



RENSTRA

RENCANA STRATEGIS

KECAMATAN SAMARINDA ILIR 2025-2029



PERMASALAHAN ISU STRATEGIS

TUJUAN & SASARAN STRATEGI & ARAH KEBIJAKAN

INDIKATOR KINERJA UTAMA (IKU)

PROGRAM - KEGIATAN - SUB KEGIATAN



PEMERINTAH KOTA SAMARINDA
KECAMATAN SAMARINDA ILIR

Jl. Marsda A. Saleh No. 49 RT. 40, Samarinda 75116

No. Telepon : (0541) 72724262

Laman : kec-samarinda-ilir.samarindakota.go.id



PEMERINTAH KOTA SAMARINDA
KECAMATAN SAMARINDA ILIR

Jl. Marsda A. Saleh No. 49 RT. 40, Samarinda 75116
No. Telp. (0541) 72724262 / Website : kec-ilir.samarindakota.go.id

SURAT KEPUTUSAN CAMAT SAMARINDA ILIR

NOMOR : 800/001/400.10/VI/2025

TENTANG

**PEMBENTUKAN TIM PENYUSUNAN RENCANA STRATEGIS
(RENSTRA) KECAMATAN SAMARINDA ILIR
TAHUN 2025-2029**

CAMAT SAMARINDA ILIR

- MENIMBANG :**
- Bahwa dalam rangka persiapan penyusunan Dokumen Rencana Strategis (RENSTRA) Kecamatan Samarinda Ilir Tahun 2025-2029, perlu dibentuk Tim Penyusun ;
 - Bahwa berdasarkan pertimbangan sebagaimana dimaksud pada huruf a, perlu Pembentukan Tim Penyusunan Rencana Strategis (RENSTRA) Kecamatan Samarinda Ilir Tahun 2025-2029.

- MENINGGAT :**
- Undang-Undang Nomor 25 Tahun 2004 tentang Sistem Perencanaan Pembangunan Nasional (SPPN) ;
 - Undang-Undang Nomor 33 Tahun 2004 tentang Perimbangan Keuangan antara Pemerintah Pusat dan Daerah ;
 - Undang-Undang Nomor 26 Tahun 2007 tentang Penataan Ruang ;
 - Undang-Undang Nomor 23 Tahun 2014 tentang Pemerintahan Daerah Sebagaimana Diubah Terakhir Melalui Undang-Undang Nomor 9 Tahun 2015 tentang Perubahan Kedua Atas Undang-Undang Nomor 23 Tahun 2014 tentang Pemerintahan Daerah ;
 - Peraturan Pemerintah Nomor 18 Tahun 2016 tentang Perangkat Daerah ;
 - Peraturan Pemerintah Nomor 2 Tahun 2018 Tentang Standar Pelayanan Minimal ;
 - Peraturan Pemerintah Nomor 17 Tahun 2018 tentang Kecamatan ;
 - Peraturan Pemerintah Nomor 12 Tahun 2019 tentang Pengelolaan Keuangan Daerah ;
 - Peraturan Presiden Republik Indonesia Nomor 59 Tahun 2017 tentang Pelaksanaan Pencapaian Tujuan Pembangunan Berkelanjutan ;
 - Peraturan Menteri Dalam Negeri Nomor 86 Tahun 2017 tentang Tata Cara Perencanaan, Pengendalian, dan Evaluasi Pembangunan Daerah, Tata Cara Evaluasi Rancangan Peraturan Daerah tentang Rencana Pembangunan Jangka Panjang Daerah (RPJPD) dan Rencana Pembangunan Jangka



PEMERINTAH KOTA SAMARINDA KECAMATAN SAMARINDA ILIR

Jl. Marsda A. Saleh No. 49 RT. 40, Samarinda 75116
No. Telp. (0541) 72724262 / Website : kec-ilir.samarindakota.go.id

- Menengah Daerah (RPJMD), serta Tata Cara Perubahan Rencana Pembangunan Jangka Panjang Daerah (RPJPD), Rencana Pembangunan Jangka Menengah Daerah (RPJMD), dan Rencana Kerja Pemerintah Daerah (RKPD) ;
11. Peraturan Menteri Dalam Negeri Nomor 130 Tahun 2018 tentang Kegiatan Pembangunan Sarana dan Prasarana Kelurahan dan Pemberdayaan Masyarakat di Kelurahan ;
 12. Peraturan Menteri Dalam Negeri Nomor 70 Tahun 2019 tentang Sistem Informasi Pemerintahan Daerah ;
 13. Peraturan Menteri Dalam Negeri Nomor 90 Tahun 2019 tentang Klasifikasi, Kodefikasi, Dan Nomenklatur Perencanaan Pembangunan Dan Keuangan Daerah ;
 14. Peraturan Menteri Dalam Negeri Nomor 18 Tahun 2020 tentang Peraturan Pelaksanaan Peraturan Pemerintah Nomor 13 Tahun 2019 tentang Laporan dan Evaluasi Penyelenggaraan Pemerintahan Daerah ;
 15. Instruksi Menteri Dalam Negeri Nomor 2 Tahun 2025 tentang Pedoman Penyusunan Rencana Pembangunan Jangka Menengah Daerah (RPJMD) dan Rencana Strategis (RENSTRA) Perangkat Daerah Tahun 2025-2029 ;
 16. Keputusan Menteri Dalam Negeri Nomor 050-5889 Tahun 2021 sebagaimana diubah terakhir dengan Keputusan Menteri Dalam Negeri Nomor 900.1.15.5-1317 Tahun 2023 tentang Hasil Verifikasi, Validasi, dan Inventarisasi Pemutakhiran Klasifikasi, Kodefikasi, dan Nomenklatur Perencanaan Pembangunan dan Keuangan Daerah ;
 17. Peraturan Daerah Kota Samarinda Nomor 2 Tahun 2014 tentang Rencana Tata Ruang Wilayah (RTRW) Daerah Kota Samarinda Tahun 2014 sampai dengan Tahun 2034 ;
 18. Peraturan Daerah Kota Samarinda Nomor 4 Tahun 2015 tentang Rencana Pembangunan Jangka Panjang Daerah (RPJPD) Kota Samarinda Tahun 2005 sampai dengan Tahun 2025 ;
 19. Peraturan Daerah Kota Samarinda Nomor 3 Tahun 2016 tentang Urusan Pemerintahan Konkuren yang Menjadi Kewenangan Daerah ;
 20. Peraturan Daerah Kota Samarinda Nomor 4 Tahun 2016 Sebagaimana Diubah Terakhir Melalui Peraturan Daerah Kota Samarinda Nomor 8 Tahun 2021 tentang Perubahan Atas Peraturan Daerah Kota Samarinda Nomor 4 Tahun 2016 tentang Pembentukan dan Susunan Perangkat Daerah ;
 21. Peraturan Wali Kota Samarinda Nomor 57 tahun 2016 tentang Susunan Organisasi dan Tata Kerja Kecamatan di Kota Samarinda ;
 22. Peraturan Wali Kota Samarinda Nomor 11 tahun 2022 sebagaimana diubah terakhir dengan Peraturan Wali Kota Samarinda Nomor 1 tahun 2025 tentang Perubahan Ketiga



PEMERINTAH KOTA SAMARINDA
KECAMATAN SAMARINDA ILIR

Jl. Marsda A. Saleh No. 49 RT. 40, Samarinda 75116
No. Telp. (0541) 72724262 / Website : kec-ilir.samarindakota.go.id

mengenai Pedoman Teknis Pelaksanaan Program
Pembangunan dan Pemberdayaan Masyarakat.

MEMUTUSKAN

- MENETAPKAN :** PEMBENTUKAN TIM PENYUSUNAN RENCANA STRATEGIS (RENSTRA) KECAMATAN SAMARINDA ILIR TAHUN 2025-2029.
- PERTAMA :** Menunjuk pegawai yang nama-namanya tercantum dalam lampiran surat keputusan ini sebagai Tim Penyusunan Rencana Strategis (RENSTRA) Kecamatan Samarinda Ilir Tahun 2025-2029 ;
- KEDUA :** Tugas Tim Penyusunan Rencana Strategis (RENSTRA) Kecamatan Samarinda Ilir Tahun 2025-2029 adalah menyusun Rencana Strategis (RENSTRA) Kecamatan Samarinda Ilir Tahun 2025-2029 dengan mengacu pada Rencana Pembangunan Jangka Menengah Daerah (RPJMD) Pemerintah Kota Samarinda Tahun 2025-2029 ;
- KETIGA :** Keputusan ini mulai berlaku sejak tanggal ditetapkan.

Ditetapkan di : Samarinda
Pada Tanggal : 30 Juni 2025

Camat,



LA UJE, S.Sos., M.Si.

NIP. 19701231 200701 1 079



PEMERINTAH KOTA SAMARINDA
KECAMATAN SAMARINDA ILIR

Jl. Marsda A. Saleh No. 49 RT. 40, Samarinda 75116
No. Telp. (0541) 72724262 / Website : kec-ilir.samarindakota.go.id

LAMPIRAN SURAT KEPUTUSAN CAMAT SAMARINDA ILIR

NOMOR : 800/001/400.10/VI/2025
TANGGAL : 30 JUNI 2025
TENTANG : PEMBENTUKAN TIM PENYUSUNAN RENCANA STRATEGIS
(RENSTRA) KECAMATAN SAMARINDA ILIR TAHUN 2025-2029

SUSUNAN TIM PENYUSUNAN
RENCANA STRATEGIS (RENSTRA)
KECAMATAN SAMARINDA ILIR
TAHUN 2025-2029

1. Penanggungjawab : Camat Samarinda Ilir
2. Ketua Tim : Sekretaris Kecamatan Samarinda Ilir
3. Koordinator Tim : Kepala Sub Bagian Perencanaan Program & Keuangan
4. Tim Pelaksana :
 - Kepala Seksi Pemerintahan Umum, Ketentraman & Ketertiban
 - Kepala Seksi Kesejahteraan & Pemberdayaan Masyarakat
 - Kepala Seksi Kebersihan & Lingkungan Hidup
 - Kepala Seksi Ekonomi dan Pembangunan
 - Kepala Seksi Pelayanan Umum
 - Kepala Sub Bagian Umum & Kepegawaian
 - Pengolah Data & Informasi Sub Bagian Perencanaan Program & Keuangan

Ditetapkan di : Samarinda
Pada Tanggal : 30 Juni 2025

Camat,



LA UJE, S.Sos., M.Si.
NIP. 19701231 200701 1 079



WALI KOTA SAMARINDA
PROVINSI KALIMANTAN TIMUR

PERATURAN WALI KOTA SAMARINDA
NOMOR 67 TAHUN 2025

TENTANG

PENETAPAN RENCANA STRATEGIS PERANGKAT DAERAH
KOTA SAMARINDA TAHUN 2025-2029

DENGAN RAHMAT TUHAN YANG MAHA ESA
WALI KOTA SAMARINDA,

Menimbang : bahwa untuk melaksanakan ketentuan Pasal 264 ayat (2) Undang-Undang Nomor 23 Tahun 2014 tentang Pemerintahan Daerah, Pasal 123 ayat (2) Peraturan Menteri Dalam Negeri Republik Indonesia Nomor 86 Tahun 2017 tentang Tata Cara Perencanaan, Pengendalian dan Evaluasi Pembangunan Daerah, Tata Cara Evaluasi Rancangan Peraturan Daerah Tentang Rencana Pembangunan Jangka Panjang Daerah dan Rencana Pembangunan Jangka Menengah Daerah, Serta Tata Cara Perubahan Rencana Pembangunan Jangka Panjang Daerah, Rencana Pembangunan Jangka Menengah Daerah, dan Rencana Kerja Pemerintah Daerah, perlu menetapkan Peraturan Wali Kota tentang Penetapan Rencana Strategis Perangkat Daerah Kota Samarinda Tahun 2025-2029;

- Mengingat :
1. Pasal 18 ayat (6) Undang Undang Dasar Negara Republik Indonesia Tahun 1945;
 2. Undang-Undang Nomor 27 Tahun 1959 tentang Penetapan Undang-Undang Darurat No. 3 Tahun 1953 tentang Perpanjangan Pembentukan Daerah Tingkat II di Kalimantan (Lembaran Negara Tahun 1953 No. 9), Sebagai Undang-Undang (Lembaran Negara Tahun 1959 Nomor 72, Tambahan Lembaran Negara Nomor 1820) sebagaimana telah beberapa kali diubah terakhir dengan Undang-Undang Nomor 8 Tahun 1965 tentang Pembentukan Daerah Tingkat II Tanah Laut, Daerah Tingkat II Tapin dan Daerah Tingkat II Tabalong dengan Mengubah Undang-Undang No. 27 Tahun 1959 Tentang Penetapan Undang-Undang Darurat No. 3 Tahun 1953, tentang Pembentukan Daerah Tingkat II di Kalimantan (Lembaran Negara Tahun 1965 Nomor 51, Tambahan Lembaran Negara Nomor 2756);
 3. Undang-Undang Nomor 25 Tahun 2004 tentang Sistem Perencanaan Pembangunan Nasional (Lembaran Negara Republik Indonesia Tahun 2004 Nomor 104, Tambahan Lembaran Negara Republik Indonesia Nomor 4421);
 4. Undang-Undang Nomor 23 Tahun 2014 tentang Pemerintahan Daerah (Lembaran Negara Republik Indonesia Tahun 2014 Nomor 244, Tambahan Lembaran Negara Republik Indonesia Nomor

- 5587) sebagaimana telah beberapa kali diubah terakhir dengan Undang-Undang Nomor 6 Tahun 2023 tentang Penetapan Peraturan Pemerintah Pengganti Undang-Undang Nomor 2 Tahun 2022 tentang Cipta Kerja menjadi Undang-Undang (Lembaran Negara Republik Indonesia Tahun 2023 Nomor 41, Tambahan Lembaran Negara Republik Indonesia Nomor 6856);
5. Undang-Undang Nomor 59 Tahun 2024 tentang Rencana Pembangunan Jangka Panjang Nasional Tahun 2025-2045 (Lembaran Negara Republik Indonesia Tahun 2024 Nomor 194);
 6. Peraturan Presiden Nomor 12 Tahun 2025 tentang Rencana Pembangunan Jangka Menengah Nasional Tahun 2025- 2029 (Lembaran Negara Republik Indonesia Tahun 2025 Nomor 19);
 7. Peraturan Menteri Dalam Negeri Nomor 86 Tahun 2017 tentang Tata Cara Perencanaan, Pengendalian dan Evaluasi Pembangunan Daerah tentang Rencana Pembangunan Jangka Panjang Daerah dan Rencana Pembangunan Jangka Menengah, serta Tata Cara Perubahan Rencana Pembangunan Jangka Menengah Daerah, dan Rencana Kerja Pemerintah Daerah (Berita Negara Republik Indonesia Tahun 2017 Nomor 1312);
 8. Peraturan Daerah Provinsi Kalimantan Timur Nomor 11 Tahun 2024 tentang Rencana Pembangunan Jangka Panjang Daerah Provinsi Kalimantan Timur Tahun 2025–2029 (Lembaran Daerah Provinsi Kalimantan Timur Tahun 2024 Nomor 11);
 9. Peraturan Daerah Kota Samarinda Nomor 4 Tahun 2024 tentang Rencana Pembangunan Jangka Panjang Daerah Kota Samarinda Tahun 2025-2045 (Lembaran Daerah Kota Samarinda Tahun 2024 Nomor 53);
 10. Peraturan Daerah Kota Samarinda Nomor 6 Tahun 2025 tentang Rencana Pembangunan Jangka Menengah Daerah Kota Samarinda Tahun 2025-2029 (Lembaran Daerah Kota Samarinda Tahun 2025 Nomor: 60);

MEMUTUSKAN:

Menetapkan : PERATURAN WALI KOTA TENTANG PENETAPAN RENCANA STRATEGIS PERANGKAT DAERAH TAHUN 2025-2029

**BAB I
KETENTUAN UMUM**

Pasal 1

Dalam Peraturan Wali Kota ini yang dimaksud dengan:

1. Daerah adalah Kota Samarinda.
2. Pemerintah Daerah adalah Wali Kota sebagai unsur penyelenggara Pemerintahan Daerah Kota yang memimpin pelaksanaan urusan pemerintahan yang menjadi kewenangan Daerah Otonom.
3. Wali Kota adalah Wali Kota Samarinda.
4. Sekretaris Daerah adalah Sekretaris Daerah Kota Samarinda.
5. Dewan Perwakilan Rakyat Daerah yang selanjutnya disingkat DPRD adalah Lembaga perwakilan rakyat daerah yang berkedudukan sebagai unsur penyelenggara Pemerintahan Daerah.

6. Perangkat Daerah adalah unsur pembantu Wali Kota dan DPRD dalam penyelenggaraan urusan pemerintahan yang menjadi kewenangan Daerah.
7. Pemangku Kepentingan adalah pihak yang langsung atau tidak langsung mendapatkan manfaat atau dampak dari perencanaan dan pelaksanaan pembangunan daerah.
8. Rencana Pembangunan Jangka Menengah Daerah yang selanjutnya disingkat RPJMD adalah dokumen perencanaan Daerah untuk periode 5 (lima) tahun terhitung sejak dilantik sampai dengan berakhirnya masa jabatan kepala daerah.
9. Rencana Pembangunan Tahunan Daerah yang selanjutnya disebut Rencana Kerja Pemerintah Daerah, yang selanjutnya disingkat RKPD adalah dokumen perencanaan Daerah untuk periode 1 (satu) tahun.
10. Rencana Strategis Perangkat Daerah yang selanjutnya disingkat dengan Renstra Perangkat Daerah adalah dokumen perencanaan Perangkat Daerah untuk periode 5 (lima) tahun.
11. Rencana Kerja Perangkat Daerah yang selanjutnya disingkat Renja Perangkat Daerah adalah dokumen perencanaan Perangkat Daerah untuk periode 1 (satu) tahun.
12. Isu Strategis adalah kondisi atau hal yang harus diperhatikan atau dikedepankan dalam perencanaan pembangunan Daerah karena dampaknya yang signifikan bagi Daerah dengan karakteristik bersifat penting, mendasar, mendesak, berjangka menengah/ panjang, dan menentukan pencapaian tujuan penyelenggaraan pemerintahan Daerah di masa yang akan datang.
13. Strategi adalah langkah berisikan program-program sebagai prioritas pembangunan Daerah/Perangkat Daerah untuk mencapai sasaran.
14. Kebijakan adalah arah/tindakan yang diambil oleh Pemerintah Daerah Kota untuk mencapai tujuan.
15. Program adalah penjabaran kebijakan Perangkat Daerah dalam bentuk upaya yang berisi satu atau lebih kegiatan dengan menggunakan sumber daya yang disediakan untuk mencapai hasil yang terukur sesuai dengan tugas dan fungsi.
16. Kegiatan Perangkat Daerah adalah serangkaian aktivitas pembangunan yang dilaksanakan oleh Perangkat Daerah untuk menghasilkan keluaran (*output*) dalam rangka mencapai hasil (*outcome*) suatu program.
17. Kinerja adalah capaian keluaran/hasil/dampak dari kegiatan/program/ sasaran sehubungan dengan penggunaan sumber daya pembangunan.
18. Indikator kinerja adalah tanda yang berfungsi sebagai alat ukur pencapaian kinerja suatu kegiatan, program atau sasaran dan tujuan dalam bentuk keluaran (*output*), hasil (*outcome*), dampak (*impact*).
19. Standar Pelayanan Minimal yang selanjutnya disingkat SPM adalah ketentuan tentang jenis dan mutu pelayanan dasar yang merupakan urusan wajib daerah yang berhak diperoleh setiap warga secara minimal.
20. Sasaran adalah rumusan kondisi yang menggambarkan tercapainya tujuan, berupa hasil pembangunan Daerah/Perangkat Daerah yang diperoleh dari pencapaian hasil (*outcome*) program Perangkat Daerah.
21. Keluaran (*output*) adalah suatu produk akhir berupa barang atau jasa dari serangkaian proses atas sumber daya pembangunan agar hasil (*outcome*) dapat terwujud.
22. Hasil (*outcome*) adalah keadaan yang ingin dicapai atau dipertahankan pada penerima manfaat dalam periode waktu tertentu yang mencerminkan berfungsinya keluaran dari beberapa kegiatan dalam satu program.

Pasal 2

- (1) Renstra Perangkat Daerah merupakan dokumen perencanaan Perangkat Daerah untuk periode 5 (lima) tahun terhitung mulai tahun 2025 dan berakhir pada tahun 2029.
- (2) Renstra Perangkat Daerah Tahun 2025-2029 sebagaimana dimaksud pada ayat 1 (satu) berdasarkan pada RPJMD Tahun 2025-2029.

BAB II RUANG LINGKUP

Pasal 3

- (1) Rencana Strategis Perangkat Daerah Tahun 2025-2029 memuat:
 - a. tujuan dan sasaran;
 - b. program, kegiatan, dan indikator kinerja;
 - c. pagu indikatif dan prakiraan pendanaan untuk batas waktu 5 (lima) tahun.
- (2) Renstra Perangkat Daerah Tahun 2025-2029 sebagaimana dimaksud pada ayat (1) menjadi pedoman dalam penyusunan Renja Perangkat Daerah.
- (3) Sistematika Renstra Perangkat Daerah Tahun 2025-2029 sebagaimana dimaksud pada ayat (1) terdiri atas:
 - a. BAB I : Pendahuluan;
 - b. BAB II : Gambaran Pelayanan, Permasalahan dan Isu Strategis Perangkat Daerah;
 - c. BAB III : Tujuan, Sasaran, Strategi dan Arah Kebijakan;
 - d. BAB IV : Program, Kegiatan, Sub Kegiatan dan Kinerja Penyelenggaraan Bidang Urusan; dan
 - e. BAB V : Penutup

Pasal 4

- (1) Renstra Perangkat Daerah Tahun 2025-2029 terdiri dari Renstra Perangkat Daerah sebagai berikut:
 - a. Inspektorat Daerah Kota Samarinda;
 - b. Badan Kepegawaian dan Pengembangan Sumber Daya Manusia Kota Samarinda;
 - c. Badan Kesatuan Bangsa dan Politik Kota Samarinda;
 - d. Badan Penanggulangan Bencana Daerah Kota Samarinda;
 - e. Badan Pendapatan Daerah Kota Samarinda;
 - f. Badan Pengelolaan Keuangan dan Aset Daerah Kota Samarinda;
 - g. Badan Perencanaan Pembangunan, Riset dan Inovasi Daerah Kota Samarinda;
 - h. Dinas Kesehatan Kota Samarinda;
 - i. Dinas Komunikasi dan Informatika Kota Samarinda;
 - j. Dinas Koperasi, Usaha Kecil Menengah dan Perindustrian Kota Samarinda;
 - k. Dinas Pemuda, Olah Raga dan Pariwisata Kota Samarinda;
 - l. Dinas Perpustakaan dan Kearsipan Kota Samarinda;
 - m. Dinas Kependudukan dan Pencatatan Sipil Kota Samarinda;
 - n. Dinas Ketahanan Pangan dan Pertanian Kota Samarinda;
 - o. Dinas Lingkungan Hidup Kota Samarinda;
 - p. Dinas Pendidikan dan Kebudayaan Kota Samarinda;

- q. Dinas Perdagangan Kota Samarinda;
- r. Dinas Perikanan Kota Samarinda;
- s. Dinas Penanaman Modal dan Pelayanan Terpadu Satu Pintu Kota Samarinda;
- t. Dinas Perhubungan Kota Samarinda;
- u. Dinas Pengendalian Penduduk dan Keluarga Berencana Kota Samarinda;
- v. Dinas Pemberdayaan Perempuan dan Perlindungan Anak Kota Samarinda;
- w. Dinas Pemadam Kebakaran dan Penyelamatan Kota Samarinda;
- x. Dinas Pekerjaan Umum dan Penataan Ruang Kota Samarinda;
- y. Dinas Perumahan dan Kawasan Permukiman Kota Samarinda;
- z. Dinas Sosial dan Pemberdayaan Masyarakat Kota Samarinda;
- aa. Dinas Tenaga Kerja Kota Samarinda;
- bb. Satuan Polisi Pamong Praja Kota Samarinda;
- cc. Sekretariat Daerah Kota Samarinda;
- dd. Sekretariat DPRD Kota Samarinda;
- ee. Kecamatan Loa Janan Ilir;
- ff. Kecamatan Samarinda Seberang;
- gg. Kecamatan Palaran;
- hh. Kecamatan Sungai Kunjang;
- ii. Kecamatan Samarinda Kota;
- jj. Kecamatan Samarinda Ulu;
- kk. Kecamatan Samarinda Ilir;
- ll. Kecamatan Samarinda Utara;
- mm. Kecamatan Sambutan; dan
- nn. Kecamatan Sungai Pinang.

BAB III PENGENDALIAN DAN EVALUASI

Pasal 5

- (1) Kepala Badan Perencanaan Pembangunan, Riset dan Inovasi Daerah melaksanakan pengendalian dan evaluasi terhadap penyusunan kebijakan Renstra Perangkat Daerah mulai dari tahap penyusunan awal sampai dengan rancangan akhir.

BAB IV PERUBAHAN

Pasal 6

- (1) Perubahan Renstra Perangkat Daerah dapat dilakukan apabila:
 - a. terdapat perubahan atas Peraturan Daerah tentang Rencana Pembangunan Jangka Menengah Daerah Kota Samarinda Tahun 2025-2029;
 - b. hasil pengendalian dan evaluasi menunjukkan bahwa proses perumusan tidak sesuai dengan tahapan dan tata cara penyusunan rencana pembangunan daerah sebagaimana diatur dalam peraturan perundang-undangan;
 - c. hasil pengendalian dan evaluasi menunjukkan bahwa substansi yang dirumuskan, tidak sesuai dengan peraturan perundang-undangan;

- d. terjadi perubahan yang mendasar, mencakup antara lain terjadinya bencana alam, guncangan politik, krisis ekonomi, konflik sosial budaya, gangguan keamanan, pemekaran Daerah, atau perubahan kebijakan nasional;
 - e. perubahan kebijakan dan strategi baik di tingkat nasional maupun di tingkat pemerintah Daerah yang tidak perlu merubah RPJMD;
- (2) Dalam rangka efektivitas, perubahan Renstra Perangkat Daerah sebagaimana dimaksud pada ayat (1) huruf b dan c tidak dapat dilakukan apabila sisa masa berlaku Renstra Perangkat Daerah kurang dari 3 (tiga) tahun.

BAB V
KETENTUAN PENUTUP

Pasal 7

Peraturan Wali Kota ini mulai berlaku pada tanggal diundangkan.

Agar setiap orang mengetahuinya, memerintahkan pengundangan Peraturan Wali Kota ini dengan penempatannya dalam Berita Daerah Kota Samarinda.

Ditetapkan di Samarinda
pada tanggal 19 September 2025

WALI KOTA SAMARINDA,

ANDI HARUN



PEMERINTAH KOTA SAMARINDA
KECAMATAN SAMARINDA ILIR

Jl. Marsda A. Saleh No. 49 RT. 40, Samarinda 75116
No. Telp. (0541) 72724262 / Website : kec-ilir.samarindakota.go.id

SURAT KEPUTUSAN CAMAT SAMARINDA ILIR

NOMOR : 800/002/400.10/IX/2025

TENTANG

**PENETAPAN RENCANA STRATEGIS (RENSTRA)
KECAMATAN SAMARINDA ILIR
TAHUN 2025-2029**

CAMAT SAMARINDA ILIR

- MENIMBANG :**
- a. Bahwa berdasarkan Peraturan Wali Kota Samarinda Nomor 67 Tahun 2025 tentang Penetapan Rencana Strategis Perangkat Daerah Kota Samarinda Tahun 2025-2029 ;
 - b. Bahwa berdasarkan pertimbangan sebagaimana dimaksud pada huruf a, perlu Penetapan Rencana Strategis (RENSTRA) Kecamatan Samarinda Ilir Tahun 2025-2029.

- MENINGAT :**
1. Undang-Undang Nomor 25 Tahun 2004 tentang Sistem Perencanaan Pembangunan Nasional (SPPN) ;
 2. Undang-Undang Nomor 33 Tahun 2004 tentang Perimbangan Keuangan antara Pemerintah Pusat dan Daerah ;
 3. Undang-Undang Nomor 26 Tahun 2007 tentang Penataan Ruang ;
 4. Undang-Undang Nomor 23 Tahun 2014 tentang Pemerintahan Daerah Sebagaimana Diubah Terakhir Melalui Undang-Undang Nomor 9 Tahun 2015 tentang Perubahan Kedua Atas Undang-Undang Nomor 23 Tahun 2014 tentang Pemerintahan Daerah ;
 5. Peraturan Pemerintah Nomor 18 Tahun 2016 tentang Perangkat Daerah ;
 6. Peraturan Pemerintah Nomor 2 Tahun 2018 Tentang Standar Pelayanan Minimal ;
 7. Peraturan Pemerintah Nomor 17 Tahun 2018 tentang Kecamatan ;
 8. Peraturan Pemerintah Nomor 12 Tahun 2019 tentang Pengelolaan Keuangan Daerah ;
 9. Peraturan Presiden Republik Indonesia Nomor 59 Tahun 2017 tentang Pelaksanaan Pencapaian Tujuan Pembangunan Berkelanjutan ;
 10. Peraturan Menteri Dalam Negeri Nomor 86 Tahun 2017 tentang Tata Cara Perencanaan, Pengendalian, dan Evaluasi Pembangunan Daerah, Tata Cara Evaluasi Rancangan Peraturan Daerah tentang Rencana Pembangunan Jangka Panjang Daerah (RPJPD) dan Rencana Pembangunan Jangka Menengah Daerah (RPJMD), serta Tata Cara Perubahan



PEMERINTAH KOTA SAMARINDA KECAMATAN SAMARINDA ILIR

Jl. Marsda A. Saleh No. 49 RT. 40, Samarinda 75116
No. Telp. (0541) 72724262 / Website : kec-ilir.samarindakota.go.id

- Rencana Pembangunan Jangka Panjang Daerah (RPJPD), Rencana Pembangunan Jangka Menengah Daerah (RPJMD), dan Rencana Kerja Pemerintah Daerah (RKPD) ;
11. Peraturan Menteri Dalam Negeri Nomor 130 Tahun 2018 tentang Kegiatan Pembangunan Sarana dan Prasarana Kelurahan dan Pemberdayaan Masyarakat di Kelurahan ;
 12. Peraturan Menteri Dalam Negeri Nomor 70 Tahun 2019 tentang Sistem Informasi Pemerintahan Daerah ;
 13. Peraturan Menteri Dalam Negeri Nomor 90 Tahun 2019 tentang Klasifikasi, Kodefikasi, Dan Nomenklatur Perencanaan Pembangunan Dan Keuangan Daerah ;
 14. Peraturan Menteri Dalam Negeri Nomor 18 Tahun 2020 tentang Peraturan Pelaksanaan Peraturan Pemerintah Nomor 13 Tahun 2019 tentang Laporan dan Evaluasi Penyelenggaraan Pemerintahan Daerah ;
 15. Instruksi Menteri Dalam Negeri Nomor 2 Tahun 2025 tentang Pedoman Penyusunan Rencana Pembangunan Jangka Menengah Daerah (RPJMD) dan Rencana Strategis (RENSTRA) Perangkat Daerah Tahun 2025-2029 ;
 16. Keputusan Menteri Dalam Negeri Nomor 050-5889 Tahun 2021 sebagaimana diubah terakhir dengan Keputusan Menteri Dalam Negeri Nomor 900.1.15.5-1317 Tahun 2023 tentang Hasil Verifikasi, Validasi, dan Inventarisasi Pemutakhiran Klasifikasi, Kodefikasi, dan Nomenklatur Perencanaan Pembangunan dan Keuangan Daerah ;
 17. Peraturan Daerah Kota Samarinda Nomor 2 Tahun 2014 tentang Rencana Tata Ruang Wilayah (RTRW) Daerah Kota Samarinda Tahun 2014 sampai dengan Tahun 2034 ;
 18. Peraturan Daerah Kota Samarinda Nomor 4 Tahun 2015 tentang Rencana Pembangunan Jangka Panjang Daerah (RPJPD) Kota Samarinda Tahun 2005 sampai dengan Tahun 2025 ;
 19. Peraturan Daerah Kota Samarinda Nomor 3 Tahun 2016 tentang Urusan Pemerintahan Konkuren yang Menjadi Kewenangan Daerah ;
 20. Peraturan Daerah Kota Samarinda Nomor 4 Tahun 2016 Sebagaimana Diubah Terakhir Melalui Peraturan Daerah Kota Samarinda Nomor 8 Tahun 2021 tentang Perubahan Atas Peraturan Daerah Kota Samarinda Nomor 4 Tahun 2016 tentang Pembentukan dan Susunan Perangkat Daerah ;
 21. Peraturan Walikota Samarinda Nomor 57 tahun 2016 tentang Susunan Organisasi dan Tata Kerja Kecamatan di Kota Samarinda ;
 22. Peraturan Walikota Samarinda Nomor 11 tahun 2022 sebagaimana diubah terakhir dengan Peraturan Walikota Samarinda Nomor 1 tahun 2025 tentang Perubahan Ketiga



PEMERINTAH KOTA SAMARINDA
KECAMATAN SAMARINDA ILIR

Jl. Marsda A. Saleh No. 49 RT. 40, Samarinda 75116
No. Telp. (0541) 72724262 / Website : kec-ilir.samarindakota.go.id

mengenai Pedoman Teknis Pelaksanaan Program
Pembangunan dan Pemberdayaan Masyarakat.

MEMUTUSKAN

MENETAPKAN : PENETAPAN RENCANA STRATEGIS (RENSTRA)
KECAMATAN SAMARINDA ILIR TAHUN 2025-2029.

PERTAMA : Rencana Strategis (RENSTRA) Kecamatan Samarinda Ilir Tahun
2025-2029 menjadi Pedoman dalam Penyusunan Rencana Kerja
(RENJA) selama Tahun 2025-2029;

KEDUA : Keputusan ini mulai berlaku sejak tanggal ditetapkan.

Ditetapkan di : Samarinda
Pada Tanggal : 22 September 2025



Camat,

LA UJE, S.Sos., M.Si.

NIP. 19701231 200701 1 079

BERITA ACARA
TINDAK LANJUT REKOMENDASI
HASIL REVIU APARAT PENGAWAS INTERNAL PEMERINTAH (APIP)
TERHADAP RANCANGAN AKHIR RENSTRA
KECAMATAN SAMARINDA ILIR
TAHUN 2025-2029

Pada hari ini, Selasa tanggal Dua Belas bulan September Tahun Dua Ribu Dua Puluh Lima, bertempat di Kantor Inspektorat Kota Samarinda, telah dilakukan Pembahasan Tindak Lanjut Rekomendasi atas Hasil Reviu Aparat Pengawas Internal Pemerintah (APIP) terhadap Rancangan Akhir Rencana Strategis (Renstra) Kecamatan Samarinda Ilir Tahun 2025-2029 antara Tim Penyusun Renstra Disdamkar Kota Samarinda dengan Tim Reviu Inspektorat Kota Samarinda.

Dalam pembahasan dimaksud, telah disepakati bahwa :

- Dari 2 (Dua) poin rekomendasi Catatan Hasil Reviu, seluruhnya telah ditindaklanjuti oleh Kecamatan Samarinda Ilir.
- Rincian penjelasan tindak lanjut sebagaimana terlampir dalam Berita Acara ini.

Demikian Berita Acara ini dibuat agar dapat dipergunakan sebagaimana mestinya.

Mewakili Tim Penyusun Rankir Renstra
Tahun 2025-2029

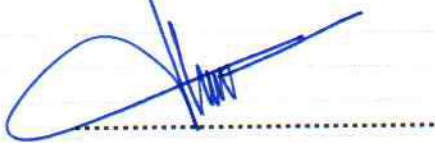

Tim Reviu APIP Rankir
Tahun 2025-2029

1. Firdaus Akbar, ST, M.SI :
2. Eka Fahrani, A.Md :





PEMERINTAH KOTA SAMARINDA

BADAN PERENCANAAN PEMBANGUNAN,

RISET DAN INOVASI DAERAH

Jalan Dahlia No. 81, Komplek Balai Kota Samarinda, 75121

TATA CARA VERIFIKASI RANCANGAN AKHIR RENSTRA PERANGKAT DAERAH KOTA SAMARINDA TAHUN 2025-2029

Sesuai Peraturan Menteri Dalam Negeri Nomor 86 Tahun 2017 tentang Tata Cara Perencanaan, Pengendalian dan Evaluasi Pembangunan Daerah (dst.) dan Inmendagri Nomor 2 Tahun 2025 tentang Pedoman Penyusunan Rencana Pembangunan Jangka Menengah Daerah dan Rencana Strategis Perangkat Daerah Tahun 2025-2029, yang mengamanatkan BAPPERIDA melakukan verifikasi Rancangan Akhir Rencana Strategis (RENSTRA) Perangkat Daerah Tahun 2025-2029. Berkenaan dengan hal dimaksud, diminta kepada Bapak/Ibu untuk melakukan verifikasi atas Rancangan Akhir RENSTRA Perangkat Daerah Tahun 2025-2029 pada minggu ke-2 September 2025 (10 September 2025) dengan ruang lingkup meliputi:

- 1) Melakukan pengecekan terhadap penyampaian dokumen yang diminta dalam proses verifikasi, yakni :
 - a. Rancangan Akhir RENSTRA PD Tahun 2025-2029;
 - b. Hasil Evaluasi RENSTRA PD Tahun 2021-2026;
 - c. Kertas Kerja Cascading Kinerja RENSTRA PD dari Tujuan, Sasaran, Program, Kegiatan hingga Sub Kegiatan; dan
 - d. Form Pengendalian dan Evaluasi Terhadap Kebijakan RENSTRA PD sebagaimana tercantum dalam PERMENDAGRI No. 86 Tahun 2017 yang telah ditandatangani oleh Kepala Perangkat Daerah (Form E.68).
- 2) Melakukan pengecekan konsistensi dan keterhubungan antara Dokumen Rancangan Akhir Renstra PD Tahun 2025-2029 dengan Penetapan RPJMD Kota Samarinda Tahun 2025-2029 meliputi :
 - a. Melakukan pengecekan terhadap keselarasan antara Sasaran RPJMD dengan Tujuan dan Sasaran Renstra PD, utamanya untuk Perangkat Daerah yang memiliki keterkaitan langsung (utama) dalam rangka pencapaian Sasaran RPJMD;
 - b. Keselarasan masalah pokok, masalah, dan akar masalah pada Bab II Renstra PD dengan masalah pokok, masalah dan akar masalah pada Bab II RPJMD Kota Samarinda Tahun 2025-2029;
 - c. Keselarasan antara program (indikator, target kinerja, dan pagu indikatif) pada Bab IV Renstra PD dengan program yang tercantum pada Bab IV RPJMD Kota Samarinda Tahun 2025-2029;
 - d. Keselarasan Indikator Kinerja Kunci (IKK) beserta target kinerja pada Bab IV Renstra PD dengan Indikator Kinerja Daerah (IKD) pada Bab IV RPJMD Kota Samarinda Tahun 2025-2029, dikhususkan bagi Perangkat Daerah pemangku urusan pemerintahan daerah sesuai Surat Kementerian Dalam Negeri Nomor 100.2.27/10582/OTDA tanggal 24 Desember 2024 tentang

Penyampaian Pedoman Penyusunan Laporan Penyelenggaraan Pemerintahan Daerah (LPPD) Tahun 2024;

- 3) Melakukan pengecekan terhadap konsistensi di dalam dokumen Renstra PD, diantaranya meliputi kesesuaian keterhubungan antara Program, Kegiatan, dan Subkegiatan dengan Tujuan dan Sasaran Perangkat Daerah dan/atau pertumbuhan kinerja urusan daerah yang menjadi tanggung jawab perangkat daerah bersangkutan dalam Rancangan Akhir Renstra PD Tahun 2025-2029 (IKU dan IKK);
- 4) Bidang Pengampu membuat Kesimpulan Pengendalian dan Evaluasi terhadap Kebijakan RENSTRA PD sesuai formulir E.69 Permendagri Nomor 86 Tahun 2017 (terlampir);
- 5) Menyusun dan menandatangani Berita Acara Hasil Verifikasi Rancangan Akhir Renstra PD Tahun 2025-2029 (draft terlampir);
- 6) Menginstruksikan kepada Perangkat Daerah agar menyempurnakan Rancangan Akhir RENSTRA tahun 2025-2029 berdasarkan saran dan rekomendasi yang diberikan, untuk selanjutnya disampaikan kembali kepada kepala BAPPERIDA Kota Samarinda (dengan surat pengantar) paling lambat M3 September 2025.

BERITA ACARA
HASIL VERIFIKASI RANCANGAN AKHIR RENCANA STRATEGIS (RENSTRA)
BADAN/DINAS/KECAMATAN SAMARINDA ILIR
TAHUN 2025-2029

Pada hari ini **Kamis** tanggal **Sebelas** bulan **September** tahun **Dua Ribu Dua Puluh Lima**, bertempat di **Bidang Pemerintah dan Pembangunan Manusia Bapperida Kota Samarinda** telah dilaksanakan verifikasi terhadap Rancangan Akhir Renstra Badan/Dinas/Kecamatan Kecamatan Samarinda Ilir Kota Samarinda Tahun 2025-2029 yang dihadiri oleh unsur Bapperida, unsur Badan/Dinas/Kecamatan Kecamatan Samarinda Ilir Kota Samarinda, sebagaimana tercantum pada daftar hadir peserta dalam Lampiran I Berita Acara ini.

Setelah mendengar dan memperhatikan :

- 1) Penyampaian materi substansi Rancangan Akhir Renstra Badan/Dinas/Kecamatan Kecamatan Samarinda Ilir Kota Samarinda Tahun 2025-2029, yang disampaikan oleh Kepala Badan/Dinas/ Camat Samarinda Ilir Kota Samarinda (atau yang mewakili);
- 2) Penyampaian saran, tanggapan, dan koreksi dari Tim Pembahas yang terdiri dari unsur BAPPERIDA atas Rancangan Akhir Renstra Badan/Dinas/Kecamatan Kecamatan Samarinda Ilir Kota Samarinda Tahun 2025-2029;

Seluruh peserta,





MENYEPAKATI

- Kesatu : Rumusan Permasalahan dan Isu Strategis Perangkat Daerah tahun 2025-2029 sebagaimana tercantum dalam Lampiran II berita acara ini;
- Kedua : Rumusan Tujuan, Sasaran, Strategi dan Arah Kebijakan Perangkat Daerah tahun 2025-2029 sebagaimana tercantum dalam Lampiran III berita acara ini;
- Ketiga : Kesesuaian RPJMD dengan RENSTRA sebagaimana tercantum dalam Lampiran IV berita acara ini;
- Keempat : Rumusan Program, Kegiatan, dan Sub kegiatan (termasuk indikator kinerja, target kinerja, dan pagu indikatif) sebagaimana tercantum dalam Lampiran V berita acara ini;
- Kelima : Rumusan Indikator Kinerja Utama (IKU) dan Indikator Kinerja Kunci (IKK) yang menjadi kinerja penyelenggaraan urusan pemerintahan daerah tahun 2025-2029 sebagaimana tercantum dalam Lampiran VI berita acara ini;
- Keenam : Rumusan yang tercantum dalam Lampiran II, III, IV, V, dan VI merupakan bagian yang tidak terpisahkan dari Berita Acara ini untuk

dijadikan sebagai bahan penyempurnaan Rancangan Akhir Renstra PD Tahun 2025-2029;

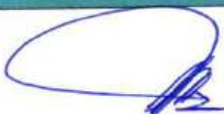
Demikian Berita Acara hasil verifikasi Rancangan Akhir Renstra PD Tahun 2025-2029 ini dibuat dan disahkan untuk digunakan sebagaimana mestinya.

Mewakili unsur peserta forum,

NO	NAMA	INSTANSI	TANDA TANGAN
1	<u>Imam Gunadi, S.STP.</u> NIP. 19810921 200012 1 002	Kepala Bidang PPM BAPPERIDA Kota Samarinda	
2	<u>Hendri Irawan, S.Kom NIP.</u> NIP. 19750728 200112 1 005	Perencana Ahli Muda BAPPERIDA Kota Samarinda	
3	<u>La Uje, S.Sos., M.Si.</u> NIP. 19701231 200701 1 079	Camat Kecamatan Samarinda Ilir	
4	<u>Zaid Habibie Asnar, S.IP.</u> NIP : 19920419 201503 1 002	Kasubbag. Perencanaan Program & Keuangan Kecamatan Samarinda Ilir	

LAMPIRAN II
BERITA ACARA HASIL VERIFIKASI RANCANGAN AKHIR RENCANA STRATEGIS
(RENSTRA) BADAN/DINAS/KECAMATAN SAMARINDA ILIR TAHUN 2025-2029

No	Masalah Pokok	Masalah	Akar Masalah
-1	-2	-3	-4
1	Urusan Kewilayahan		
1	Belum Optimalnya Penyelenggaraan Pemerintahan, Pelayanan Publik, dan Pemberdayaan Masyarakat	1 Belum optimalnya koordinasi dengan Perangkat Daerah teknis terkait urusan pemerintahan umum yang meliputi tugas dan fungsi Keamanan, Ketentraman, Ketertiban (K-3), Kesejahteraan dan Pemberdayaan Masyarakat, Kebersihan Lingkungan, serta Ekonomi dan Pembangunan	1 Kurangnya koordinasi antara unsur Kecamatan & Perangkat Daerah Teknis
			2 Mekanisme koordinasi terkait tugas & fungsi yang belum jelas
	2 Belum optimalnya pelayanan publik kepada masyarakat	1 Belum optimalnya kualitas & kinerja SDM Aparatur Pelayanan	
		2 Belum memadainya ketersediaan sarana & prasarana pelayanan publik	
	3 Belum optimalnya pemberdayaan dan kesejahteraan masyarakat	1 Rendahnya partisipasi masyarakat dalam proses perencanaan, pelaksanaan, dan evaluasi kegiatan pembangunan dan pemberdayaan	
		2 Kurangnya pemahaman masyarakat mengenai mekanisme partisipasi dan pentingnya aktif berpartisipasi dalam seluruh tahapan kegiatan pembangunan dan pemberdayaan	

ISU STRATEGIS PERANGKAT DAERAH

1. Adanya pelimpahan sebagian kewenangan urusan pemerintahan umum dengan didukung penguatan koordinasi antara pihak Kecamatan & Perangkat Daerah Teknis terkait dapat mengoptimalkan penyelenggaraan tugas & fungsi pemerintahan.
2. Adanya peningkatan tata kelola organisasi & manajemen profesionalitas ASN didukung dengan transformasi digitalisasi Kecamatan & Kelurahan dapat mengoptimalkan pelayanan publik kepada masyarakat.
3. Adanya Program Pembangunan dan Pemberdayaan Masyarakat (PROBEBAYA) dapat mengoptimalkan kegiatan Pemberdayaan Masyarakat melalui mekanisme yang jelas mengenai keterlibatan masyarakat dalam proses perencanaan, pelaksanaan, dan evaluasi Pembangunan serta Pemberdayaan.

LAMPIRAN III**BERITA ACARA HASIL VERIFIKASI RANCANGAN AKHIR RENCANA STRATEGIS
(RENSTRA) BADAN/DINAS/KECAMATAN SAMARINDA ILIR TAHUN 2025-2029**

Tujuan (1)	Sasaran (2)	Strategi (3)	Arah Kebijakan (4)
Meningkatnya Kualitas Pelayanan Publik	Meningkatnya Kualitas Pelayanan Publik Perangkat Daerah	Meningkatkan Kualitas Aparatur Pelayanan dan Sistem Pelayanan Publik	Peningkatan Kualitas Aparatur Pelayanan dan Sistem Pelayanan Publik melalui Penerapan Inovasi dan Teknologi, terutama Teknologi Digital untuk Meningkatkan Efisiensi Layanan Publik, serta Mendorong Ide-Ide Baru dan Solusi Kreatif dalam Menghadapi Tantangan Pemerintahan
		Meningkatkan Peran Serta Masyarakat dan Lembaga Kemasyarakatan dalam Proses Perencanaan, Pelaksanaan, dan Evaluasi Kebijakan Pembangunan	Peningkatan Kerjasama dan Kolaborasi dengan Melibatkan Masyarakat dan Lembaga Kemasyarakatan dalam Mendiskusikan Isu-Isu Publik dan Mencari Solusi Bersama terkait Pembangunan
		Meningkatkan Kualitas Dokumen Perencanaan, Pengukuran, Pelaporan, dan Evaluasi Kinerja	Peningkatan Kualitas Dokumen Perencanaan, Pengukuran, Pelaporan, dan Evaluasi Kinerja serta Sumber Daya Manusia (SDM) yang Menangani Dokumen

LAMPIRAN IV
BERITA ACARA HASIL VERIFIKASI RANCANGAN AKHIR RENCANA STRATEGIS (RENSTRA) BADAN/DINAS/KECAMATAN
SAMARINDA ILIR TAHUN 2025-2029

KESESUAIAN PROGRAM RPJMD DENGAN PROGRAM RENSTRA

Nomenklatur Program	Indikator	Kondisi Awal 2023	Kondisi Awal 2024	Target 2025	Target 2026	Target 2027	Target 2028	Target 2029	Target 2030
RPJMD									
Program Penyelenggaraan Pemerintahan & Pelayanan Publik	Persentase Layanan Masyarakat yang terselesaikan	92,30	92,50	92,75	93,00	93,15	93,25	93,35	93,45
RENSTRA									
Program Penyelenggaraan Pemerintahan & Pelayanan Publik	Persentase Layanan Masyarakat yang terselesaikan	92,30	92,50	92,75	93,00	93,15	93,25	93,35	93,45
RPJMD									
Program Pemberdayaan Masyarakat Desa & Kelurahan	Persentase Usulan Kegiatan Pembangunan Sarana dan Prasarana, Pemberdayaan Masyarakat di Kelurahan yang Disetujui	75,00	80,00	85,00	90,00	90,25	90,50	90,75	91,00
RENSTRA									
Program Pemberdayaan Masyarakat Desa & Kelurahan	Persentase Usulan Kegiatan Pembangunan Sarana dan Prasarana, Pemberdayaan Masyarakat di Kelurahan yang Disetujui	75,00	80,00	85,00	90,00	90,25	90,50	90,75	91,00
RPJMD									
Program Penunjang Urusan Pemerintahan Daerah Kabupaten / Kota	1) Nilai Hasil Evaluasi Akuntabilitas Kinerja Instansi Pemerintah (AKIP) Perangkat Daerah	73,25	77,25	77,30	77,35	77,40	77,45	77,50	77,55
	2) Indeks Kepuasan Masyarakat (IKM)	94,45	94,45	94,47	94,49	94,51	94,53	94,55	94,57
RENSTRA									
Program Penunjang Urusan Pemerintahan Daerah Kabupaten / Kota	1) Nilai Hasil Evaluasi Akuntabilitas Kinerja Instansi Pemerintah (AKIP) Perangkat Daerah	73,25	77,25	77,30	77,35	77,40	77,45	77,50	77,55
	2) Indeks Kepuasan Masyarakat (IKM)	94,45	94,45	94,47	94,49	94,51	94,53	94,55	94,57

Catatan terhadap kesesuaian Program RPJMD dengan Program RENSTRA :

KESELARASAN PROGRAM KEPALA DAERAH DENGAN PROGRAM PRIORITAS DAERAH

Program Unggulan Kepala Daerah	Nomenklatur Program RENSTRA
Melanjutkan dan menuntaskan PROBEBAYA sebagai program pemberdayaan warga Kota Samarinda berbasis lingkungan RT	Program Pemberdayaan Masyarakat Desa dan Kelurahan
Melanjutkan Pembangunan Sekolah Terpadu bertaraf Internasional	
Melanjutkan dan menuntaskan Program Penanggulangan Masalah Sosial melalui Perlindungan Sosial	
Melanjutkan dan menuntaskan Badan Usaha Milik Rukun Tetangga (RT)	Program Pemberdayaan Masyarakat Desa dan Kelurahan
Melanjutkan Pembangunan Penataan Tepian Sungai serta ruang publik berbasis kewilayahan	
Melanjutkan dan meningkatkan program pengendalian banjir	

Catatan terhadap keselarasan program unggulan Kepala Daerah dengan Program RENSTRA PD :

LAMPIRAN V

**BERITA ACARA HASIL VERIFIKASI RANCANGAN AKHIR RENCANA STRATEGIS (RENSTRA)
BADAN/DINAS/KECAMATAN SAMARINDA ILIR TAHUN 2025-2029**

Kode Program / Kegiatan / Sub Kegiatan	Program / Kegiatan / Sub Kegiatan	Outcome (Hanya untuk Program)	Indikator	Formulasi	Kondisi Awal		Satuan	Capaian Kinerja Program dan Kerangka Pendanaan													Perangkat Daerah		
					2023	2024		2025		2026		2027		2028		2029		2030		Kondisi Akhir 2030			
					Realisasi	Realisasi		Target	Rp	Target	Rp	Target	Rp	Target	Rp	Target	Rp	Target	Rp	Target		Rp	
1	2	3	4	5	6	7	8	9	10	11	12	13	14	15	16	17	18	19	20	21	22	23	
7	URUSAN PEMERINTAHAN KEWILAYAHAN																						
7.01	URUSAN PEMERINTAHAN BIDANG KEWILAYAHAN KECAMATAN SAMARINDA ILIR								39.639.159.903		41.005.985.947		41.451.792.700		42.273.264.050		42.658.118.200		47.732.043.200		254.760.364.000		Kecamatan Samarinda Ilir
7.01.01	Program Penunjang Urusan Pemerintahan Daerah Kabupaten / Kota	Meningkatnya Kelancaran Pelaksanaan Tugas dan Fungsi Perangkat Daerah	Nilai Hasil Evaluasi Akuntabilitas Kinerja Instansi Pemerintah (AKIP) Perangkat Daerah	Hasil Perhitungan Komponen Perencanaan, Pengukuran, Pelaporan, dan Evaluasi Kinerja sesuai Permenpan RB No. 88 Tahun 2021 dan Perwali Samarinda No. 11 Tahun 2024	73,25	77,25	Nilai	77,30	169.770.000	77,35	200.000.000	77,40	270.000.000	77,45	270.000.000	77,50	270.000.000	77,55	270.000.000	77,55	1.449.770.000		Kecamatan Samarinda Ilir

Kode Program / Kegiatan / Sub Kegiatan	Program / Kegiatan / Sub Kegiatan	Outcome (Hanya untuk Program)	Indikator	Formulasi	Kondisi Awal		Satuan	Capaian Kinerja Program dan Kerangka Pendanaan														Perang kat Daerah		
					2023	2024		2025		2026		2027		2028		2029		2030		Kondisi Akhir 2030				
					Realisasi	Realisasi		Target	Rp	Target	Rp	Target	Rp	Target	Rp	Target	Rp	Target	Rp	Target	Rp		Target	Rp
					6	7		9	10	11	12	13	14	15	16	17	18	19	20	21	22			
1	2	3	4	5	6	7	8	9	10	11	12	13	14	15	16	17	18	19	20	21	22	23		
7	URUSAN PEMERINTAHAN KEWILAYAHAN																							
7.01	URUSAN PEMERINTAHAN BIDANG KEWILAYAHAN KECAMATAN SAMARINDA ILIR								39.639.159.903		41.005.985.947		41.451.792.700		42.273.264.050		42.658.118.200		47.732.043.200		254.760.364.000	Kecamatan Samarinda Ilir		
			Indeks Kepuasan Masyarakat (IKM)	Hasil Survei Kepuasan Masyarakat Berdasarkan Peraturan Menteri Pendayagunaan Aparatur Negara dan Reformasi Birokrasi No. 14 Tahun 2017 dan Peraturan Walikota Samarinda No. 28 Tahun 2018	94,45	94,45	Indeks	94,47	14.971.693.926	94,49	15.905.282.747	94,51	16.221.809.500	94,53	16.439.230.850	94,55	16.773.415.000	94,57	17.070.000.000	94,57	97.381.432.023	Kecamatan Samarinda Ilir		

Kode Program / Kegiatan / Sub Kegiatan	Program / Kegiatan / Sub Kegiatan	Outcome (Hanya untuk Program)	Indikator	Formulasi	Kondisi Awal		Satuan	Capaian Kinerja Program dan Kerangka Pendanaan														Perangkat Daerah		
					2023	2024		2025		2026		2027		2028		2029		2030		Kondisi Akhir 2030				
					Realisasi	Realisasi		Target	Rp	Target	Rp	Target	Rp	Target	Rp	Target	Rp	Target	Rp	Target	Rp		Target	Rp
1	2	3	4	5	6	7	8	9	10	11	12	13	14	15	16	17	18	19	20	21	22	23		
7	URUSAN PEMERINTAHAN KEWILAYAHAN																							
7.01	URUSAN PEMERINTAHAN BIDANG KEWILAYAHAN KECAMATAN SAMARINDA ILIR								39.639.159.903		41.005.985.947		41.451.792.700		42.273.264.050		42.658.118.200		47.732.043.200		254.760.364.000	Kecamatan Samarinda Ilir		
7.01.01.2.01	Kegiatan Perencanaan, Penganggaran, dan Evaluasi Kinerja Perangkat Daerah		Persentase Dokumen Perencanaan, Penganggaran, dan Evaluasi Kinerja Perangkat Daerah yang Disusun sesuai SOP	Jumlah Dokumen Perencanaan, Penganggaran, dan Evaluasi Kinerja Perangkat Daerah yang Disusun sesuai SOP Dibagi Total Keseluruhan Dokumen Perencanaan, Penganggaran, dan Evaluasi Kinerja Perangkat Daerah yang Disusun oleh Perangkat Daerah Dikali 100	95,00	95,50	%	96,00	169.770.000	96,50	200.000.000	97,00	270.000.000	97,50	270.000.000	98,00	270.000.000	98,50	270.000.000	98,50	1.449.770.000	Kecamatan Samarinda Ilir		
7.01.01.2.01.01	Sub Kegiatan Penyusunan Dokumen Perencanaan Perangkat Daerah		Jumlah Dokumen Perencanaan Perangkat Daerah	Jumlah Dokumen Perencanaan Perangkat Daerah dalam 1 Tahun	8	8	Dokumen	5	108.800.000	11	75.000.000	11	125.000.000	11	125.000.000	11	125.000.000	11	125.000.000	60	683.800.000	Kecamatan Samarinda Ilir		

Kode Program / Kegiatan / Sub Kegiatan	Program / Kegiatan / Sub Kegiatan	Outcome (Hanya untuk Program)	Indikator	Formulasi	Kondisi Awal		Satuan	Capaian Kinerja Program dan Kerangka Pendanaan														Perangkat Daerah		
					2023	2024		2025		2026		2027		2028		2029		2030		Kondisi Akhir 2030				
					Realisasi	Realisasi		Target	Rp	Target	Rp	Target	Rp	Target	Rp	Target	Rp	Target	Rp	Target	Rp		Target	Rp
1	2	3	4	5	6	7	8	9	10	11	12	13	14	15	16	17	18	19	20	21	22	23		
7	URUSAN PEMERINTAHAN KEWILAYAHAN																							
7.01	URUSAN PEMERINTAHAN BIDANG KEWILAYAHAN KECAMATAN SAMARINDA ILIR								39.639.159.903		41.005.985.947		41.451.792.700		42.273.264.050		42.658.118.200		47.732.043.200		254.760.364.000	Kecamatan Samarinda Ilir		
7.01.01.2.01.02	Sub Kegiatan Koordinasi dan Penyusunan Dokumen RKA-SKPD		Jumlah Dokumen RKA-SKPD dan Laporan Hasil Koordinasi Penyusunan Dokumen RKA-SKPD	Jumlah Dokumen RKA dalam 1 Tahun	-	-	Dokumen	-	0	-	0	1	5.000.000	1	5.000.000	1	5.000.000	1	5.000.000	5	20.000.000	Kecamatan Samarinda Ilir		
7.01.01.2.01.03	Sub Kegiatan Koordinasi dan Penyusunan Dokumen Perubahan RKA-SKPD		Jumlah Dokumen Perubahan RKA-SKPD dan Laporan Hasil Koordinasi Penyusunan Dokumen Perubahan RKA-SKPD	Jumlah Dokumen RKA Perubahan dalam 1 Tahun	-	-	Dokumen	-	0	-	0	1	5.000.000	1	5.000.000	1	5.000.000	1	5.000.000	5	20.000.000	Kecamatan Samarinda Ilir		

Kode Program / Kegiatan / Sub Kegiatan	Program / Kegiatan / Sub Kegiatan	Outcome (Hanya untuk Program)	Indikator	Formulasi	Kondisi Awal		Satuan	Capaian Kinerja Program dan Kerangka Pendanaan														Perangkat Daerah		
					2023	2024		2025		2026		2027		2028		2029		2030		Kondisi Akhir 2030				
					Realisasi	Realisasi		Target	Rp	Target	Rp	Target	Rp	Target	Rp	Target	Rp	Target	Rp	Target	Rp		Target	Rp
1	2	3	4	5	6	7	8	9	10	11	12	13	14	15	16	17	18	19	20	21	22	23		
7	URUSAN PEMERINTAHAN KEWILAYAHAN																							
7.01	URUSAN PEMERINTAHAN BIDANG KEWILAYAHAN KECAMATAN SAMARINDA ILIR								39.639.159.903		41.005.985.947		41.451.792.700		42.273.264.050		42.658.118.200		47.732.043.200		254.760.364.000	Kecamatan Samarinda Ilir		
7.01.01.2.01.04	Sub Kegiatan Koordinasi dan Penyusunan DPA-SKPD		Jumlah Dokumen DPA-SKPD dan Laporan Hasil Koordinasi Penyusunan Dokumen DPA-SKPD	Jumlah DPA dalam 1 Tahun	-	-	Dokumen	-	0	-	0	1	5.000.000	1	5.000.000	1	5.000.000	1	5.000.000	5	20.000.000	Kecamatan Samarinda Ilir		
7.01.01.2.01.05	Sub Kegiatan Koordinasi dan Penyusunan Perubahan DPA-SKPD		Jumlah Dokumen Perubahan DPA-SKPD dan Laporan Hasil Koordinasi Penyusunan Dokumen Perubahan DPA-SKPD	Jumlah DPA Perubahan dalam 1 Tahun	-	-	Dokumen	-	0	-	0	1	5.000.000	1	5.000.000	1	5.000.000	1	5.000.000	5	20.000.000	Kecamatan Samarinda Ilir		

Kode Program / Kegiatan / Sub Kegiatan	Program / Kegiatan / Sub Kegiatan	Outcome (Hanya untuk Program)	Indikator	Formulasi	Kondisi Awal		Satuan	Capaian Kinerja Program dan Kerangka Pendanaan														Perangkat Daerah		
					2023	2024		2025		2026		2027		2028		2029		2030		Kondisi Akhir 2030				
					Realisasi	Realisasi		Target	Rp	Target	Rp	Target	Rp	Target	Rp	Target	Rp	Target	Rp	Target	Rp		Target	Rp
1	2	3	4	5	6	7	8	9	10	11	12	13	14	15	16	17	18	19	20	21	22	23		
7	URUSAN PEMERINTAHAN KEWILAYAHAN																							
7.01	URUSAN PEMERINTAHAN BIDANG KEWILAYAHAN KECAMATAN SAMARINDA ILIR								39.639.159.903		41.005.985.947		41.451.792.700		42.273.264.050		42.658.118.200		47.732.043.200		254.760.364.000		Kecamatan Samarinda Ilir	
7.01.01.2.01.06	Sub Kegiatan Koordinasi dan Penyusunan Laporan Capaian Kinerja dan Ikhtisar Realisasi Kinerja SKPD		Jumlah Laporan Capaian Kinerja dan Ikhtisar Realisasi Kinerja SKPD dan Laporan Hasil Koordinasi Penyusunan Laporan Capaian Kinerja dan Ikhtisar Realisasi Kinerja SKPD	Jumlah Laporan Capaian Kinerja dalam 1 Tahun	1	1	Laporan	1	36.950.000	1	75.000.000	1	75.000.000	1	75.000.000	1	75.000.000	1	75.000.000	6	411.950.000		Kecamatan Samarinda Ilir	
7.01.01.2.01.07	Sub Kegiatan Evaluasi Kinerja Perangkat Daerah		Jumlah Laporan Evaluasi Kinerja Perangkat Daerah	Jumlah Laporan Evaluasi Kinerja dalam 1 Tahun	4	4	Laporan	4	24.020.000	4	50.000.000	4	50.000.000	4	50.000.000	4	50.000.000	4	50.000.000	24	274.020.000		Kecamatan Samarinda Ilir	

Kode Program / Kegiatan / Sub Kegiatan	Program / Kegiatan / Sub Kegiatan	Outcome (Hanya untuk Program)	Indikator	Formulasi	Kondisi Awal		Satuan	Capaian Kinerja Program dan Kerangka Pendanaan														Perangkat Daerah		
					2023	2024		2025		2026		2027		2028		2029		2030		Kondisi Akhir 2030				
					Realisasi	Realisasi		Target	Rp	Target	Rp	Target	Rp	Target	Rp	Target	Rp	Target	Rp	Target	Rp		Target	Rp
1	2	3	4	5	6	7	8	9	10	11	12	13	14	15	16	17	18	19	20	21	22	23		
7	URUSAN PEMERINTAHAN KEWILAYAHAN																							
7.01	URUSAN PEMERINTAHAN BIDANG KEWILAYAHAN KECAMATAN SAMARINDA ILIR								39.639.159.903		41.005.985.947		41.451.792.700		42.273.264.050		42.658.118.200		47.732.043.200		254.760.364.000		Kecamatan Samarinda Ilir	
7.01.01.2.02	Kegiatan Administrasi Keuangan Perangkat Daerah		Persentase Laporan Keuangan Perangkat Daerah yang Disusun dan Dilaporkan secara Tepat Waktu	Jumlah Laporan Keuangan yang Disusun dan Dilaporkan secara Tepat Waktu Dibagi Total Keseluruhan Laporan Keuangan yang Disusun oleh Perangkat Daerah Dikali 100	95,00	95,50	%	96,00	12.506.442.046	96,50	13.548.526.387	97,00	12.725.000.000	97,50	12.942.421.350	98,00	13.276.605.500	98,50	13.573.190.500	98,50	78.572.185.783		Kecamatan Samarinda Ilir	
7.01.01.2.02.01	Sub Kegiatan Penyediaan Gaji dan Tunjangan ASN		Jumlah Orang yang Menerima Gaji dan Tunjangan ASN	Jumlah ASN yang Menerima Gaji dan Tunjangan dalam 1 Tahun	56	56	Orang	78	10.508.047.440	78	11.542.081.781	80	10.500.000.000	82	10.700.421.350	84	11.031.605.500	86	11.318.190.500	86	65.600.346.571		Kecamatan Samarinda Ilir	
7.01.01.2.02.02	Sub Kegiatan Penyediaan Administrasi Pelaksanaan Tugas ASN		Jumlah Dokumen Hasil Penyediaan Administrasi Pelaksanaan	Jumlah Dokumen Administrasi Pelaksanaan Tugas ASN dalam 1 Tahun	1	1	Dokumen	1	1.956.444.606	1	1.956.444.606	1	2.150.000.000	1	2.167.000.000	1	2.170.000.000	1	2.180.000.000	6	12.579.889.212		Kecamatan Samarinda Ilir	

Kode Program / Kegiatan / Sub Kegiatan	Program / Kegiatan / Sub Kegiatan	Outcome (Hanya untuk Program)	Indikator	Formulasi	Kondisi Awal		Satuan	Capaian Kinerja Program dan Kerangka Pendanaan														Perangkat Daerah		
					2023	2024		2025		2026		2027		2028		2029		2030		Kondisi Akhir 2030				
					Realisasi	Realisasi		Target	Rp	Target	Rp	Target	Rp	Target	Rp	Target	Rp	Target	Rp	Target	Rp		Target	Rp
1	2	3	4	5	6	7	8	9	10	11	12	13	14	15	16	17	18	19	20	21	22	23		
7	URUSAN PEMERINTAHAN KEWILAYAHAN																							
7.01	URUSAN PEMERINTAHAN BIDANG KEWILAYAHAN KECAMATAN SAMARINDA ILIR								39.639.159.903		41.005.985.947		41.451.792.700		42.273.264.050		42.658.118.200		47.732.043.200		254.760.364.000	Kecamatan Samarinda Ilir		
			an Tugas ASN																					
7.01.01.2.02.05	Sub Kegiatan Koordinasi dan Penyusunan Laporan Keuangan Akhir Tahun SKPD		Jumlah Laporan Keuangan Akhir Tahun SKPD dan Laporan Hasil Koordinasi Penyusunan Laporan Keuangan Akhir Tahun SKPD	Jumlah Laporan Keuangan Akhir Tahun	5	5	Laporan	5	41.950.000	5	50.000.000	5	75.000.000	5	75.000.000	5	75.000.000	5	75.000.000	30	391.950.000	Kecamatan Samarinda Ilir		

Kode Program / Kegiatan / Sub Kegiatan	Program / Kegiatan / Sub Kegiatan	Outcome (Hanya untuk Program)	Indikator	Formulasi	Kondisi Awal		Satuan	Capaian Kinerja Program dan Kerangka Pendanaan														Perangkat Daerah		
					2023	2024		2025		2026		2027		2028		2029		2030		Kondisi Akhir 2030				
					Realisasi	Realisasi		Target	Rp	Target	Rp	Target	Rp	Target	Rp	Target	Rp	Target	Rp	Target	Rp		Target	Rp
1	2	3	4	5	6	7	8	9	10	11	12	13	14	15	16	17	18	19	20	21	22	23		
7	URUSAN PEMERINTAHAN KEWILAYAHAN																							
7.01	URUSAN PEMERINTAHAN BIDANG KEWILAYAHAN KECAMATAN SAMARINDA ILIR								39.639.159.903		41.005.985.947		41.451.792.700		42.273.264.050		42.658.118.200		47.732.043.200		254.760.364.000	Kecamatan Samarinda Ilir		
7.01.01.2.05	Kegiatan Administrasi Kepegawaian Perangkat Daerah		Persentase Pegawai Perangkat Daerah yang Mendapat Pelayanan Kepegawaian	Jumlah Pegawai Perangkat Daerah yang Mendapat Pelayanan Kepegawaian Dibagi Total Keseluruhan Pegawai yang Terdapat di Perangkat Daerah Dikali 100	-	-	%	96,00	50.000.000	96,50	75.000.000	97,00	289.800.000	97,50	289.800.000	98,00	289.800.000	98,50	289.800.000	98,50	1.359.200.000	Kecamatan Samarinda Ilir		
7.01.01.2.05.02	Sub Kegiatan Pengadaan Pakaian Dinas beserta Atribut Kelengkapannya		Jumlah Paket Pakaian Dinas beserta Atribut Kelengkapannya	Jumlah Pengadaan Pakaian Dinas dan Atribut Kelengkapan dalam 1 Tahun	-	-	Paket	-	0	1	40.000.000	1	44.800.000	1	44.800.000	1	44.800.000	1	44.800.000	5	219.200.000	Kecamatan Samarinda Ilir		
7.01.01.2.05.09	Sub Kegiatan Pendidikan dan Pelatihan Pegawai Berdasarkan Tugas dan Fungsi		Jumlah Pegawai Berdasarkan Tugas dan Fungsi yang Mengikuti	Jumlah Pegawai yang Mengikuti Diklat dalam 1 Tahun	-	-	Orang	-	0	-	0	10	120.000.000	10	120.000.000	10	120.000.000	10	120.000.000	50	480.000.000	Kecamatan Samarinda Ilir		

Kode Program / Kegiatan / Sub Kegiatan	Program / Kegiatan / Sub Kegiatan	Outcome (Hanya untuk Program)	Indikator	Formulasi	Kondisi Awal		Satuan	Capaian Kinerja Program dan Kerangka Pendanaan														Perangkat Daerah		
					2023	2024		2025		2026		2027		2028		2029		2030		Kondisi Akhir 2030				
					Realisasi	Realisasi		Target	Rp	Target	Rp	Target	Rp	Target	Rp	Target	Rp	Target	Rp	Target	Rp		Target	Rp
1	2	3	4	5	6	7	8	9	10	11	12	13	14	15	16	17	18	19	20	21	22	23		
7	URUSAN PEMERINTAHAN KEWILAYAHAN																							
7.01	URUSAN PEMERINTAHAN BIDANG KEWILAYAHAN KECAMATAN SAMARINDA ILIR								39.639.159.903		41.005.985.947		41.451.792.700		42.273.264.050		42.658.118.200		47.732.043.200		254.760.364.000	Kecamatan Samarinda Ilir		
			i Pendidikan dan Pelatihan																					
7.01.01.2.05.11	Sub Kegiatan Bimbingan Teknis Implementasi Peraturan Perundang-Undangan		Jumlah Orang yang Mengikuti Bimbingan Teknis Implementasi Peraturan Perundang-Undangan	Jumlah Orang yang Mengikuti Jumlah Orang yang Mengikuti Bimbingan Teknis Implementasi Peraturan Perundang-Undangan dalam 1 Tahun	-	-	Orang	5	50.000.000	10	35.000.000	10	125.000.000	10	125.000.000	10	125.000.000	10	125.000.000	55	660.000.000	Kecamatan Samarinda Ilir		

Kode Program / Kegiatan / Sub Kegiatan	Program / Kegiatan / Sub Kegiatan	Outcome (Hanya untuk Program)	Indikator	Formulasi	Kondisi Awal		Satuan	Capaian Kinerja Program dan Kerangka Pendanaan														Perang kat Daerah		
					2023	2024		2025		2026		2027		2028		2029		2030		Kondisi Akhir 2030				
					Realisasi	Realisasi		Target	Rp	Target	Rp	Target	Rp	Target	Rp	Target	Rp	Target	Rp	Target	Rp		Target	Rp
1	2	3	4	5	6	7	8	9	10	11	12	13	14	15	16	17	18	19	20	21	22	23		
7	URUSAN PEMERINTAHAN KEWILAYAHAN																							
7.01	URUSAN PEMERINTAHAN BIDANG KEWILAYAHAN KECAMATAN SAMARINDA ILIR								39.639.159.903		41.005.985.947		41.451.792.700		42.273.264.050		42.658.118.200		47.732.043.200		254.760.364.000		Kecamatan Samarinda Ilir	
7.01.01.2.06	Kegiatan Administrasi Umum Perangkat Daerah		Persentase Kegiatan Administrasi Umum Perangkat Daerah yang Terpenuhi	Jumlah Kegiatan Administrasi Umum Perangkat Daerah yang Terpenuhi Dibagi Total Keseluruhan Kegiatan Administrasi Umum yang Direncanakan di Perangkat Daerah Dikali 100	95,00	95,50	%	96,00	412.508.000	96,50	316.400.000	97,00	659.000.000	97,50	659.000.000	98,00	659.000.000	98,50	659.000.000	98,50	3.344.908.000		Kecamatan Samarinda Ilir	
7.01.01.2.06.01	Sub Kegiatan Penyediaan Komponen Instalasi Listrik / Penerangan Bangunan Kantor		Jumlah Paket Komponen Instalasi Listrik / Penerangan Bangunan Kantor yang Disediakan	Jumlah Paket Pengadaan Alat Listrik dalam 1 Tahun	1	1	Paket	1	10.000.000	1	10.000.000	1	30.000.000	1	30.000.000	1	30.000.000	1	30.000.000	6	140.000.000		Kecamatan Samarinda Ilir	

Kode Program / Kegiatan / Sub Kegiatan	Program / Kegiatan / Sub Kegiatan	Outcome (Hanya untuk Program)	Indikator	Formulasi	Kondisi Awal		Satuan	Capaian Kinerja Program dan Kerangka Pendanaan														Perang kat Daerah		
					2023	2024		2025		2026		2027		2028		2029		2030		Kondisi Akhir 2030				
					Realisasi	Realisasi		Target	Rp	Target	Rp	Target	Rp	Target	Rp	Target	Rp	Target	Rp	Target	Rp		Target	Rp
1	2	3	4	5	6	7	8	9	10	11	12	13	14	15	16	17	18	19	20	21	22	23		
7	URUSAN PEMERINTAHAN KEWILAYAHAN																							
7.01	URUSAN PEMERINTAHAN BIDANG KEWILAYAHAN KECAMATAN SAMARINDA ILIR								39.639.159.903		41.005.985.947		41.451.792.700		42.273.264.050		42.658.118.200		47.732.043.200		254.760.364.000	Kecamatan Samarinda Ilir		
7.01.01.2.06.02	Sub Kegiatan Penyediaan Peralatan dan Perlengkapan Kantor		Jumlah Paket Peralatan dan Perlengkapan Kantor yang Disediakan	Jumlah Paket Pengadaan Peralatan dan Perlengkapan Kantor dalam 1 Tahun	-	1	Paket	1	255.000.000	1	150.000.000	1	300.000.000	1	300.000.000	1	300.000.000	1	300.000.000	6	1.605.000.000	Kecamatan Samarinda Ilir		
7.01.01.2.06.03	Sub Kegiatan Penyediaan Peralatan Rumah Tangga		Jumlah Paket Peralatan Rumah Tangga yang Disediakan	Jumlah Paket Pengadaan Peralatan Rumah Tangga dalam 1 Tahun	-	-	Paket	1	10.000.000	1	10.000.000	1	30.000.000	1	30.000.000	1	30.000.000	1	30.000.000	6	140.000.000	Kecamatan Samarinda Ilir		
7.01.01.2.06.04	Sub Kegiatan Penyediaan Bahan Logistik Kantor		Jumlah Paket Bahan Logistik Kantor yang Disediakan	Jumlah Paket Pengadaan Bahan Logistik Kantor dalam 1 Tahun	1	1	Paket	1	16.500.000	1	10.000.000	1	72.000.000	1	72.000.000	1	72.000.000	1	72.000.000	6	314.500.000	Kecamatan Samarinda Ilir		

Kode Program / Kegiatan / Sub Kegiatan	Program / Kegiatan / Sub Kegiatan	Outcome (Hanya untuk Program)	Indikator	Formulasi	Kondisi Awal		Satuan	Capaian Kinerja Program dan Kerangka Pendanaan														Perang kat Daerah		
					2023	2024		2025		2026		2027		2028		2029		2030		Kondisi Akhir 2030				
					Realisasi	Realisasi		Target	Rp	Target	Rp	Target	Rp	Target	Rp	Target	Rp	Target	Rp	Target	Rp		Target	Rp
1	2	3	4	5	6	7	8	9	10	11	12	13	14	15	16	17	18	19	20	21	22	23		
7	URUSAN PEMERINTAHAN KEWILAYAHAN																							
7.01	URUSAN PEMERINTAHAN BIDANG KEWILAYAHAN KECAMATAN SAMARINDA ILIR								39.639.159.903		41.005.985.947		41.451.792.700		42.273.264.050		42.658.118.200		47.732.043.200		254.760.364.000	Kecamatan Samarinda Ilir		
7.01.01.2.06.05	Sub Kegiatan Penyediaan Barang Cetak dan Penggandaan		Jumlah Paket Barang Cetak dan Penggandaan yang Disediakan	Jumlah Paket Pengadaan Barang Cetak dan Penggandaan dalam 1 Tahun	1	1	Paket	1	5.408.000	1	10.000.000	1	30.000.000	1	30.000.000	1	30.000.000	1	30.000.000	6	135.408.000	Kecamatan Samarinda Ilir		
7.01.01.2.06.06	Sub Kegiatan Penyediaan Bahan Bacaan dan Peraturan Perundang-Undangan		Jumlah Dokumen Bahan Bacaan dan Peraturan Perundang-Undangan yang Disediakan	Jumlah Pengadaan Bahan Bacaan dan Peraturan Perundang-Undangan dalam 1 Tahun	72	72	Dokumen	72	21.600.000	72	14.400.000	72	30.000.000	72	30.000.000	72	30.000.000	72	30.000.000	432	156.000.000	Kecamatan Samarinda Ilir		
7.01.01.2.06.08	Sub Kegiatan Fasilitasi Kunjungan Tamu		Jumlah Laporan Fasilitasi Kunjungan Tamu	Jumlah Laporan Fasilitasi Kunjungan Tamu dalam 1 Tahun	12	12	Laporan	12	12.000.000	12	12.000.000	12	12.000.000	12	12.000.000	12	12.000.000	12	12.000.000	72	72.000.000	Kecamatan Samarinda Ilir		

Kode Program / Kegiatan / Sub Kegiatan	Program / Kegiatan / Sub Kegiatan	Outcome (Hanya untuk Program)	Indikator	Formulasi	Kondisi Awal		Satuan	Capaian Kinerja Program dan Kerangka Pendanaan														Perangkat Daerah		
					2023	2024		2025		2026		2027		2028		2029		2030		Kondisi Akhir 2030				
					Realisasi	Realisasi		Target	Rp	Target	Rp	Target	Rp	Target	Rp	Target	Rp	Target	Rp	Target	Rp		Target	Rp
1	2	3	4	5	6	7	8	9	10	11	12	13	14	15	16	17	18	19	20	21	22	23		
7	URUSAN PEMERINTAHAN KEWILAYAHAN																							
7.01	URUSAN PEMERINTAHAN BIDANG KEWILAYAHAN KECAMATAN SAMARINDA ILIR								39.639.159.903		41.005.985.947		41.451.792.700		42.273.264.050		42.658.118.200		47.732.043.200		254.760.364.000	Kecamatan Samarinda Ilir		
7.01.01.2.06.09	Sub Kegiatan Penyelenggaraan Rapat Koordinasi dan Konsultasi SKPD		Jumlah Laporan Penyelenggaraan Rapat Koordinasi dan Konsultasi SKPD	Jumlah Laporan Perjalanan Dinas dalam 1 Tahun	1	1	Laporan	1	82.000.000	1	100.000.000	1	155.000.000	1	155.000.000	1	155.000.000	1	155.000.000	6	782.000.000	Kecamatan Samarinda Ilir		
7.01.01.2.07	Kegiatan Pengadaan Barang Milik Daerah Penunjang Urusan Pemerintah Daerah		Tingkat Pemenuhan Barang Milik Daerah Penunjang	Jumlah Pengadaan Barang Milik Daerah Dibagi Total Keseluruhan Pengadaan yang Direncanakan di Perangkat Daerah Dikali 100	95,00	95,50	%	96,00	1.019.000.000	96,50	802.875.680	97,00	1.150.009.500	97,50	1.150.009.500	98,00	1.150.009.500	98,50	1.150.009.500	98,50	6.348.913.680	Kecamatan Samarinda Ilir		
7.01.01.2.07.01	Sub Kegiatan Pengadaan Kendaraan Perorangan Dinas atau Kendaraan Dinas Jabatan		Jumlah Unit Kendaraan Perorangan Dinas atau Kendaraan Dinas	Jumlah Pengadaan Kendaraan Dinas Perorangan dalam 1 Tahun	-	1	Unit	2	290.000.000	2	272.875.680	2	290.000.000	2	290.000.000	2	290.000.000	2	290.000.000	12	1.722.875.680	Kecamatan Samarinda Ilir		

Kode Program / Kegiatan / Sub Kegiatan	Program / Kegiatan / Sub Kegiatan	Outcome (Hanya untuk Program)	Indikator	Formulasi	Kondisi Awal		Satuan	Capaian Kinerja Program dan Kerangka Pendanaan														Perangkat Daerah		
					2023	2024		2025		2026		2027		2028		2029		2030		Kondisi Akhir 2030				
					Realisasi	Realisasi		Target	Rp	Target	Rp	Target	Rp	Target	Rp	Target	Rp	Target	Rp	Target	Rp		Target	Rp
1	2	3	4	5	6	7	8	9	10	11	12	13	14	15	16	17	18	19	20	21	22	23		
7	URUSAN PEMERINTAHAN KEWILAYAHAN																							
7.01	URUSAN PEMERINTAHAN BIDANG KEWILAYAHAN KECAMATAN SAMARINDA ILIR								39.639.159.903		41.005.985.947		41.451.792.700		42.273.264.050		42.658.118.200		47.732.043.200		254.760.364.000		Kecamatan Samarinda Ilir	
			Jabatan yang Disediakan																					
7.01.01.2.07.02	Sub Kegiatan Pengadaan Kendaraan Dinas Operasional atau Lapangan		Jumlah Unit Kendaraan Dinas Operasional atau Lapangan yang Disediakan	Jumlah Pengadaan Kendaraan Dinas Operasional dalam 1 Tahun	-	5	Unit	10	590.000.000	13	420.000.000	13	650.000.000	13	650.000.000	13	650.000.000	13	650.000.000	75	3.670.000.000		Kecamatan Samarinda Ilir	
7.01.01.2.07.05	Sub Kegiatan Pengadaan Mebel		Jumlah Paket Mebel yang Disediakan	Jumlah Paket Pengadaan Mebel dalam 1 Tahun	-	-	Paket	10	5.000.000	12	10.000.000	12	60.000.000	12	60.000.000	12	60.000.000	12	60.000.000	70	255.000.000		Kecamatan Samarinda Ilir	
7.01.01.2.07.06	Sub Kegiatan Pengadaan Peralatan dan Mesin Lainnya		Jumlah Unit Peralatan dan Mesin Lainnya yang	Jumlah Pengadaan Peralatan dan Mesin dalam 1 Tahun	-	-	Unit	-	0	-	0	6	30.000.000	6	30.000.000	6	30.000.000	6	30.000.000	30	120.000.000		Kecamatan Samarinda Ilir	

Kode Program / Kegiatan / Sub Kegiatan	Program / Kegiatan / Sub Kegiatan	Outcome (Hanya untuk Program)	Indikator	Formulasi	Kondisi Awal		Satuan	Capaian Kinerja Program dan Kerangka Pendanaan														Perang kat Daerah		
					2023	2024		2025		2026		2027		2028		2029		2030		Kondisi Akhir 2030				
					Realisasi	Realisasi		Target	Rp	Target	Rp	Target	Rp	Target	Rp	Target	Rp	Target	Rp	Target	Rp		Target	Rp
1	2	3	4	5	6	7	8	9	10	11	12	13	14	15	16	17	18	19	20	21	22	23		
7	URUSAN PEMERINTAHAN KEWILAYAHAN																							
7.01	URUSAN PEMERINTAHAN BIDANG KEWILAYAHAN KECAMATAN SAMARINDA ILIR								39.639.159.903		41.005.985.947		41.451.792.700		42.273.264.050		42.658.118.200		47.732.043.200		254.760.364.000		Kecamatan Samarinda Ilir	
			Disediakan																					
7.01.01.2.07.10	Sub Kegiatan Pengadaan Sarana dan Prasarana Gedung Kantor atau Bangunan Lainnya		Jumlah Unit Sarana dan Prasarana Gedung Kantor atau Bangunan Lainnya yang Disediakan	Jumlah Pengadaan Sarana Prasarana dan Bangunan Gedung Kantor dalam 1 Tahun	6	-	Unit	1	134.000.000	6	100.000.000	6	120.009.500	6	120.009.500	6	120.009.500	6	120.009.500	36	581.038.000		Kecamatan Samarinda Ilir	
7.01.01.2.08	Kegiatan Penyediaan Jasa Penunjang Urusan Pemerintahan Daerah		Persentase Jasa Penunjang yang Terpenuhi sesuai SOP	Jumlah Jasa Penunjang yang Terpenuhi sesuai SOP Dibagi Total Keseluruhan Jasa Penunjang yang Direncanakan oleh Perangkat Daerah Dikali	95,00	95,50	%	96,00	521.680.680	96,50	707.480.680	97,00	780.000.000	97,50	780.000.000	98,00	780.000.000	98,50	780.000.000	98,50	4.361.661.360		Kecamatan Samarinda Ilir	

Kode Program / Kegiatan / Sub Kegiatan	Program / Kegiatan / Sub Kegiatan	Outcome (Hanya untuk Program)	Indikator	Formulasi	Kondisi Awal		Satuan	Capaian Kinerja Program dan Kerangka Pendanaan													Perangkat Daerah		
					2023	2024		2025		2026		2027		2028		2029		2030		Kondisi Akhir 2030			
					Realisasi	Realisasi		Target	Rp	Target	Rp	Target	Rp	Target	Rp	Target	Rp	Target	Rp	Target		Rp	Target
1	2	3	4	5	6	7	8	9	10	11	12	13	14	15	16	17	18	19	20	21	22	23	
7	URUSAN PEMERINTAHAN KEWILAYAHAN																						
7.01	URUSAN PEMERINTAHAN BIDANG KEWILAYAHAN KECAMATAN SAMARINDA ILIR								39.639.159.903		41.005.985.947		41.451.792.700		42.273.264.050		42.658.118.200		47.732.043.200		254.760.364.000		Kecamatan Samarinda Ilir
				100																			
7.01.01.2.08.02	Sub Kegiatan Penyediaan Jasa Komunikasi, Sumber Daya Air dan Listrik		Jumlah Laporan Penyediaan Jasa Komunikasi, Sumber Daya Air, dan Listrik yang Disediakan	Jumlah Laporan Tagihan Rekening Telepon, Air, dan Listrik dalam 1 Tahun	1	1	Laporan	1	482.680.680	1	482.680.680	1	550.000.000	1	550.000.000	1	550.000.000	1	550.000.000	6	3.165.361.360		Kecamatan Samarinda Ilir

Kode Program / Kegiatan / Sub Kegiatan	Program / Kegiatan / Sub Kegiatan	Outcome (Hanya untuk Program)	Indikator	Formulasi	Kondisi Awal		Satuan	Capaian Kinerja Program dan Kerangka Pendanaan														Perangkat Daerah		
					2023	2024		2025		2026		2027		2028		2029		2030		Kondisi Akhir 2030				
					Realisasi	Realisasi		Target	Rp	Target	Rp	Target	Rp	Target	Rp	Target	Rp	Target	Rp	Target	Rp		Target	Rp
					9	10		11	12	13	14	15	16	17	18	19	20	21	22					
1	2	3	4	5	6	7	8	9	10	11	12	13	14	15	16	17	18	19	20	21	22	23		
7	URUSAN PEMERINTAHAN KEWILAYAHAN																							
7.01	URUSAN PEMERINTAHAN BIDANG KEWILAYAHAN KECAMATAN SAMARINDA ILIR								39.639.159.903		41.005.985.947		41.451.792.700		42.273.264.050		42.658.118.200		47.732.043.200		254.760.364.000	Kecamatan Samarinda Ilir		
7.01.01.2.08.03	Sub Kegiatan Penyediaan Jasa Peralatan dan Perlengkapan Kantor		Jumlah Laporan Penyediaan Jasa Peralatan dan Perlengkapan Kantor yang Disediakan	Jumlah Laporan Penyediaan Jasa Peralatan dan Perlengkapan Kantor dalam 1 Tahun	-	-	Laporan	-	0	1	10.000.000	1	30.000.000	1	30.000.000	1	30.000.000	1	30.000.000	6	142.500.000	Kecamatan Samarinda Ilir		
7.01.01.2.08.04	Sub Kegiatan Penyediaan Jasa Pelayanan Umum Kantor		Jumlah Laporan Penyediaan Jasa Pelayanan Umum Kantor yang Disediakan	Jumlah Laporan Penyediaan Jasa Pelayanan Umum Kantor dalam 1 Tahun	1	1	Laporan	1	39.000.000	1	214.800.000	1	200.000.000	1	200.000.000	1	200.000.000	1	200.000.000	6	1.053.800.000	Kecamatan Samarinda Ilir		

Kode Program / Kegiatan / Sub Kegiatan	Program / Kegiatan / Sub Kegiatan	Outcome (Hanya untuk Program)	Indikator	Formulasi	Kondisi Awal		Satuan	Capaian Kinerja Program dan Kerangka Pendanaan														Perangkat Daerah		
					2023	2024		2025		2026		2027		2028		2029		2030		Kondisi Akhir 2030				
					Realisasi	Realisasi		Target	Rp	Target	Rp	Target	Rp	Target	Rp	Target	Rp	Target	Rp	Target	Rp		Target	Rp
					6	7		9	10	11	12	13	14	15	16	17	18	19	20	21	22			
1	2	3	4	5	6	7	8	9	10	11	12	13	14	15	16	17	18	19	20	21	22	23		
7	URUSAN PEMERINTAHAN KEWILAYAHAN																							
7.01	URUSAN PEMERINTAHAN BIDANG KEWILAYAHAN KECAMATAN SAMARINDA ILIR								39.639.159.903		41.005.985.947		41.451.792.700		42.273.264.050		42.658.118.200		47.732.043.200		254.760.364.000	Kecamatan Samarinda Ilir		
7.01.01.2.09	Kegiatan Pemeliharaan Barang Milik Daerah Penunjang Urusan Pemerintahan Daerah		Persentase Barang Milik Daerah Penunjang Urusan Pemerintahan Daerah dalam Kondisi Baik	Jumlah Barang Milik Daerah yang dalam Kondisi Baik Dibagi Total Keseluruhan Barang yang Tercatat pada Aset Perangkat Daerah Dikali 100	95,00	95,50	%	96,00	462.063.200	96,50	455.000.000	97,00	618.000.000	97,50	618.000.000	98,00	618.000.000	98,50	618.000.000	98,50	3.394.563.200	Kecamatan Samarinda Ilir		
7.01.01.2.09.01	Sub Kegiatan Penyediaan Jasa Pemeliharaan, Biaya Pemeliharaan, dan Pajak Kendaraan Perorangan Dinas atau Kendaraan Dinas Jabatan		Jumlah Kendaraan Perorangan Dinas atau Kendaraan Dinas Jabatan yang Dipelihara dan Dibayarkan Pajaknya	Jumlah Kendaraan Perorangan Dinas atau Kendaraan Dinas Jabatan yang Dipelihara dan Dibayarkan Pajaknya dalam 1 Tahun	15	15	Unit	14	100.000.000	15	100.000.000	16	106.000.000	17	106.000.000	18	106.000.000	19	106.000.000	19	624.000.000	Kecamatan Samarinda Ilir		

Kode Program / Kegiatan / Sub Kegiatan	Program / Kegiatan / Sub Kegiatan	Outcome (Hanya untuk Program)	Indikator	Formulasi	Kondisi Awal		Satuan	Capaian Kinerja Program dan Kerangka Pendanaan													Perangkat Daerah			
					2023	2024		2025		2026		2027		2028		2029		2030		Kondisi Akhir 2030				
					Realisasi	Realisasi		Target	Rp	Target	Rp	Target	Rp	Target	Rp	Target	Rp	Target	Rp	Target		Rp	Target	Rp
1	2	3	4	5	6	7	8	9	10	11	12	13	14	15	16	17	18	19	20	21	22	23		
7	URUSAN PEMERINTAHAN KEWILAYAHAN																							
7.01	URUSAN PEMERINTAHAN BIDANG KEWILAYAHAN KECAMATAN SAMARINDA ILIR								39.639.159.903		41.005.985.947		41.451.792.700		42.273.264.050		42.658.118.200		47.732.043.200		254.760.364.000	Kecamatan Samarinda Ilir		
7.01.01.2.09.02	Sub Kegiatan Penyediaan Jasa Pemeliharaan, Biaya Pemeliharaan, Pajak, dan Perizinan Kendaraan Dinas Operasional atau Lapangan		Jumlah Kendaraan Dinas Operasional atau Lapangan yang Dipelihara dan Dibayarkan Pajak dan Perizinannya	Jumlah Kendaraan Dinas Operasional atau Lapangan yang Dipelihara dan Dibayarkan Pajak dan Perizinannya dalam 1 Tahun	-	6	Unit	6	150.000.000	7	105.000.000	8	160.000.000	9	160.000.000	10	160.000.000	11	160.000.000	11	895.000.000	Kecamatan Samarinda Ilir		
7.01.01.2.09.06	Sub Kegiatan Pemeliharaan Peralatan dan Mesin Lainnya		Jumlah Peralatan dan Mesin Lainnya yang Dipelihara	Jumlah Peralatan dan Mesin Lainnya yang Dipelihara dalam 1 Tahun	150	150	Unit	150	55.000.000	152	50.000.000	154	52.000.000	156	52.000.000	158	52.000.000	160	52.000.000	160	307.750.000	Kecamatan Samarinda Ilir		
7.01.01.2.09.09	Sub Kegiatan Pemeliharaan / Rehabilitasi Gedung Kantor dan Bangunan Lainnya		Jumlah Gedung Kantor dan Bangunan Lainnya yang Dipelihara	Jumlah Gedung Kantor dan Bangunan Lainnya yang Dipelihara / Direhabilitasi dalam 1 Tahun	6	6	Unit	6	107.063.200	6	150.000.000	6	150.000.000	6	150.000.000	6	150.000.000	6	150.000.000	6	867.813.200	Kecamatan Samarinda Ilir		

Kode Program / Kegiatan / Sub Kegiatan	Program / Kegiatan / Sub Kegiatan	Outcome (Hanya untuk Program)	Indikator	Formulasi	Kondisi Awal		Satuan	Capaian Kinerja Program dan Kerangka Pendanaan														Perangkat Daerah		
					2023	2024		2025		2026		2027		2028		2029		2030		Kondisi Akhir 2030				
					Realisasi	Realisasi		Target	Rp	Target	Rp	Target	Rp	Target	Rp	Target	Rp	Target	Rp	Target	Rp		Target	Rp
1	2	3	4	5	6	7	8	9	10	11	12	13	14	15	16	17	18	19	20	21	22	23		
7	URUSAN PEMERINTAHAN KEWILAYAHAN																							
7.01	URUSAN PEMERINTAHAN BIDANG KEWILAYAHAN KECAMATAN SAMARINDA ILIR								39.639.159.903		41.005.985.947		41.451.792.700		42.273.264.050		42.658.118.200		47.732.043.200		254.760.364.000	Kecamatan Samarinda Ilir		
			a / Direhabilitasi																					
7.01.01.2.09.10	Sub Kegiatan Pemeliharaan / Rehabilitasi Sarana dan Prasarana Gedung Kantor atau Bangunan Lainnya		Jumlah Sarana dan Prasarana Gedung Kantor atau Bangunan Lainnya yang Dipelihara / Direhabilitasi	Jumlah Sarana dan Prasarana Gedung Kantor atau Bangunan Lainnya yang Dipelihara / Direhabilitasi dalam 1 Tahun	-	-	Unit	6	50.000.000	6	50.000.000	6	150.000.000	6	150.000.000	6	150.000.000	6	150.000.000	6	700.000.000	Kecamatan Samarinda Ilir		

Kode Program / Kegiatan / Sub Kegiatan	Program / Kegiatan / Sub Kegiatan	Outcome (Hanya untuk Program)	Indikator	Formulasi	Kondisi Awal		Satuan	Capaian Kinerja Program dan Kerangka Pendanaan														Perangkat Daerah		
					2023	2024		2025		2026		2027		2028		2029		2030		Kondisi Akhir 2030				
					Realisasi	Realisasi		Target	Rp	Target	Rp	Target	Rp	Target	Rp	Target	Rp	Target	Rp	Target	Rp		Target	Rp
1	2	3	4	5	6	7	8	9	10	11	12	13	14	15	16	17	18	19	20	21	22	23		
7	URUSAN PEMERINTAHAN KEWILAYAHAN																							
7.01	URUSAN PEMERINTAHAN BIDANG KEWILAYAHAN KECAMATAN SAMARINDA ILIR								39.639.159.903		41.005.985.947		41.451.792.700		42.273.264.050		42.658.118.200		47.732.043.200		254.760.364.000		Kecamatan Samarinda Ilir	
7.01.02	Program Penyelenggaraan Pemerintahan dan Pelayanan Publik	Meningkatnya Kualitas Layanan Masyarakat	Persentase Layanan Masyarakat yang terselesaikan	Jumlah Masyarakat yang Layanannya Tersesalkan Dibagi Jumlah Masyarakat yang Mengajukan Pelayanan dalam 1 Tahun Dikali 100	92,30 (Indikator Lama Nilai Indeks Pelayanan Publik)	92,50 (Indikator Lama Nilai Indeks Pelayanan Publik)	%	92,75	2.242.423.000	93,00	2.470.000.000	93,15	2.529.280.000	93,25	2.566.330.000	93,35	2.617.000.000	93,45	2.669.340.000	93,45	15.094.373.000		Kecamatan Samarinda Ilir	
7.01.02.2.01	Kegiatan Koordinasi Penyelenggaraan Kegiatan Pemerintahan di Tingkat Kecamatan		Jumlah Dokumen Koordinasi Penyelenggaraan Pemerintahan di Tingkat Kecamatan yang Ditindaklanjuti	Jumlah Dokumen Koordinasi Penyelenggaraan Kegiatan Pemerintahan di Tingkat Kecamatan yang Ditindaklanjuti dalam 1 Tahun	12	12	Dokumen	12	2.242.423.000	12	2.470.000.000	12	2.529.280.000	12	2.566.330.000	12	2.617.000.000	12	2.669.340.000	72	15.094.373.000		Kecamatan Samarinda Ilir	

Kode Program / Kegiatan / Sub Kegiatan	Program / Kegiatan / Sub Kegiatan	Outcome (Hanya untuk Program)	Indikator	Formulasi	Kondisi Awal		Satuan	Capaian Kinerja Program dan Kerangka Pendanaan														Perangkat Daerah		
					2023	2024		2025		2026		2027		2028		2029		2030		Kondisi Akhir 2030				
					Realisasi	Realisasi		Target	Rp	Target	Rp	Target	Rp	Target	Rp	Target	Rp	Target	Rp	Target	Rp		Target	Rp
1	2	3	4	5	6	7	8	9	10	11	12	13	14	15	16	17	18	19	20	21	22	23		
7	URUSAN PEMERINTAHAN KEWILAYAHAN																							
7.01	URUSAN PEMERINTAHAN BIDANG KEWILAYAHAN KECAMATAN SAMARINDA ILIR								39.639.159.903		41.005.985.947		41.451.792.700		42.273.264.050		42.658.118.200		47.732.043.200		254.760.364.000	Kecamatan Samarinda Ilir		
7.01.02.2.01.02	Sub Kegiatan Peningkatan Efektifitas Kegiatan Pemerintahan di Tingkat Kecamatan Samarinda Ilir		Jumlah Dokumen Peningkatan Efektifitas Kegiatan Pemerintahan di Tingkat Kecamatan	Jumlah Dokumen Peningkatan Efektifitas Kegiatan Pemerintahan di Tingkat Kecamatan dalam 1 Tahun	2	2	Dokumen	2	1.266.595.000	2	1.440.000.000	2	1.379.280.000	2	1.391.330.000	2	1.417.000.000	2	1.419.340.000	12	8.313.545.000	Kecamatan Samarinda Ilir		
7.01.02.2.01.02	Sub Kegiatan Peningkatan Efektifitas Kegiatan Pemerintahan di Tingkat Kecamatan Samarinda Ilir Kelurahan Sidomulyo		Jumlah Dokumen Peningkatan Efektifitas Kegiatan Pemerintahan di Tingkat Kecamatan	Jumlah Dokumen Peningkatan Efektifitas Kegiatan Pemerintahan di Tingkat Kecamatan dalam 1 Tahun	2	2	Dokumen	2	153.828.000	2	170.000.000	2	230.000.000	2	235.000.000	2	240.000.000	2	250.000.000	12	1.278.828.000	Kelurahan Sidomulyo		

Kode Program / Kegiatan / Sub Kegiatan	Program / Kegiatan / Sub Kegiatan	Outcome (Hanya untuk Program)	Indikator	Formulasi	Kondisi Awal		Satuan	Capaian Kinerja Program dan Kerangka Pendanaan														Perangkat Daerah		
					2023	2024		2025		2026		2027		2028		2029		2030		Kondisi Akhir 2030				
					Realisasi	Realisasi		Target	Rp	Target	Rp	Target	Rp	Target	Rp	Target	Rp	Target	Rp	Target	Rp		Target	Rp
1	2	3	4	5	6	7	8	9	10	11	12	13	14	15	16	17	18	19	20	21	22	23		
7	URUSAN PEMERINTAHAN KEWILAYAHAN																							
7.01	URUSAN PEMERINTAHAN BIDANG KEWILAYAHAN KECAMATAN SAMARINDA ILIR								39.639.159.903		41.005.985.947		41.451.792.700		42.273.264.050		42.658.118.200		47.732.043.200		254.760.364.000	Kecamatan Samarinda Ilir		
7.01.02.2.01.02	Sub Kegiatan Peningkatan Efektifitas Kegiatan Pemerintahan di Tingkat Kecamatan Samarinda Ilir Kelurahan Selili		Jumlah Dokumen Peningkatan Efektifitas Kegiatan Pemerintahan di Tingkat Kecamatan	Jumlah Dokumen Peningkatan Efektifitas Kegiatan Pemerintahan di Tingkat Kecamatan dalam 1 Tahun	2	2	Dokumen	2	158.500.000	2	350.000.000	2	230.000.000	2	235.000.000	2	240.000.000	2	250.000.000	12	1.463.500.000	Kelurahan Selili		
7.01.02.2.01.02	Sub Kegiatan Peningkatan Efektifitas Kegiatan Pemerintahan di Tingkat Kecamatan Samarinda Ilir Kelurahan Sidodamai		Jumlah Dokumen Peningkatan Efektifitas Kegiatan Pemerintahan di Tingkat Kecamatan	Jumlah Dokumen Peningkatan Efektifitas Kegiatan Pemerintahan di Tingkat Kecamatan dalam 1 Tahun	2	2	Dokumen	2	346.500.000	2	170.000.000	2	230.000.000	2	235.000.000	2	240.000.000	2	250.000.000	12	1.471.500.000	Kelurahan Sidodamai		

Kode Program / Kegiatan / Sub Kegiatan	Program / Kegiatan / Sub Kegiatan	Outcome (Hanya untuk Program)	Indikator	Formulasi	Kondisi Awal		Satuan	Capaian Kinerja Program dan Kerangka Pendanaan														Perangkat Daerah		
					2023	2024		2025		2026		2027		2028		2029		2030		Kondisi Akhir 2030				
					Realisasi	Realisasi		Target	Rp	Target	Rp	Target	Rp	Target	Rp	Target	Rp	Target	Rp	Target	Rp		Target	Rp
1	2	3	4	5	6	7	8	9	10	11	12	13	14	15	16	17	18	19	20	21	22	23		
7	URUSAN PEMERINTAHAN KEWILAYAHAN																							
7.01	URUSAN PEMERINTAHAN BIDANG KEWILAYAHAN KECAMATAN SAMARINDA ILIR								39.639.159.903		41.005.985.947		41.451.792.700		42.273.264.050		42.658.118.200		47.732.043.200		254.760.364.000	Kecamatan Samarinda Ilir		
7.01.02.2.01.02	Sub Kegiatan Peningkatan Efektifitas Kegiatan Pemerintahan di Tingkat Kecamatan Samarinda Ilir Kelurahan Pelita		Jumlah Dokumen Peningkatan Efektifitas Kegiatan Pemerintahan di Tingkat Kecamatan	Jumlah Dokumen Peningkatan Efektifitas Kegiatan Pemerintahan di Tingkat Kecamatan dalam 1 Tahun	2	2	Dokumen	2	157.400.000	2	170.000.000	2	230.000.000	2	235.000.000	2	240.000.000	2	250.000.000	12	1.282.400.000	Kelurahan Pelita		
7.01.02.2.01.02	Sub Kegiatan Peningkatan Efektifitas Kegiatan Pemerintahan di Tingkat Kecamatan Samarinda Ilir Kelurahan Sungai Dama		Jumlah Dokumen Peningkatan Efektifitas Kegiatan Pemerintahan di Tingkat Kecamatan	Jumlah Dokumen Peningkatan Efektifitas Kegiatan Pemerintahan di Tingkat Kecamatan dalam 1 Tahun	2	2	Dokumen	2	159.600.000	2	170.000.000	2	230.000.000	2	235.000.000	2	240.000.000	2	250.000.000	12	1.284.600.000	Kelurahan Sungai Dama		

Kode Program / Kegiatan / Sub Kegiatan	Program / Kegiatan / Sub Kegiatan	Outcome (Hanya untuk Program)	Indikator	Formulasi	Kondisi Awal		Satuan	Capaian Kinerja Program dan Kerangka Pendanaan														Perang kat Daerah		
					2023	2024		2025		2026		2027		2028		2029		2030		Kondisi Akhir 2030				
					Realisasi	Realisasi		Target	Rp	Target	Rp	Target	Rp	Target	Rp	Target	Rp	Target	Rp	Target	Rp		Target	Rp
1	2	3	4	5	6	7	8	9	10	11	12	13	14	15	16	17	18	19	20	21	22	23		
7	URUSAN PEMERINTAHAN KEWILAYAHAN																							
7.01	URUSAN PEMERINTAHAN BIDANG KEWILAYAHAN KECAMATAN SAMARINDA ILIR								39.639.159.903		41.005.985.947		41.451.792.700		42.273.264.050		42.658.118.200		47.732.043.200		254.760.364.000		Kecamatan Samarinda Ilir	
7.01.03	Program Pemberdayaan Masyarakat Desa dan Kelurahan	Meningkatnya Kesejahteraan dan Kualitas Hidup Masyarakat melalui Program Pemberdayaan	Persentase Usulan Kegiatan Pembangunan Sarana dan Prasarana, Pemberdayaan Masyarakat di Kelurahan yang Disetujui	Jumlah Usulan Kegiatan Pembangunan Sarana dan Prasarana Kelurahan serta Pemberdayaan Masyarakat di Kelurahan yang Disetujui Dibagi Total Jumlah Usulan di Kelurahan Dikali 100	75,00	80,00	%	85,00	22.255.272.977	90,00	22.430.703.200	90,25	22.430.703.200	90,50	22.997.703.200	90,75	22.997.703.200	91,00	27.722.703.200	91,00	140.834.788.977		Kecamatan Samarinda Ilir	

Kode Program / Kegiatan / Sub Kegiatan	Program / Kegiatan / Sub Kegiatan	Outcome (Hanya untuk Program)	Indikator	Formulasi	Kondisi Awal		Satuan	Capaian Kinerja Program dan Kerangka Pendanaan														Perang kat Daerah		
					2023	2024		2025		2026		2027		2028		2029		2030		Kondisi Akhir 2030				
					Realisasi	Realisasi		Target	Rp	Target	Rp	Target	Rp	Target	Rp	Target	Rp	Target	Rp	Target	Rp		Target	Rp
1	2	3	4	5	6	7	8	9	10	11	12	13	14	15	16	17	18	19	20	21	22	23		
7	URUSAN PEMERINTAHAN KEWILAYAHAN																							
7.01	URUSAN PEMERINTAHAN BIDANG KEWILAYAHAN KECAMATAN SAMARINDA ILIR								39.639.159.903		41.005.985.947		41.451.792.700		42.273.264.050		42.658.118.200		47.732.043.200		254.760.364.000		Kecamatan Samarinda Ilir	
7.01.03.2.02	Kegiatan Pemberdayaan Kelurahan		Jumlah Kegiatan Pembangunan Sarana dan Prasarana Kelurahan dan Kegiatan Pemberdayaan Masyarakat di Kelurahan pada Seluruh RT di Kecamatan Samarinda Ilir dalam 1 Tahun	Jumlah Kegiatan Pembangunan Sarana dan Prasarana Kelurahan dan Kegiatan Pemberdayaan Masyarakat di Kelurahan pada Seluruh RT di Kecamatan Samarinda Ilir dalam 1 Tahun	189	189	Kegiatan	280	21.963.429.977	249	21.805.703.200	259	21.800.703.200	269	22.367.703.200	279	22.367.703.200	289	27.092.703.200	1.625	137.397.945.977		Kecamatan Samarinda Ilir	
7.01.03.2.02.01	Sub Kegiatan Peningkatan Partisipasi Masyarakat dalam Forum Musyawarah Perencanaan Pembangunan di Kelurahan		Jumlah Lembaga Kemasyarakatan yang Berpartisipasi dalam Forum Musyawarah Perencanaan Forum Musyawah Perencanaan	Jumlah Lembaga Kemasyarakatan yang Berpartisipasi dalam Forum Musyawarah Perencanaan Pembangunan di Kelurahan dalam 1 Tahun	-	10	Lemba ga Kemasyaraktan	10	50.000.000	10	50.000.000	10	30.000.000	10	30.000.000	10	30.000.000	10	30.000.000	10	220.000.000		Kecamatan Samarinda Ilir	

Kode Program / Kegiatan / Sub Kegiatan	Program / Kegiatan / Sub Kegiatan	Outcome (Hanya untuk Program)	Indikator	Formulasi	Kondisi Awal		Satuan	Capaian Kinerja Program dan Kerangka Pendanaan														Perang kat Daerah		
					2023	2024		2025		2026		2027		2028		2029		2030		Kondisi Akhir 2030				
					Realisasi	Realisasi		Target	Rp	Target	Rp	Target	Rp	Target	Rp	Target	Rp	Target	Rp	Target	Rp		Target	Rp
1	2	3	4	5	6	7	8	9	10	11	12	13	14	15	16	17	18	19	20	21	22	23		
7	URUSAN PEMERINTAHAN KEWILAYAHAN																							
7.01	URUSAN PEMERINTAHAN BIDANG KEWILAYAHAN KECAMATAN SAMARINDA ILIR								39.639.159.903		41.005.985.947		41.451.792.700		42.273.264.050		42.658.118.200		47.732.043.200		254.760.364.000	Kecamatan Samarinda Ilir		
			Pembangunan di Kelurahan																					
7.01.03.2.02.02	Sub Kegiatan Pembangunan Sarana dan Prasarana Kelurahan Sidomulyo		Jumlah Sarana dan Prasarana Kelurahan yang Terbangun	Jumlah Sarana dan Prasarana Kelurahan yang Terbangun pada Setiap RT	41	41	Unit	73	3.006.000.000	60	2.305.400.000	62	2.309.703.200	64	2.467.703.200	66	2.467.703.200	68	3.472.703.200	393	15.979.212.800	Kelurahan Sidomulyo		
7.01.03.2.02.02	Sub Kegiatan Pembangunan Sarana dan Prasarana Kelurahan Selili		Jumlah Sarana dan Prasarana Kelurahan yang Terbangun	Jumlah Sarana dan Prasarana Kelurahan yang Terbangun pada Setiap RT	37	37	Unit	55	2.676.000.000	45	2.270.400.000	47	2.271.000.000	49	2.372.000.000	51	2.372.000.000	53	3.085.000.000	300	15.021.400.000	Kelurahan Selili		

Kode Program / Kegiatan / Sub Kegiatan	Program / Kegiatan / Sub Kegiatan	Outcome (Hanya untuk Program)	Indikator	Formulasi	Kondisi Awal		Satuan	Capaian Kinerja Program dan Kerangka Pendanaan														Perangkat Daerah		
					2023	2024		2025		2026		2027		2028		2029		2030		Kondisi Akhir 2030				
					Realisasi	Realisasi		Target	Rp	Target	Rp	Target	Rp	Target	Rp	Target	Rp	Target	Rp	Target	Rp		Target	Rp
1	2	3	4	5	6	7	8	9	10	11	12	13	14	15	16	17	18	19	20	21	22	23		
7	URUSAN PEMERINTAHAN KEWILAYAHAN																							
7.01	URUSAN PEMERINTAHAN BIDANG KEWILAYAHAN KECAMATAN SAMARINDA ILIR								39.639.159.903		41.005.985.947		41.451.792.700		42.273.264.050		42.658.118.200		47.732.043.200		254.760.364.000	Kecamatan Samarinda Ilir		
7.01.03.2.02.02	Sub Kegiatan Pembangunan Sarana dan Prasarana Kelurahan Sidodamai		Jumlah Sarana dan Prasarana Kelurahan yang Terbangun	Jumlah Sarana dan Prasarana Kelurahan yang Terbangun pada Setiap RT	32	32	Unit	45	2.292.800.000	40	2.290.400.000	42	2.291.000.000	44	2.392.000.000	46	2.392.000.000	48	2.685.000.000	265	14.343.200.000	Kelurahan Sidodamai		
7.01.03.2.02.02	Sub Kegiatan Pembangunan Sarana dan Prasarana Kelurahan Pelita		Jumlah Sarana dan Prasarana Kelurahan yang Terbangun	Jumlah Sarana dan Prasarana Kelurahan yang Terbangun pada Setiap RT	46	46	Unit	57	3.281.000.000	62	3.278.300.000	64	3.279.000.000	66	3.380.000.000	68	3.380.000.000	70	3.805.000.000	387	20.403.300.000	Kelurahan Pelita		
7.01.03.2.02.02	Sub Kegiatan Pembangunan Sarana dan Prasarana Kelurahan Sungai Dama		Jumlah Sarana dan Prasarana Kelurahan yang Terbangun	Jumlah Sarana dan Prasarana Kelurahan yang Terbangun pada Setiap RT	33	33	Unit	50	2.362.800.000	42	2.195.400.000	44	2.196.000.000	46	2.297.000.000	48	2.297.000.000	50	2.765.000.000	280	14.113.200.000	Kelurahan Sungai Dama		

Kode Program / Kegiatan / Sub Kegiatan	Program / Kegiatan / Sub Kegiatan	Outcome (Hanya untuk Program)	Indikator	Formulasi	Kondisi Awal		Satuan	Capaian Kinerja Program dan Kerangka Pendanaan													Perang kat Daerah			
					2023	2024		2025		2026		2027		2028		2029		2030		Kondisi Akhir 2030				
					Realisasi	Realisasi		Target	Rp	Target	Rp	Target	Rp	Target	Rp	Target	Rp	Target	Rp	Target		Rp	Target	Rp
1	2	3	4	5	6	7	8	9	10	11	12	13	14	15	16	17	18	19	20	21	22	23		
7	URUSAN PEMERINTAHAN KEWILAYAHAN																							
7.01	URUSAN PEMERINTAHAN BIDANG KEWILAYAHAN KECAMATAN SAMARINDA ILIR								39.639.159.903		41.005.985.947		41.451.792.700		42.273.264.050		42.658.118.200		47.732.043.200		254.760.364.000		Kecamatan Samarinda Ilir	
7.01.03.2.02.03	Sub Kegiatan Pemberdayaan Masyarakat di Kelurahan Sidomulyo		Jumlah Pokmas dan Ormas yang Melaksanakan Pemberdayaan Masyarakat di Kelurahan	Jumlah Pokmas dan Ormas yang Melaksanakan Pemberdayaan Masyarakat di Kelurahan dalam 1 Tahun	4	4	Pokmas / Ormas	4	1.784.091.159	4	2.398.420.800	4	2.399.000.000	4	2.400.000.000	4	2.400.000.000	4	2.420.000.000	4	13.851.511.959		Kelurahan Sidomulyo	
7.01.03.2.02.03	Sub Kegiatan Pemberdayaan Masyarakat di Kelurahan Seilli		Jumlah Pokmas dan Ormas yang Melaksanakan Pemberdayaan Masyarakat di Kelurahan	Jumlah Pokmas dan Ormas yang Melaksanakan Pemberdayaan Masyarakat di Kelurahan dalam 1 Tahun	3	3	Pokmas / Ormas	3	1.615.184.705	3	1.984.345.600	3	1.985.000.000	3	1.986.000.000	3	1.986.000.000	3	2.200.000.000	3	11.781.530.305		Kelurahan Seilli	

Kode Program / Kegiatan / Sub Kegiatan	Program / Kegiatan / Sub Kegiatan	Outcome (Hanya untuk Program)	Indikator	Formulasi	Kondisi Awal		Satuan	Capaian Kinerja Program dan Kerangka Pendanaan														Perang kat Daerah		
					2023	2024		2025		2026		2027		2028		2029		2030		Kondisi Akhir 2030				
					Realisasi	Realisasi		Target	Rp	Target	Rp	Target	Rp	Target	Rp	Target	Rp	Target	Rp	Target	Rp		Target	Rp
1	2	3	4	5	6	7	8	9	10	11	12	13	14	15	16	17	18	19	20	21	22	23		
7	URUSAN PEMERINTAHAN KEWILAYAHAN																							
7.01	URUSAN PEMERINTAHAN BIDANG KEWILAYAHAN KECAMATAN SAMARINDA ILIR								39.639.159.903		41.005.985.947		41.451.792.700		42.273.264.050		42.658.118.200		47.732.043.200		254.760.364.000	Kecamatan Samarinda Ilir		
7.01.03.2.02.03	Sub Kegiatan Pemberdayaan Masyarakat di Kelurahan Sidodamai		Jumlah Pokmas dan Ormas yang Melaksanakan Pemberdayaan Masyarakat di Kelurahan	Jumlah Pokmas dan Ormas yang Melaksanakan Pemberdayaan Masyarakat di Kelurahan dalam 1 Tahun	3	3	Pokmas / Ormas	3	1.404.051.636	3	1.403.001.600	3	1.404.000.000	3	1.405.000.000	3	1.405.000.000	3	1.920.000.000	3	8.941.053.236	Kelurahan Sidodamai		
7.01.03.2.02.03	Sub Kegiatan Pemberdayaan Masyarakat di Kelurahan Pelita		Jumlah Pokmas dan Ormas yang Melaksanakan Pemberdayaan Masyarakat di Kelurahan	Jumlah Pokmas dan Ormas yang Melaksanakan Pemberdayaan Masyarakat di Kelurahan dalam 1 Tahun	4	4	Pokmas / Ormas	4	1.995.224.227	4	1.994.764.800	4	1.995.000.000	4	1.996.000.000	4	1.996.000.000	4	2.700.000.000	4	12.676.989.027	Kelurahan Pelita		

Kode Program / Kegiatan / Sub Kegiatan	Program / Kegiatan / Sub Kegiatan	Outcome (Hanya untuk Program)	Indikator	Formulasi	Kondisi Awal		Satuan	Capaian Kinerja Program dan Kerangka Pendanaan														Perangkat Daerah		
					2023	2024		2025		2026		2027		2028		2029		2030		Kondisi Akhir 2030				
					Realisasi	Realisasi		Target	Rp	Target	Rp	Target	Rp	Target	Rp	Target	Rp	Target	Rp	Target	Rp		Target	Rp
1	2	3	4	5	6	7	8	9	10	11	12	13	14	15	16	17	18	19	20	21	22	23		
7	URUSAN PEMERINTAHAN KEWILAYAHAN																							
7.01	URUSAN PEMERINTAHAN BIDANG KEWILAYAHAN KECAMATAN SAMARINDA ILIR								39.639.159.903		41.005.985.947		41.451.792.700		42.273.264.050		42.658.118.200		47.732.043.200		254.760.364.000		Kecamatan Samarinda Ilir	
7.01.03.2.02.03	Sub Kegiatan Pemberdayaan Masyarakat di Kelurahan Sungai Dama		Jumlah Pokmas dan Ormas yang Melaksanakan Pemberdayaan Masyarakat di Kelurahan	Jumlah Pokmas dan Ormas yang Melaksanakan Pemberdayaan Masyarakat di Kelurahan dalam 1 Tahun	3	3	Pokmas / Ormas	3	1.446.278.250	3	1.610.270.400	3	1.611.000.000	3	1.612.000.000	3	1.612.000.000	3	1.980.000.000	3	9.871.548.650		Kelurahan Sungai Dama	
7.01.03.2.02.04	Sub Kegiatan Evaluasi Kelurahan		Jumlah Laporan Hasil Evaluasi Kelurahan	Jumlah Laporan Evaluasi Kelurahan dalam 1 Tahun	-	4	Laporan	4	50.000.000	4	25.000.000	4	30.000.000	4	30.000.000	4	30.000.000	4	30.000.000	24	195.000.000		Kecamatan Samarinda Ilir	
7.01.03.2.03	Kegiatan Pemberdayaan Lembaga Kemasyarakatan Tingkat Kecamatan		Jumlah Kegiatan Lembaga Kemasyarakatan di Kecamatan dan Kelurahan	Jumlah Kegiatan Lembaga Kemasyarakatan di Kecamatan dan Kelurahan yang Terselenggara dalam 1 Tahun	-	-	Kegiatan	-	0	48	275.000.000	48	280.000.000	48	280.000.000	48	280.000.000	48	280.000.000	240	1.395.000.000		Kecamatan Samarinda Ilir	

Kode Program / Kegiatan / Sub Kegiatan	Program / Kegiatan / Sub Kegiatan	Outcome (Hanya untuk Program)	Indikator	Formulasi	Kondisi Awal		Satuan	Capaian Kinerja Program dan Kerangka Pendanaan														Perangkat Daerah		
					2023	2024		2025		2026		2027		2028		2029		2030		Kondisi Akhir 2030				
					Realisasi	Realisasi		Target	Rp	Target	Rp	Target	Rp	Target	Rp	Target	Rp	Target	Rp	Target	Rp		Target	Rp
1	2	3	4	5	6	7	8	9	10	11	12	13	14	15	16	17	18	19	20	21	22	23		
7	URUSAN PEMERINTAHAN KEWILAYAHAN																							
7.01	URUSAN PEMERINTAHAN BIDANG KEWILAYAHAN KECAMATAN SAMARINDA ILIR								39.639.159.903		41.005.985.947		41.451.792.700		42.273.264.050		42.658.118.200		47.732.043.200		254.760.364.000		Kecamatan Samarinda Ilir	
7.01.03.2.03.01	Sub Kegiatan Penyelenggaraan Lembaga Kemasyarakatan Kecamatan Samarinda Ilir		Jumlah Lembaga Kemasyarakatan yang Diselenggarakan	Jumlah Lembaga Kemasyarakatan yang Diselenggarakan dalam 1 Tahun	-	-	Lembaga Kemasyarakatan	-	0	2	25.000.000	2	30.000.000	2	30.000.000	2	30.000.000	2	30.000.000	2	145.000.000		Kecamatan Samarinda Ilir	
7.01.03.2.03.01	Sub Kegiatan Penyelenggaraan Lembaga Kemasyarakatan Kecamatan Samarinda Ilir, Kelurahan Sidomulyo		Jumlah Lembaga Kemasyarakatan yang Diselenggarakan	Jumlah Lembaga Kemasyarakatan yang Diselenggarakan dalam 1 Tahun	-	-	Lembaga Kemasyarakatan	-	0	2	50.000.000	2	50.000.000	2	50.000.000	2	50.000.000	2	50.000.000	2	250.000.000		Kelurahan Sidomulyo	
7.01.03.2.03.01	Sub Kegiatan Penyelenggaraan Lembaga Kemasyarakatan Kecamatan Samarinda Ilir, Kelurahan		Jumlah Lembaga Kemasyarakatan yang Diselenggarakan	Jumlah Lembaga Kemasyarakatan yang Diselenggarakan dalam 1 Tahun	-	-	Lembaga Kemasyarakatan	-	0	2	50.000.000	2	50.000.000	2	50.000.000	2	50.000.000	2	50.000.000	2	250.000.000		Kelurahan Selili	

Kode Program / Kegiatan / Sub Kegiatan	Program / Kegiatan / Sub Kegiatan	Outcome (Hanya untuk Program)	Indikator	Formulasi	Kondisi Awal		Satuan	Capaian Kinerja Program dan Kerangka Pendanaan														Perangkat Daerah		
					2023	2024		2025		2026		2027		2028		2029		2030		Kondisi Akhir 2030				
					Realisasi	Realisasi		Target	Rp	Target	Rp	Target	Rp	Target	Rp	Target	Rp	Target	Rp	Target	Rp		Target	Rp
					6	7		9	10	11	12	13	14	15	16	17	18	19	20	21	22			
1	2	3	4	5	6	7	8	9	10	11	12	13	14	15	16	17	18	19	20	21	22	23		
7	URUSAN PEMERINTAHAN KEWILAYAHAN																							
7.01	URUSAN PEMERINTAHAN BIDANG KEWILAYAHAN KECAMATAN SAMARINDA ILIR								39.639.159.903		41.005.985.947		41.451.792.700		42.273.264.050		42.658.118.200		47.732.043.200		254.760.364.000	Kecamatan Samarinda Ilir		
	Selili																							
7.01.03.2.03.01	Sub Kegiatan Penyelenggaraan Lembaga Kemasyarakatan Kecamatan Samarinda Ilir, Kelurahan Sidodamai		Jumlah Lembaga Kemasyarakatan yang Diselenggarakan	Jumlah Lembaga Kemasyarakatan yang Diselenggarakan dalam 1 Tahun	-	-	Lembaga Kemasyarakatan	-	0	2	50.000.000	2	50.000.000	2	50.000.000	2	50.000.000	2	50.000.000	2	250.000.000	Kelurahan Sidodamai		
7.01.03.2.03.01	Sub Kegiatan Penyelenggaraan Lembaga Kemasyarakatan Kecamatan Samarinda Ilir, Kelurahan Pelita		Jumlah Lembaga Kemasyarakatan yang Diselenggarakan	Jumlah Lembaga Kemasyarakatan yang Diselenggarakan dalam 1 Tahun	-	-	Lembaga Kemasyarakatan	-	0	2	50.000.000	2	50.000.000	2	50.000.000	2	50.000.000	2	50.000.000	2	250.000.000	Kelurahan Pelita		

Kode Program / Kegiatan / Sub Kegiatan	Program / Kegiatan / Sub Kegiatan	Outcome (Hanya untuk Program)	Indikator	Formulasi	Kondisi Awal		Satuan	Capaian Kinerja Program dan Kerangka Pendanaan														Perang kat Daerah		
					2023	2024		2025		2026		2027		2028		2029		2030		Kondisi Akhir 2030				
					Realisasi	Realisasi		Target	Rp	Target	Rp	Target	Rp	Target	Rp	Target	Rp	Target	Rp	Target	Rp		Target	Rp
1	2	3	4	5	6	7	8	9	10	11	12	13	14	15	16	17	18	19	20	21	22	23		
7	URUSAN PEMERINTAHAN KEWILAYAHAN																							
7.01	URUSAN PEMERINTAHAN BIDANG KEWILAYAHAN KECAMATAN SAMARINDA ILIR								39.639.159.903		41.005.985.947		41.451.792.700		42.273.264.050		42.658.118.200		47.732.043.200		254.760.364.000	Kecamatan Samarinda Ilir		
7.01.03.2.03.01	Sub Kegiatan Penyelenggaraan Lembaga Kemasyarakatan Kecamatan Samarinda Ilir, Kelurahan Sungai Dama		Jumlah Lembaga Kemasyarakatan yang Diselenggarakan	Jumlah Lembaga Kemasyarakatan yang Diselenggarakan dalam 1 Tahun	-	-	Lembaga Kemasyarakatan	-	0	2	50.000.000	2	50.000.000	2	50.000.000	2	50.000.000	2	50.000.000	2	250.000.000	Kelurahan Sungai Dama		
7.01.03.2.06	Kegiatan Pemberdayaan dan Kesejahteraan Keluarga Tingkat Kecamatan dan Kelurahan		Jumlah Kegiatan Pemberdayaan dan Kesejahteraan Keluarga Tingkat Kecamatan dan Kelurahan	Jumlah Kegiatan Pemberdayaan dan Kesejahteraan Keluarga Tingkat Kecamatan dan Kelurahan dalam 1 Tahun	-	6	Kegiatan	24	291.843.000	24	350.000.000	24	350.000.000	24	350.000.000	24	350.000.000	24	350.000.000	144	2.041.843.000	Kecamatan Samarinda Ilir		

Kode Program / Kegiatan / Sub Kegiatan	Program / Kegiatan / Sub Kegiatan	Outcome (Hanya untuk Program)	Indikator	Formulasi	Kondisi Awal		Satuan	Capaian Kinerja Program dan Kerangka Pendanaan														Perang kat Daerah		
					2023	2024		2025		2026		2027		2028		2029		2030		Kondisi Akhir 2030				
					Realisasi	Realisasi		Target	Rp	Target	Rp	Target	Rp	Target	Rp	Target	Rp	Target	Rp	Target	Rp		Target	Rp
1	2	3	4	5	6	7	8	9	10	11	12	13	14	15	16	17	18	19	20	21	22	23		
7	URUSAN PEMERINTAHAN KEWILAYAHAN																							
7.01	URUSAN PEMERINTAHAN BIDANG KEWILAYAHAN KECAMATAN SAMARINDA ILIR								39.639.159.903		41.005.985.947		41.451.792.700		42.273.264.050		42.658.118.200		47.732.043.200		254.760.364.000	Kecamatan Samarinda Ilir		
7.01.03.2.06.02	Sub Kegiatan Peningkatan Kesadaran Keluarga dalam Membangun Kerja Sama antar-Keluarga, Warga, dan Kelompok Masyarakat di Kecamatan Samarinda Ilir		Jumlah Keluarga yang Mengikuti Peningkatan Kesadaran Keluarga dalam Membangun Kerja Sama antar-Keluarga, Warga, dan Kelompok Masyarakat	Jumlah Keluarga yang Mengikuti Peningkatan Kesadaran Keluarga dalam Membangun Kerja Sama antar-Keluarga, Warga, dan Kelompok Masyarakat dalam 1 Tahun	-	189	Keluarga	125	65.859.000	125	100.000.000	125	100.000.000	125	100.000.000	125	100.000.000	125	100.000.000	750	565.859.000	Kecamatan Samarinda Ilir		

Kode Program / Kegiatan / Sub Kegiatan	Program / Kegiatan / Sub Kegiatan	Outcome (Hanya untuk Program)	Indikator	Formulasi	Kondisi Awal		Satuan	Capaian Kinerja Program dan Kerangka Pendanaan														Perangkat Daerah		
					2023	2024		2025		2026		2027		2028		2029		2030		Kondisi Akhir 2030				
					Realisasi	Realisasi		Target	Rp	Target	Rp	Target	Rp	Target	Rp	Target	Rp	Target	Rp	Target	Rp		Target	Rp
1	2	3	4	5	6	7	8	9	10	11	12	13	14	15	16	17	18	19	20	21	22	23		
7	URUSAN PEMERINTAHAN KEWILAYAHAN																							
7.01	URUSAN PEMERINTAHAN BIDANG KEWILAYAHAN KECAMATAN SAMARINDA ILIR								39.639.159.903		41.005.985.947		41.451.792.700		42.273.264.050		42.658.118.200		47.732.043.200		254.760.364.000		Kecamatan Samarinda Ilir	
7.01.03.2.06.02	Sub Kegiatan Peningkatan Kesadaran Keluarga dalam Membangun Kerja Sama antar-Keluarga, Warga, dan Kelompok Masyarakat di Kecamatan Samarinda Ilir, Kelurahan Sidomulyo		Jumlah Keluarga yang Mengikuti Peningkatan Kesadaran Keluarga dalam Membangun Kerja Sama antar-Keluarga, Warga, dan Kelompok Masyarakat	Jumlah Keluarga yang Mengikuti Peningkatan Kesadaran Keluarga dalam Membangun Kerja Sama antar-Keluarga, Warga, dan Kelompok Masyarakat dalam 1 Tahun	-	41	Keluarga	25	45.636.000	25	50.000.000	25	50.000.000	25	50.000.000	25	50.000.000	25	50.000.000	150	295.636.000		Kelurahan Sidomulyo	

Kode Program / Kegiatan / Sub Kegiatan	Program / Kegiatan / Sub Kegiatan	Outcome (Hanya untuk Program)	Indikator	Formulasi	Kondisi Awal		Satuan	Capaian Kinerja Program dan Kerangka Pendanaan														Perangkat Daerah		
					2023	2024		2025		2026		2027		2028		2029		2030		Kondisi Akhir 2030				
					Realisasi	Realisasi		Target	Rp	Target	Rp	Target	Rp	Target	Rp	Target	Rp	Target	Rp	Target	Rp		Target	Rp
1	2	3	4	5	6	7	8	9	10	11	12	13	14	15	16	17	18	19	20	21	22	23		
7	URUSAN PEMERINTAHAN KEWILAYAHAN																							
7.01	URUSAN PEMERINTAHAN BIDANG KEWILAYAHAN KECAMATAN SAMARINDA ILIR								39.639.159.903		41.005.985.947		41.451.792.700		42.273.264.050		42.658.118.200		47.732.043.200		254.760.364.000		Kecamatan Samarinda Ilir	
7.01.03.2.06.02	Sub Kegiatan Peningkatan Kesadaran Keluarga dalam Membangun Kerja Sama antar-Keluarga, Warga, dan Kelompok Masyarakat di Kecamatan Samarinda Ilir, Kelurahan Selili		Jumlah Keluarga yang Mengikuti Peningkatan Kesadaran Keluarga dalam Membangun Kerja Sama antar-Keluarga, Warga, dan Kelompok Masyarakat	Jumlah Keluarga yang Mengikuti Peningkatan Kesadaran Keluarga dalam Membangun Kerja Sama antar-Keluarga, Warga, dan Kelompok Masyarakat dalam 1 Tahun	-	37	Keluarga	25	45.442.000	25	50.000.000	25	50.000.000	25	50.000.000	25	50.000.000	25	50.000.000	150	295.442.000		Kelurahan Selili	

Kode Program / Kegiatan / Sub Kegiatan	Program / Kegiatan / Sub Kegiatan	Outcome (Hanya untuk Program)	Indikator	Formulasi	Kondisi Awal		Satuan	Capaian Kinerja Program dan Kerangka Pendanaan														Perang kat Daerah		
					2023	2024		2025		2026		2027		2028		2029		2030		Kondisi Akhir 2030				
					Realisasi	Realisasi		Target	Rp	Target	Rp	Target	Rp	Target	Rp	Target	Rp	Target	Rp	Target	Rp		Target	Rp
1	2	3	4	5	6	7	8	9	10	11	12	13	14	15	16	17	18	19	20	21	22	23		
7	URUSAN PEMERINTAHAN KEWILAYAHAN																							
7.01	URUSAN PEMERINTAHAN BIDANG KEWILAYAHAN KECAMATAN SAMARINDA ILIR								39.639.159.903		41.005.985.947		41.451.792.700		42.273.264.050		42.658.118.200		47.732.043.200		254.760.364.000	Kecamatan Samarinda Ilir		
7.01.03.2.06.02	Sub Kegiatan Peningkatan Kesadaran Keluarga dalam Membangun Kerja Sama antar-Keluarga, Warga, dan Kelompok Masyarakat di Kecamatan Samarinda Ilir, Kelurahan Sidodamai		Jumlah Keluarga yang Mengikuti Peningkatan Kesadaran Keluarga dalam Membangun Kerja Sama antar-Keluarga, Warga, dan Kelompok Masyarakat	Jumlah Keluarga yang Mengikuti Peningkatan Kesadaran Keluarga dalam Membangun Kerja Sama antar-Keluarga, Warga, dan Kelompok Masyarakat dalam 1 Tahun	-	32	Keluarga	25	43.625.000	25	50.000.000	25	50.000.000	25	50.000.000	25	50.000.000	25	50.000.000	150	293.625.000	Kelurahan Sidodamai		

Kode Program / Kegiatan / Sub Kegiatan	Program / Kegiatan / Sub Kegiatan	Outcome (Hanya untuk Program)	Indikator	Formulasi	Kondisi Awal		Satuan	Capaian Kinerja Program dan Kerangka Pendanaan														Perangkat Daerah		
					2023	2024		2025		2026		2027		2028		2029		2030		Kondisi Akhir 2030				
					Realisasi	Realisasi		Target	Rp	Target	Rp	Target	Rp	Target	Rp	Target	Rp	Target	Rp	Target	Rp		Target	Rp
1	2	3	4	5	6	7	8	9	10	11	12	13	14	15	16	17	18	19	20	21	22	23		
7	URUSAN PEMERINTAHAN KEWILAYAHAN																							
7.01	URUSAN PEMERINTAHAN BIDANG KEWILAYAHAN KECAMATAN SAMARINDA ILIR								39.639.159.903		41.005.985.947		41.451.792.700		42.273.264.050		42.658.118.200		47.732.043.200		254.760.364.000	Kecamatan Samarinda Ilir		
7.01.03.2.06.02	Sub Kegiatan Peningkatan Kesadaran Keluarga dalam Membangun Kerja Sama antar-Keluarga, Warga, dan Kelompok Masyarakat di Kecamatan Samarinda Ilir, Kelurahan Pelita		Jumlah Keluarga yang Mengikuti Peningkatan Kesadaran Keluarga dalam Membangun Kerja Sama antar-Keluarga, Warga, dan Kelompok Masyarakat	Jumlah Keluarga yang Mengikuti Peningkatan Kesadaran Keluarga dalam Membangun Kerja Sama antar-Keluarga, Warga, dan Kelompok Masyarakat dalam 1 Tahun	-	46	Keluarga	25	46.250.000	25	50.000.000	25	50.000.000	25	50.000.000	25	50.000.000	25	50.000.000	150	296.250.000	Kelurahan Pelita		

Kode Program / Kegiatan / Sub Kegiatan	Program / Kegiatan / Sub Kegiatan	Outcome (Hanya untuk Program)	Indikator	Formulasi	Kondisi Awal		Satuan	Capaian Kinerja Program dan Kerangka Pendanaan														Perang kat Daerah		
					2023	2024		2025		2026		2027		2028		2029		2030		Kondisi Akhir 2030				
					Realisasi	Realisasi		Target	Rp	Target	Rp	Target	Rp	Target	Rp	Target	Rp	Target	Rp	Target	Rp		Target	Rp
1	2	3	4	5	6	7	8	9	10	11	12	13	14	15	16	17	18	19	20	21	22	23		
7	URUSAN PEMERINTAHAN KEWILAYAHAN																							
7.01	URUSAN PEMERINTAHAN BIDANG KEWILAYAHAN KECAMATAN SAMARINDA ILIR								39.639.159.903		41.005.985.947		41.451.792.700		42.273.264.050		42.658.118.200		47.732.043.200		254.760.364.000		Kecamatan Samarinda Ilir	
7.01.03.2.06.02	Sub Kegiatan Peningkatan Kesadaran Keluarga dalam Membangun Kerja Sama antar-Keluarga, Warga, dan Kelompok Masyarakat di Kecamatan Samarinda Ilir, Kelurahan Sungai Dama		Jumlah Keluarga yang Mengikuti Peningkatan Kesadaran Keluarga dalam Membangun Kerja Sama antar-Keluarga, Warga, dan Kelompok Masyarakat	Jumlah Keluarga yang Mengikuti Peningkatan Kesadaran Keluarga dalam Membangun Kerja Sama antar-Keluarga, Warga, dan Kelompok Masyarakat dalam 1 Tahun	-	33	Keluarga	25	45.031.000	25	50.000.000	25	50.000.000	25	50.000.000	25	50.000.000	25	50.000.000	150	295.031.000		Kelurahan Sungai Dama	

LAMPIRAN VI

BERITA ACARA HASIL VERIFIKASI RANCANGAN AKHIR RENCANA STRATEGIS (RENSTRA) BADAN/DINAS/KECAMATAN SAMARINDA ILIR TAHUN 2025-2029

Indikator Kinerja Utama												
No	Indikator	Formulasi	Baseline		Satuan	Target Tahun						Keterangan
			2023	2024		2025	2026	2027	2028	2029	2030	
1	2	3	4	5	6	7	8	9	10	11	12	13
7.01 URUSAN PEMERINTAHAN BIDANG KEWILAYAHAN												
1	Indeks Pelayanan Publik (IPP) Perangkat Daerah	Hasil Penilaian dari Bagian Organisasi Setda Kota Samarinda	4,50	3,62	Indeks	3,70	3,72	3,74	3,76	3,78	3,80	Pengukuran Meliputi 6 Aspek, di antaranya 1) Kebijakan Pelayanan Publik, 2) Profesionalitas SDM, 3) Sarana dan Prasarana, 4) Sistem Informasi Pelayanan Publik, 5) Konsultasi dan Pengaduan, 6) Inovasi Pelayanan Publik – Permenpan RB No. 29 Tahun 2022 Sebagaimana Diubah Terakhir Melalui Permenpan RB No. 4 Tahun 2023, serta Perwali Samarinda No. 38 Tahun 2023

**KESIMPULAN PENGENDALIAN DAN EVALUASI
TERHADAP KEBIJAKAN RENSTRA PERANGKAT DAERAH
BADAN/DINAS/KECAMATAN SAMARINDA ILIR
TAHUN 2025-2029**

No	Aspek	Penjelasan Hasil Pengendalian dan Evaluasi
(1)	(2)	(3)
1.	Perumusan Tujuan dan Sasaran Perangkat Daerah selaras dengan Tujuan dan Sasaran pembangunan jangka menengah daerah	Sesuai dengan apa yang menjadi tujuan dan sasaran pembangunan jangka menengah daerah
2.	Perumusan strategi dan kebijakan Perangkat Daerah berpedoman pada strategi dan arah kebijakan pembangunan jangka menengah daerah	Strategi dan kebijakan PD telah selaras dengan arah kebijakan dan prioritas pembangunan daerah yang ditetapkan dalam RPJMD
3.	Perumusan rencana program, kegiatan, subkegiatan Perangkat Daerah berpedoman pada kebijakan umum dan program pembangunan jangka menengah daerah	Sasaran PD mendukung pencapaian sasaran RPJMD, terutama yang ditetapkan sebagai sasaran utama pembangunan daerah.
4.	Perumusan indikator kinerja, kelompok sasaran dan pendanaan indikatif Perangkat Daerah kabupaten/kota berpedoman pada indikasi rencana program prioritas dan kebutuhan pendanaan pembangunan jangka menengah daerah	sebagian besar Perangkat Daerah telah merumuskan indikator kinerja, kelompok sasaran, dan pendanaan indikatif secara selaras dengan indikasi program prioritas dan kebutuhan pendanaan dalam RPJMD.
5.	Perumusan indikator kinerja Perangkat Daerah berpedoman pada Tujuan dan Sasaran pembangunan jangka menengah daerah	Perangkat Daerah sebagian besar telah berpedoman pada tujuan dan sasaran RPJMD
6.	Pentahapan pelaksanaan program Perangkat Daerah sesuai dengan pentahapan pelaksanaan program pembangunan jangka menengah daerah	Hasil pengendalian dan evaluasi menunjukkan bahwa secara umum, pentahapan pelaksanaan program Perangkat Daerah telah sesuai dengan tahapan program dalam RPJMD

Samarinda, 11 September 2025

<p>Mengetahui,</p> <p>Kepala BAPPERIDA Kota Samarinda</p> <p><u>H. Ananta Fathurrozi, S.Sos., M.Si</u> Pembina Utama Muda IV/c NIP. 19681209 198803 1 004</p>	<p>Kepala Bidang PPM BAPPERIDA Kota Samarinda</p> <p><u>Imam Gunadi, S.STP</u> NIP. 19810921 200012 1 002</p>
--	---

Pengendalian dan Evaluasi terhadap Kebijakan Renstra Tahun 2025-2029
Perangkat Daerah : KECAMATAN SAMARINDA ILIR
Kota Samarinda

No	Jenis Kegiatan	Hasil Pengendalian dan Evaluasi				Keterangan
		Kesesuaian		Faktor Penyebab Ketidak Sesuaian	Tindak Lanjut Penyempurnaan Apabila Tidak	
		Ada	Tidak Ada			
(1)	(2)	(3)	(4)	(5)	(6)	
1.	Pembentukan tim penyusun Renstra Perangkat Daerah dan Penyusunan Agenda Kerja.	✓				
2.	Penyiapan data dan informasi.	✓				
3.	Analisis gambaran pelayanan Perangkat Daerah	✓				
4.	Review Renstra K/L dan Renstra Perangkat Daerah Provinsi	✓				
5.	Penelaahan Rencana Tata Ruang Wilayah Kota	✓				
6.	Analisis terhadap Dokumen Hasil Kajian Lingkungan Hidup Strategis (KLHS) sesuai dengan pelayanan Perangkat Daerah kota	✓				
7.	Perumusan isu-isu strategis	✓				
8.	Perumusan visi dan misi Perangkat Daerah Kota	✓				
9.	Perumusan visi dan misi Perangkat Daerah kota berpedoman pada visi dan misi pembangunan jangka menengah daerah	✓				

No	Jenis Kegiatan	Hasil Pengendalian dan Evaluasi				Keterangan
		Kesesuaian		Faktor Penyebab Ketidak Sesuaian	Tindak Lanjut Penyempurnaan Apabila Tidak	
		Ada	Tidak Ada			
(1)	(2)	(3)	(4)	(5)	(6)	
10.	Perumusan tujuan pelayanan jangka menengah Perangkat Daerah Kota	✓				
11.	Perumusan sasaran pelayanan jangka menengah Perangkat Daerah Kota	✓				
12.	Mempelajari Surat Edaran Wali kota perihal Penyusunan Rancangan Renstra Perangkat Daerah kota beserta lampirannya yaitu rancangan awal RPJMD kota yang memuat indikator keluaran program dan pagu per-Perangkat Daerah	✓				
13.	Perumusan strategi dan kebijakan jangka menengah Perangkat Daerah kota guna mencapai target kinerja program prioritas RPJMD kota yang menjadi tugas dan fungsi Perangkat Daerah kota	✓				
14.	Perumusan rencana program, kegiatan, indikator kinerja, kelompok sasaran dan pendanaan indikatif selama 5 (lima) tahun, termasuk lokasi kegiatan	✓				
15.	Perumusan indikator kinerja Perangkat Daerah kota yang mengacu pada tujuan dan sasaran RPJMD kota	✓				

No	Jenis Kegiatan	Hasil Pengendalian dan Evaluasi				Keterangan
		Kesesuaian		Faktor Penyebab Ketidak Sesuaian	Tindak Lanjut Penyempurnaan Apabila Tidak	
		Ada	Tidak Ada			
(1)	(2)	(3)	(4)	(5)	(6)	
16.	Pelaksanaan forum Perangkat Daerah kota	✓				
17.	Perumusan indikator kinerja, kelompok sasaran dan pendanaan indikatif Perangkat Daerah kota berpedoman pada indikasi rencana program prioritas dan kebutuhan pendanaan pembangunan jangka menengah	✓				
18.	Perumusan rancangan akhir Renstra Perangkat Daerah kota	✓				
19.	Pentahapan pelaksanaan program Perangkat Daerah kota sesuai dengan pentahapan pelaksanaan program pembangunan jangka menengah daerah kota	✓				
20.	Dokumen Renstra Perangkat Daerah kota yang telah disahkan	✓				

Samarinda, 11 September 2025

Kepala Perangkat Daerah



LAUJE, S.Sos., M.Si.
 NIP. 19701231 200701 1 079

Petunjuk Pengisian Formulir

- Kolom (1) diisi dengan nomor urut kegiatan;
- Kolom (2) diisi dengan jenis kegiatan yang akan dievaluasi;
- Kolom (3) diisi dengan tanda cek (√) ya jika hasil pengendalian dan evaluasi ada kesesuaian pada pelaksanaan jenis kegiatan tersebut;
- Kolom (4) diisi dengan tanda cek (√) jika hasil pengendalian dan evaluasi tidak ada kesesuaian pada pelaksanaan jenis kegiatan tersebut;
- Kolom (5) diisi dengan keterangan dan penjelasan faktor penyebab ketidaksesuaian berdasarkan hasil pengendalian dan evaluasi; dan
- Kolom (6) diisi dengan keterangan dan penjelasan tindak lanjut penyempurnaan apabila berdasarkan hasil pengendalian dan evaluasi tidak sesuai dengan pelaksanaan kegiatan.

**Checklist Pengendalian dan Evaluasi terhadap Penyusunan Renstra
Perangkat Daerah : Kecamatan Samarinda Ilir
Kota Samarinda Tahun 2025-2029**

RPJMD Kota	Renstra Perangkat Daerah	Kesesuaian/ Relevansi		Evaluasi	Tindak Lanjut	Hasil Tindak Lanjut
		Ya	Tidak			
Visi dan Misi RPJMD	Visi dan Misi RPJMD	✓				
Tujuan dan Sasaran	Tujuan dan Sasaran	✓				
Strategi dan Kebijakan	Strategi dan Kebijakan	✓				
Penetapan Indikator Kinerja Daerah	Indikator Kinerja dan Sasaran Perangkat Daerah	✓				
Indikasi rencana program prioritas yang disertai kebutuhan pendanaan	Tujuan dan Sasaran Program, Kegiatan dan Sub Kegiatan disertai kebutuhan dana indikatif	✓				



KATA PENGANTAR



Puji dan syukur kami panjatkan atas kehadiran Allah S.W.T., karena berkat rahmat dan karunia-Nya, kami dapat menyelesaikan penyusunan Rencana Strategis (RENSTRA) Kecamatan Samarinda Ilir tahun 2025-2029.

RENSTRA Kecamatan Samarinda Ilir tahun 2025-2029 ini, secara garis besar membahas tentang rencana strategis Kecamatan Samarinda Ilir selama tahun 2025-2029, seperti Gambaran Umum Perangkat Daerah, Permasalahan dan Isu Strategis Perangkat Daerah, Tujuan dan Sasaran, Strategi dan Arah Kebijakan, Rencana Program, Kegiatan, dan Pendanaan, serta Kinerja Penyelenggaraan Bidang Urusan.

Dengan segala keterbatasan, penyusunan RENSTRA Kecamatan Samarinda Ilir tahun 2025-2029 ini, tidak akan mungkin terselesaikan tanpa bantuan dari berbagai pihak dan lembaga yang tidak dapat kami sebutkan satu per satu. Oleh karena itu, kami ucapkan terima kasih yang tidak terhingga kepada pihak-pihak tersebut, khususnya Wali Kota Samarinda yang telah memberikan kepercayaan kepada kami untuk memimpin Kecamatan Samarinda Ilir ini.

Ditetapkan di : Samarinda
Pada Tanggal : 22 September 2025

Camat,

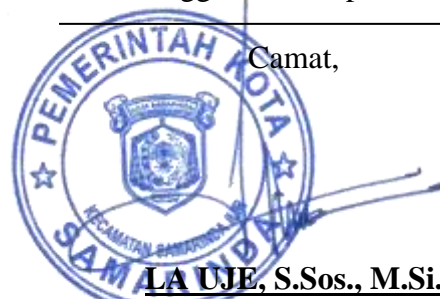

LA UJE, S.Sos., M.Si.
NIP. 19701231 200701 1 079



DAFTAR ISI

HALAMAN JUDUL	
SURAT KEPUTUSAN	
BERITA ACARA	
KATA PENGANTAR.....	i
DAFTAR ISI.....	ii
DAFTAR GAMBAR.....	iii
DAFTAR TABEL	iv
BAB I PENDAHULUAN.....	1
1.1 Latar Belakang	1
1.2 Dasar Hukum.....	4
1.3 Maksud dan Tujuan	6
1.4 Sistematika Penulisan.....	7
BAB II GAMBARAN PELAYANAN, PERMASALAHAN, DAN ISU STRATEGIS PERANGKAT DAERAH.....	9
2.1 Gambaran Pelayanan Perangkat Daerah	9
2.1.1 Tugas, Fungsi, dan Struktur Organisasi Perangkat Daerah	9
2.1.2 Sumber Daya Perangkat Daerah	34
2.1.3 Kinerja Pelayanan Perangkat Daerah.....	45
2.1.4 Kelompok Sasaran Layanan Perangkat Daerah.....	48
2.1.5 Kemitraan, BUMD, dan Kerja Sama Perangkat Daerah	48
2.2 Permasalahan dan Isu Strategis Perangkat Daerah.....	48
2.2.1 Permasalahan Perangkat Daerah.....	49
2.2.2 Isu Strategis Perangkat Daerah	53
BAB III TUJUAN, SASARAN, STRATEGI, DAN ARAH KEBIJAKAN PERANGKAT DAERAH.....	57
3.1 Tujuan dan Sasaran Perangkat Daerah.....	57
3.2 Strategi dan Arah Kebijakan Perangkat Daerah.....	61
BAB IV PROGRAM, KEGIATAN, SUB KEGIATAN, DAN KINERJA PENYELENGGARAAN BIDANG URUSAN	70
4.1 Program, Kegiatan, Sub Kegiatan, dan Pagu Pendanaan Indikatif	70
4.2 Kinerja Penyelenggaraan Bidang Urusan.....	148
BAB V PENUTUP.....	151

LAMPIRAN-LAMPIRAN



DAFTAR GAMBAR

Gambar I	Hubungan RENSTRA Kecamatan Samarinda Ilir dengan Dokumen Perencanaan Lainnya	3
Gambar II	Struktur Organisasi Kecamatan Samarinda Ilir	33
Gambar 3.1	Konsep RENSTRA PD	57
Gambar 3.2	Kerangka Keterkaitan antara Sasaran RPJMD dengan Tujuan Renstra PD	58
Gambar 4.1	Kerangka Perumusan Program / Kegiatan / Sub Kegiatan RENSTRA PD	70



DAFTAR TABEL

Tabel I	Komposisi Sumber Daya Aparatur Kecamatan Samarinda Ilir Berdasarkan Klasifikasi Aparatur	34
Tabel II	Komposisi Sumber Daya Aparatur Kecamatan Samarinda Ilir Berdasarkan Jenis Kelamin	34
Tabel III	Komposisi Sumber Daya Aparatur Kecamatan Samarinda Ilir Berdasarkan Tingkat Pendidikan	35
Tabel IV	Sarana dan Prasarana di Kecamatan Samarinda Ilir.....	36
Tabel V	Pencapaian Kinerja Pelayanan Kecamatan Samarinda Ilir Kota Samarinda, Provinsi Kalimantan Timur Tahun 2021 s.d. Tahun 2024.....	46
Tabel VI	Anggaran dan Realisasi Pendanaan Pelayanan Kecamatan Samarinda Ilir Kota Samarinda, Provinsi Kalimantan Timur Tahun 2021 s.d. Tahun 2024.....	47
Tabel VII	Identifikasi Masalah Pokok, Masalah, dan Akar Masalah Kecamatan Samarinda Ilir Periode 2025-2029	52
Tabel 2.1	Teknik Menyimpulkan Isu Strategis Perangkat Daerah	55
Tabel 3.3	Teknik Merumuskan Tujuan dan Sasaran RENSTRA PD	60
Tabel 3.4	Penahapan RENSTRA PD	61
Tabel 3.5	Teknik Merumuskan Arah Kebijakan RENSTRA PD	62
Tabel VIII	Relevansi Tujuan, Sasaran, Strategi, Arah Kebijakan, dan Program Kecamatan Samarinda Ilir Periode 2025-2029.....	64
Tabel IX	Kesesuaian antara Program pada RPJMD Kota Samarinda Periode 2025-2029 dengan Program pada Renstra Kecamatan Samarinda Ilir Periode 2025-2029	66



**RENCANA STRATEGIS KECAMATAN SAMARINDA ILIR
PERIODE 2025-2029**

Tabel X	Keselarasan antara Program Unggulan Wali Kota Samarinda Periode 2025-2029 dengan Nomenklatur Program pada RENSTRA Kecamatan Samarinda Ilir Periode 2025-2029	68
Tabel XI	Program Prioritas Perangkat Daerah Kecamatan Samarinda Ilir Periode 2025-2029 yang Berpedoman kepada RPJMD Kota Samarinda Periode 2025-2029	68
Tabel 4.2	Teknik Merumuskan Program / Kegiatan / Sub Kegiatan RENSTRA PD	77
Tabel 4.3	Indikator Kinerja Daerah (IKD) Kecamatan Samarinda Ilir	118
Tabel 4.3	Rencana Program / Kegiatan / Sub Kegiatan dan Pendanaan	119
Tabel 4.4	Daftar Sub Kegiatan Prioritas dalam Mendukung Program Prioritas Pembangunan Daerah	138
Tabel 4.5	Indikator Kinerja Utama (IKU) Perangkat Daerah.....	149
Tabel 4.6	Indikator Kinerja Kunci (IKK) Perangkat Daerah.....	150



BAB I PENDAHULUAN

1.1 Latar Belakang

Rencana strategis (RENSTRA) Perangkat Daerah adalah dokumen perencanaan untuk periode 5 (lima) tahun yang berfungsi sebagai pedoman penyusunan Rencana Kerja (RENJA), Rencana Kinerja Tahunan (RKT), Perjanjian Kinerja Perangkat Daerah, serta digunakan sebagai instrumen evaluasi keberhasilan dan kegagalan kinerja Perangkat Daerah dalam kurun waktu 5 (lima) tahun sesuai dengan tugas pokok dan fungsinya dalam penyelenggaraan pemerintahan daerah.

Penyusunan RENSTRA Kecamatan Samarinda Ilir Periode 2025-2029 dilakukan secara simultan bersamaan dengan waktu proses penyusunan Rencana Pembangunan Jangka Menengah Daerah (RPJMD) Kota Samarinda periode 2025-2029 dan tentunya berpedoman pula pada RPJMD Kota Samarinda. Penyusunan dilaksanakan melalui tahapan persiapan, penyusunan rancangan awal, penyusunan rancangan, penyusunan rancangan akhir, sampai dengan penetapan RENSTRA.

Secara garis besar, kegiatan yang dilaksanakan pada setiap tahapan penyusunan RENSTRA Kecamatan Samarinda Ilir periode 2025-2029 tersebut di atas, dilaksanakan melalui tahapan sebagai berikut :

1. Tahapan persiapan penyusunan RENSTRA dilakukan kegiatan-kegiatan, di antaranya : 1) Pembentukan tim penyusun RENSTRA, 2) Orientasi mengenai



**RENCANA STRATEGIS KECAMATAN SAMARINDA ILIR
PERIODE 2025-2029**

- RENSTRA, Penyusunan agenda kerja Tim RENSTRA, serta pengumpulan data dan informasi ;
2. Tahapan penyusunan rancangan awal RENSTRA dengan berpedoman pada rancangan awal RPJMD Kota Samarinda ;
 3. Tahapan verifikasi rancangan RENSTRA dengan berpedoman pada rancangan RPJMD Kota Samarinda ;
 4. Tahapan penyusunan rancangan akhir RENSTRA yang penyusunannya berpedoman pada rancangan akhir RPJMD Kota Samarinda ;
 5. Tahapan verifikasi kesesuaian rancangan akhir sampai dengan penetapan RENSTRA berpedoman kepada RPJMD Kota Samarinda dengan memperhatikan beberapa dokumen perencanaan, seperti Rencana Tata Ruang Wilayah (RTRW) Kota Samarinda dan Kajian Lingkungan Hidup Strategis (KLHS) Kota Samarinda.

Pelaksanaan kegiatan penyusunan RENSTRA dievaluasi dan dikendalikan untuk memenuhi kesesuaian terhadap kebijakan penyusunan RENSTRA oleh Camat Samarinda Ilir selaku Kepala Perangkat Daerah, serta dibuat simpulan pengendalian dan evaluasi kebijakan RENSTRA oleh Bapperida Kota Samarinda.

Sebagai bagian dokumen perencanaan kinerja dalam penyelenggaraan pemerintah daerah, maka RENSTRA Kecamatan Samarinda Ilir periode 2025-2029 memiliki keterkaitan dengan RPJMD Kota Samarinda periode 2025-2029 dan RENJA Perangkat Daerah. Ilustrasi keterhubungan RENSTRA Perangkat Daerah dengan RPJMD Kota Samarinda dan RENJA Perangkat Daerah dapat digambarkan pada gambar yang tersaji di halaman berikutnya.



Gambar I
Hubungan RENSTRA Kecamatan Samarinda Ilir dengan Dokumen Perencanaan Lainnya

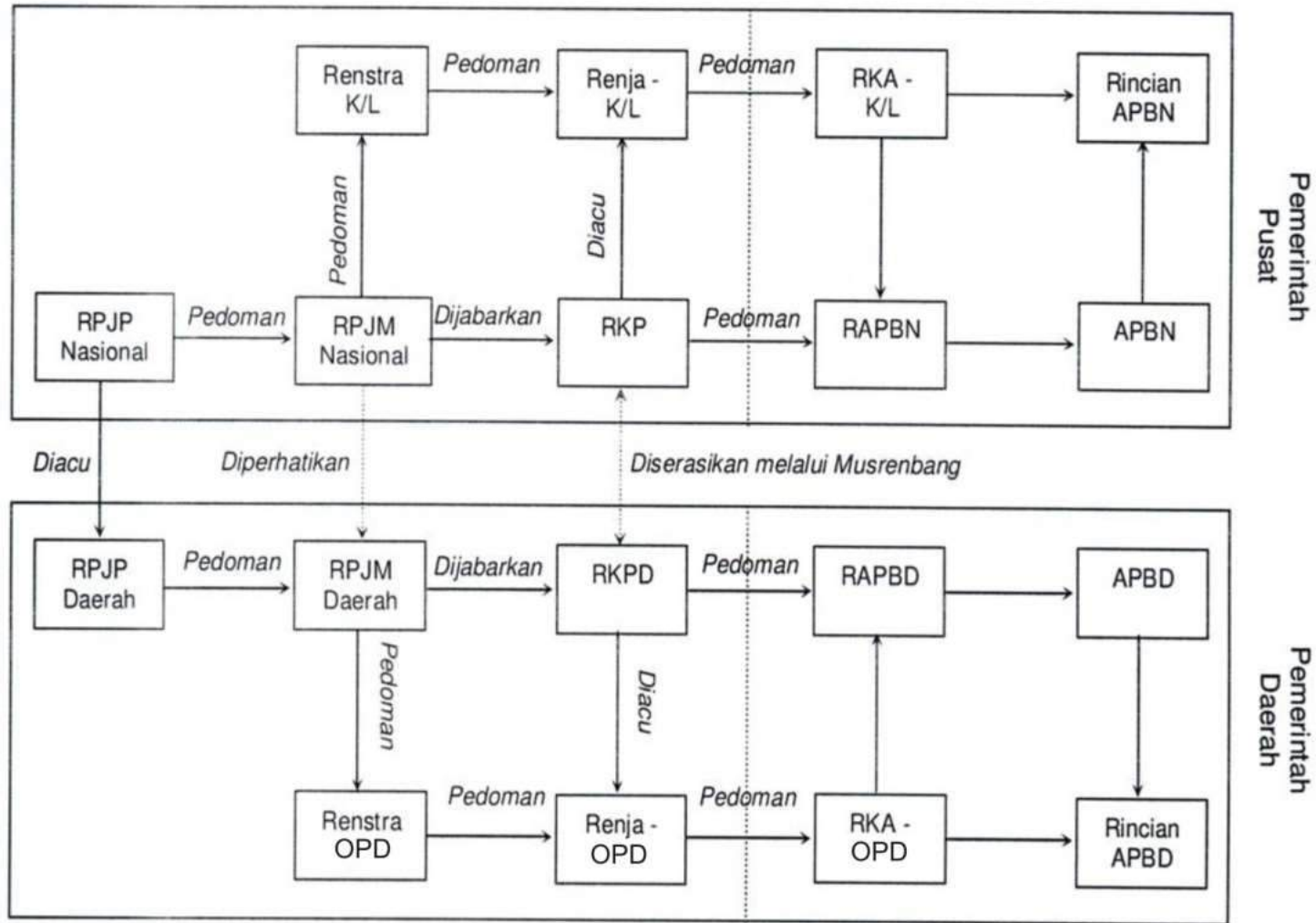



1.2 Dasar Hukum

Dasar hukum penyusunan Rencana Strategis (RENSTRA) Kecamatan Samarinda Ilir periode 2025-2029, di antaranya :

1. Landasan *idiil*, yaitu Pancasila ;
2. Landasan konstitusional, yaitu Undang-Undang Dasar (UUD) Tahun 1945 ;
3. Undang-Undang Nomor 25 Tahun 2004 tentang Sistem Perencanaan Pembangunan Nasional ;
4. Undang-Undang Nomor 33 Tahun 2004 tentang Perimbangan Keuangan antara Pemerintah Pusat dan Daerah ;
5. Undang-Undang Nomor 26 Tahun 2007 tentang Penataan Ruang ;
6. Undang-Undang Nomor 23 Tahun 2014 tentang Pemerintahan Daerah Sebagaimana Diubah Terakhir Melalui Undang-Undang Nomor 9 Tahun 2015 tentang Perubahan Kedua Atas Undang-Undang Nomor 23 Tahun 2014 tentang Pemerintahan Daerah ;
7. Peraturan Pemerintah Nomor 18 Tahun 2016 tentang Perangkat Daerah ;
8. Peraturan Pemerintah Nomor 2 Tahun 2018 Tentang Standar Pelayanan Minimal ;
9. Peraturan Pemerintah Nomor 17 Tahun 2018 tentang Kecamatan ;
10. Peraturan Pemerintah Nomor 12 Tahun 2019 tentang Pengelolaan Keuangan Daerah ;
11. Peraturan Presiden Republik Indonesia Nomor 59 Tahun 2017 tentang Pelaksanaan Pencapaian Tujuan Pembangunan Berkelanjutan ;
12. Peraturan Menteri Dalam Negeri Nomor 86 Tahun 2017 tentang Tata Cara Perencanaan, Pengendalian, dan Evaluasi Pembangunan Daerah, Tata Cara Evaluasi Rancangan Peraturan Daerah tentang Rencana Pembangunan Jangka Panjang Daerah (RPJPD) dan Rencana Pembangunan Jangka Menengah Daerah (RPJMD), serta Tata Cara Perubahan Rencana Pembangunan Jangka Panjang Daerah (RPJPD), Rencana Pembangunan Jangka Menengah Daerah (RPJMD), dan Rencana Kerja Pemerintah Daerah (RKPD) ;



13. Peraturan Menteri Dalam Negeri Nomor 130 Tahun 2018 tentang Kegiatan Pembangunan Sarana dan Prasarana Kelurahan dan Pemberdayaan Masyarakat di Kelurahan ;
14. Peraturan Menteri Dalam Negeri Nomor 70 Tahun 2019 tentang Sistem Informasi Pemerintahan Daerah ;
15. Peraturan Menteri Dalam Negeri Nomor 90 Tahun 2019 tentang Klasifikasi, Kodefikasi, Dan Nomenklatur Perencanaan Pembangunan Dan Keuangan Daerah ;
16. Peraturan Menteri Dalam Negeri Nomor 18 Tahun 2020 tentang Peraturan Pelaksanaan Peraturan Pemerintah Nomor 13 Tahun 2019 tentang Laporan dan Evaluasi Penyelenggaraan Pemerintahan Daerah ;
17. Instruksi Menteri Dalam Negeri Nomor 2 Tahun 2025 tentang Pedoman Penyusunan Rencana Pembangunan Jangka Menengah Daerah (RPJMD) dan Rencana Strategis (RENSTRA) Perangkat Daerah Tahun 2025-2029 ;
18. Keputusan Menteri Dalam Negeri Nomor 050-5889 Tahun 2021 sebagaimana diubah terakhir dengan Keputusan Menteri Dalam Negeri Nomor 900.1.15.5-1317 Tahun 2023 tentang Hasil Verifikasi, Validasi, dan Inventarisasi Pemutakhiran Klasifikasi, Kodefikasi, dan Nomenklatur Perencanaan Pembangunan dan Keuangan Daerah ;
19. Peraturan Daerah Kota Samarinda Nomor 2 Tahun 2014 tentang Rencana Tata Ruang Wilayah (RTRW) Daerah Kota Samarinda Tahun 2014 sampai dengan Tahun 2034 ;
20. Peraturan Daerah Kota Samarinda Nomor 4 Tahun 2015 tentang Rencana Pembangunan Jangka Panjang Daerah (RPJPD) Kota Samarinda Tahun 2005 sampai dengan Tahun 2025 ;
21. Peraturan Daerah Kota Samarinda Nomor 3 Tahun 2016 tentang Urusan Pemerintahan Konkuren yang Menjadi Kewenangan Daerah ;
22. Peraturan Daerah Kota Samarinda Nomor 4 Tahun 2016 Sebagaimana Diubah Terakhir Melalui Peraturan Daerah Kota Samarinda Nomor 8 Tahun 2021 tentang Perubahan Atas Peraturan Daerah Kota Samarinda Nomor 4 Tahun 2016 tentang Pembentukan dan Susunan Perangkat Daerah ;



23. Peraturan Walikota Samarinda Nomor 57 tahun 2016 tentang Susunan Organisasi dan Tata Kerja Kecamatan di Kota Samarinda ;
24. Peraturan Walikota Samarinda Nomor 11 tahun 2022 sebagaimana diubah terakhir dengan Peraturan Walikota Samarinda Nomor 1 tahun 2025 tentang Perubahan Ketiga mengenai Pedoman Teknis Pelaksanaan Program Pembangunan dan Pemberdayaan Masyarakat.

1.3 Maksud dan Tujuan

Maksud dari penyusunan Rencana Strategis (RENSTRA) Kecamatan Samarinda Ilir periode 2025-2025 adalah sebagai pedoman dan acuan Kecamatan Samarinda Ilir dalam rangka penyelenggaraan pemerintahan yang mengacu kepada Rencana Pembangunan Jangka Menengah Daerah (RPJMD) Kota Samarinda periode 2025-2029 dan akan menjadi pedoman dalam penyusunan Rencana Kerja (RENJA) Perangkat Daerah selama periode 2025-2029.

Adapun tujuan dari penyusunan RENSTRA Kecamatan Samarinda Ilir periode 2025-2029, di antaranya :

1. Menetapkan visi dan misi, tujuan dan sasaran, strategi dan arah kebijakan, rencana program dan kegiatan serta pendanaan, dan kinerja Kecamatan Samarinda Ilir dalam penyelenggaraan tugas pokok dan fungsinya selama periode 2025-2029.
2. Memberikan pedoman dalam penyusunan RENJA Kecamatan Samarinda Ilir dalam penyelenggaraan tugas pokok dan fungsinya selama periode 2025-2029.



3. Memberikan acuan dalam pengendalian dan evaluasi pelaksanaan rencana pembangunan tahunan maupun 5 (lima) tahunan selama periode 2025-2029.
4. Sebagai dasar demi tercapainya penggunaan sumber daya yang efektif, efisien, dan berkelanjutan.

1.4 Sistematika Penulisan

Penyusunan Rencana Strategis (RENSTRA) Kecamatan Samarinda Ilir periode 2025-2029 ini disusun dengan sistematika penulisan sebagai berikut :

BAB I PENDAHULUAN

- 1.1 Latar Belakang
- 1.2 Dasar Hukum
- 1.3 Maksud dan Tujuan
- 1.4 Sistematika Penulisan

BAB II GAMBARAN PELAYANAN, PERMASALAHAN DAN ISU STRATEGIS PERANGKAT DAERAH

- 2.1 Gambaran Pelayanan Perangkat Daerah
 - 2.1.1 Tugas, Fungsi, dan Struktur Perangkat Daerah
 - 2.1.2 Sumber Daya Perangkat Daerah
 - 2.1.3 Kinerja Pelayanan Perangkat Daerah
 - 2.1.4 Kelompok Sasaran Layanan Perangkat Daerah
- 2.2 Permasalahan dan Isu Strategis Perangkat Daerah
 - 2.2.1 Permasalahan Perangkat Daerah
 - 2.2.2 Isu Strategis Perangkat Daerah



**BAB III TUJUAN, SASARAN, STRATEGI DAN ARAH KEBIJAKAN
PERANGKAT DAERAH**

3.1 Tujuan dan Sasaran Perangkat Daerah

3.2 Strategi dan Arah Kebijakan Perangkat Daerah

**BAB IV PROGRAM, KEGIATAN, SUB KEGIATAN, DAN KINERJA
PENYELENGGARAAN BIDANG URUSAN**

4.1 Program, Kegiatan, Sub Kegiatan, dan Pagu Pendanaan
Indikatif

4.2 Kinerja Penyelenggaraan Bidang Urusan

BAB V PENUTUP



BAB II

GAMBARAN PELAYANAN, PERMASALAHAN DAN ISU STRATEGI PERANGKAT DAERAH

2.1 Gambaran Pelayanan Perangkat Daerah

Pada Gambaran Pelayanan Perangkat Daerah akan diuraikan mengenai Tugas, Fungsi, dan Struktur Perangkat Daerah, Sumber Daya Perangkat Daerah, Kinerja Pelayanan Perangkat Daerah, serta Kelompok Sasaran Layanan Perangkat Daerah.

2.1.1 Tugas, Fungsi, dan Struktur Perangkat Daerah

A. Tugas dan Fungsi

1. Kecamatan

Dalam Peraturan Walikota Samarinda Nomor 57 Tahun 2016 tentang Susunan Organisasi dan Tata Kerja Kecamatan Kota Samarinda, disebutkan Kecamatan merupakan unsur pelaksana teknis kewilayahan dalam daerah yang mempunyai tugas memimpin, mengkoordinasikan, serta mengendalikan penyelenggaraan pemerintahan, pelayanan publik, dan pemberdayaan masyarakat kelurahan.

Untuk melaksanakan tugasnya tersebut di atas, Kecamatan memiliki fungsi, di antaranya :

- a. Penyelenggaraan urusan pemerintah umum.
- b. Pengkoordinasian kegiatan pemberdayaan masyarakat.



- c. Pengkoordinasian upaya penyelenggaraan ketentraman dan ketertiban umum.
- d. Pengkoordinasian penerapan dan penegakan peraturan daerah dan peraturan kepala daerah.
- e. Pengkoordinasian pemeliharaan prasarana dan sarana pelayanan umum.
- f. Pengkoordinasian penyelenggaraan kegiatan pemerintahan yang dilakukan oleh kecamatan.
- g. Pembinaan dan pengawasan penyelenggaraan kegiatan kelurahan.
- h. Pelaksanaan urusan pemerintahan yang menjadi kewenangan daerah yang tidak dilaksanakan oleh unit kerja kecamatan.
- i. Pelaksanaan pelimpahan sebagian kewenangan walikota untuk melaksanakan sebagian urusan pemerintahan yang menjadi kewenangan daerah.
- j. Pelaksanaan tugas lainnya sesuai dengan ketentuan peraturan perundang-undangan.

Kemudian, dalam pelaksanaan tugas dan fungsinya, Kecamatan Samarinda Ilir dibantu beberapa kelurahan yang berada di bawah Kecamatan Samarinda Ilir, di antaranya :

- a. Kelurahan Selili.
- b. Kelurahan Sungai Dama.
- c. Kelurahan Sidomulyo.
- d. Kelurahan Sidodamai.
- e. Kelurahan Pelita.



2. Sekretariat Kecamatan

Sekretariat Kecamatan mempunyai tugas melaksanakan :

- a. Penyiapan bahan.
- b. Perumusan kebijakan.
- c. Koordinasi.
- d. Perencanaan program.
- e. Ketatausahaan.
- f. Kehumasan.
- g. Kepegawaian.
- h. Ketatalaksanaan.
- i. Perlengkapan.
- j. Administrasi keuangan.
- k. Kesekretariatan Pelayanan Administrasi Terpadu Kecamatan (PATEN).

Untuk melaksanakan tugasnya tersebut di atas, Sekretariat Kecamatan memiliki fungsi, di antaranya :

- a. Perencanaan, penyusunan, dan pelaksanaan rencana program dan kegiatan kesekretariatan.
- b. Pengkoordinasian penyusunan dokumen Sistem Akuntabilitas Kinerja Instansi Pemerintahan (SAKIP).
- c. Pengkoordinasian penyusunan dan pelaksanaan Rencana Kerja dan Anggaran (RKA) dan Dokumen Pelaksanan Anggaran (DPA).
- d. Pelaksanaan dan pembinaan ketatausahaan, ketatalaksanaan, dan kearsipan.



- e. Pengelolaan urusan kehumasan, kepustakaan, serta layanan informasi dan pengaduan masyarakat.
- f. Pelaksanaan administrasi dan pembinaan kepegawaian.
- g. Pengelolaan anggaran kecamatan dan aset daerah di di lingkup tugasnya sesuai dengan ketentuan peraturan perundang-undangan.
- h. Pelaksanaan administrasi keuangan dan pembayaran gaji pegawai.
- i. Pelaksanaan verifikasi Surat Pertanggungjawaban (SPj) keuangan.
- j. Pengelolaan urusan rumah tangga dan perlengkapan.
- k. Fasilitasi penyusunan dan pelaksanaan Standar Operasional Prosedur (SOP), Standar Pelayanan Minimal (SPM), Standar Pelayanan Publik (SPP), Maklumat Pelayanan, dan Survey Kepuasan Masyarakat (SKM).
- l. Pengkoordinasian penyelenggaraan kesekretariatan / ketatausahaan Pelayanan Administrasi Terpadu Kecamatan (PATEN).
- m. Pengkoordinasian pengelolaan data dan pengembangan sistem teknologi informasi / aplikasi.
- n. Pengevaluasian dan pelaporan pelaksanaan tugas dan fungsi.
- o. Pelaksanaan sistem pengendalian intern pemerintahan.
- p. Pelaksanaan tugas lainnya yang diberikan oleh atasan sesuai dengan ketentuan peraturan perundang-undangan.



3. Sub Bagian Perencanaan Program dan Keuangan

Sub Bagian Perencanaan Program dan Keuangan memiliki fungsi, di antaranya :

- a. Merencanakan, menyusun, dan melaksanakan program dan kegiatan sesuai lingkup tugasnya.
- b. Mengkoordinir penyusunan dokumen Sistem Akuntabilitas Kinerja Instansi Pemerintah (SAKIP), mulai dari Indikator Kinerja Utama (IKU), Rencana Strategis (RESNTRA), Rencana Kerja (RENJA), Rencana Kerja Tahunan (RKT), Penetapan Kinerja, dan Laporan Kinerja.
- c. Menyusun komitmen kinerja yang berkaitan dengan bidang tugasnya.
- d. Melaksanakan verifikasi internal usulan perencanaan program dan kegiatan.
- e. Melaksanakan supervisi, monitoring, dan evaluasi pelaksanaan kegiatan seksi-seksi kecamatan.
- f. Mengkoordinasikan pembangunan, pengembangan, dan pemeliharaan aplikasi dengan seksi-seksi.
- g. Melaksanakan pengamanan *hardware* maupun *software* terhadap aplikasi yang digunakan secara bersama oleh lintas seksi di kecamatan.
- h. Melaksanakan pengamanan dan kesinambungan data elektronik terhadap aplikasi yang digunakan secara bersama di lingkup kecamatan.
- i. Melaksanakan pengelolaan data dan dokumentasi pelaksanaan program dan kegiatan kecamatan.
- j. Menghimpun laporan pelaksanaan program dan kegiatan kecamatan.
- k. Menyusun rencana usulan kebutuhan anggaran kecamatan.



- l. Mengkoordinir penyusunan Rencana Kerja dan Anggaran (RKA) / Dokumen Pelaksanaan Anggaran (DPA) / Dokumen Pelaksanaan Perubahan Anggaran (DPPA) kecamatan.
- m. Meneliti kelengkapan dan verifikasi Surat Permintaan Pembayaran (SPP).
- n. Melaksanakan sistem akuntansi pengelolaan keuangan kecamatan.
- o. Menyiapkan Surat Perintah Membayar (SPM).
- p. Menyusun rekapitulasi penyerahan keuangan sebagai bahan evaluasi kinerja keuangan.
- q. Menyusun neraca kecamatan.
- r. Mengkoordinir dan meneliti anggaran perubahan kecamatan.
- s. Menyusun laporan keuangan kecamatan.
- t. Melaksanakan evaluasi dan pelaporan pelaksanaan tugas dan fungsi.
- u. Melaksanakan sistem pengendalian intern pemerintahan.
- v. Melaksanakan tugas lainnya yang diberikan oleh atasan sesuai dengan ketentuan peraturan perundang-undangan.

4. Sub Bagian Umum dan Kepegawaian

Sub Bagian Umum dan Kepegawaian memiliki fungsi, di antaranya :

- a. Merencanakan, menyusun, dan melaksanakan program dan kegiatan sesuai lingkup tugasnya.
- b. Melaksanakan pelayanan administrasi umum dan ketatatusahaan.
- c. Mengelola tertib administrasi umum dan ketatausahaan.
- d. Melaksanakan tugas kehumasan, dokumentasi, dan pengaduan masyarakat.



- e. Melaksanakan urusan rumah tangga, keamanan kantor, dan mempersiapkan sarana prasarana kantor.
- f. Menyusun rencana kebutuhan alat-alat kantor, barang inventaris kantor / rumah tangga.
- g. Melaksanakan pelayanan administrasi perjalanan dinas.
- h. Melaksanakan pengadaan, pemeliharaan sarana, prasarana kantor, dan pengelolaan inventarisasi barang.
- i. Menyelesaikan administrasi kepegawaian.
- j. Menyelenggarakan pengelolaan pelaporan dan evaluasi kinerja pegawai.
- k. Menyusun bahan pembinaan kedisiplinan pegawai.
- l. Menyiapkan dan memproses usulan pendidikan dan pelatihan pegawai.
- m. Menyiapkan penyelenggaraan bimbingan teknis tertentu dalam rangka peningkatan kompetensi pegawai.
- n. Mengelola informasi dan dokumentasi dan pelaksanaan fungsi Pejabat Pengelola Informasi dan Dokumentasi (PPID) pembantu.
- o. Menyusun tata laksana dan tata kelola penanganan pengaduan dan pemberian informasi.
- p. Memfasilitasi seksi dalam menyusun Standar Operasional Prosedur (SOP), Standar Pelayanan Minimal (SPM), Standar Pelayanan Publik (SPP), Maklumat Pelayanan, dan Survey Kepuasan Masyarakat (SKM).
- q. Memfasilitasi pembinaan tata kelola pelayanan publik.
- r. Menyusun laporan pelaksanaan program dan kegiatan sesuai dengan bidang tugasnya.



- s. Melaksanakan evaluasi dan pelaporan pelaksanaan tugas dan fungsi.
- t. Melaksanakan sistem pengendalian intern pemerintah.
- u. Melaksanakan tugas lainnya yang diberikan oleh atasan sesuai dengan ketentuan peraturan perundang-undangan.

5. Seksi Pemerintahan, Ketentraman, dan Ketertiban

Seksi Pemerintahan, Ketentraman, dan Ketertiban mempunyai tugas melaksanakan pengumpulan dan penyiapan bahan, perumusan kebijakan, koordinasi, perencanaan program, pelaporan bidang pemerintahan, ketentraman, dan ketertiban.

Untuk melaksanakan tugasnya tersebut di atas, Seksi Pemerintahan, Ketentraman, dan Ketertiban memiliki fungsi, di antaranya :

- a. Merencanakan, menyusun, dan melaksanakan program dan kegiatan sesuai lingkup tugasnya.
- b. Merumuskan kebijakan teknis pelaksanaan kegiatan sesuai bidang tugasnya.
- c. Mengumpulkan, mengolah, menyajikan, mengembangkan, dan memanfaatkan data dan informasi bidang pemerintahan, ketentraman, dan ketertiban di wilayah kecamatan.
- d. Memberikan bimbingan, supervisi, fasilitasi, dan konsultasi pelaksanaan administrasi di kelurahan sesuai bidang tugasnya.
- e. Melaksanakan koordinasi dengan unit terkait terhadap kegiatan penyelenggaraan pemerintahan, ketentraman, dan ketertiban di wilayah kecamatan.



- f. Melaksanakan koordinasi dengan unit kerja terkait terhadap kegiatan penyelenggaraan pemerintahan, ketentraman, dan ketertiban di wilayah kecamatan.
- g. Melaksanakan koordinasi dengan unit kerja terkait yang tugas dan fungsinya di bidang penerapan dan penegakan peraturan perundang-undangan.
- h. Melaksanakan pencatatan monografi kecamatan.
- i. Melaksanakan administrasi lainnya sesuai lingkup tugasnya.
- j. Melaksanakan tanggap bencana lingkup kecamatan.
- k. Memfasilitasi dan mengkoordinasikan kegiatan Forum Komunikasi Pimpinan Daerah (FORKOMPIMDA) kecamatan.
- l. Memfasilitasi penyelenggaraan Pemilihan Umum (Pemilu).
- m. Melaksanakan sistem pengendalian intern pemerintahan.
- n. Melaksanakan evaluasi dan pelaporan pelaksanaan tugas dan fungsi.
- o. Melaksanakan tugas lainnya yang diberikan oleh atasan sesuai dengan ketentuan peraturan perundang-undangan.

6. Seksi Kesejahteraan dan Pemberdayaan Masyarakat

Seksi Kesejahteraan dan Pemberdayaan Masyarakat mempunyai tugas melaksanakan pengumpulan dan penyiapan bahan, perumusan kebijakan, koordinasi, perencanaan program, pelaporan bidang kesejahteraan dan pemberdayaan masyarakat.



Untuk melaksanakan tugasnya tersebut di atas, Seksi Kesejahteraan dan Pemberdayaan Masyarakat memiliki fungsi, di antaranya :

- a. Merencanakan, menyusun, dan melaksanakan program dan kegiatan sesuai lingkup tugasnya.
- b. Merumuskan kebijakan teknis pelaksanaan kegiatan sesuai bidang tugasnya.
- c. Memberikan bimbingan, supervisi, fasilitasi, dan konsultasi pelaksanaan administrasi di kelurahan sesuai bidang tugasnya.
- d. Mengumpulkan, mengolah, menyajikan, mengembangkan, dan memanfaatkan data dan informasi bidang kesejahteraan dan pemberdayaan masyarakat di wilayah kecamatan.
- e. Melaksanakan koordinasi, pembinaan, pengawasan, dan pengendalian terhadap pelaksanaan kegiatan pemberdayaan masyarakat di wilayah kecamatan, baik yang dilakukan oleh unit kerja pemerintah maupun swasta.
- f. Mengkoordinasikan, membina, dan mengembangkan, serta memantau kegiatan keagamaan, pendidikan, kesehatan, sosial, ketenagakerjaan, dan pemberdayaan masyarakat di wilayah kecamatan.
- g. Melaksanakan koordinasi dengan Lembaga Kemasyarakatan (PKK, LPM, PSM, Karang Taruna) atau lembaga terkait lainnya di bidang kesejahteraan dan pemberdayaan masyarakat yang berada di wilayah kecamatan.
- h. Melaksanakan administrasi bidang kesejahteraan dan pemberdayaan masyarakat yang menjadi lingkup tugasnya.
- i. Memfasilitasi pengembangan lembaga kemasyarakatan dan pelaksanaan pemberdayaan masyarakat di kelurahan.



- j. Melaksanakan sistem pengendalian intern pemerintahan.
- k. Melaksanakan evaluasi dan pelaporan pelaksanaan tugas dan fungsi.
- l. Melaksanakan tugas lainnya yang diberikan oleh atasan sesuai dengan ketentuan peraturan perundang-undangan.

7. Seksi Kebersihan dan Lingkungan Hidup

Seksi Kebersihan dan Lingkungan Hidup mempunyai tugas melaksanakan pengumpulan dan penyiapan bahan, perumusan kebijakan, koordinasi, perencanaan program, pelaporan bidang kebersihan dan lingkungan hidup.

Untuk melaksanakan tugasnya tersebut di atas, Seksi Kebersihan dan Lingkungan Hidup memiliki fungsi, di antaranya :

- a. Merencanakan, menyusun, dan melaksanakan program dan kegiatan sesuai lingkup tugasnya.
- b. Merumuskan kebijakan teknis pelaksanaan kegiatan sesuai bidang tugasnya.
- c. Mengumpulkan, mengolah, menyajikan, mengembangkan, dan memanfaatkan data dan informasi bidang kebersihan dan lingkungan hidup.
- d. Memberikan bimbingan supervisi, fasilitasi, dan konsultasi pelaksanaan administrasi di kelurahan sesuai bidang tugasnya.
- e. Melaksanakan koordinasi, pembinaan, pengawasan, dan pengendalian terhadap berbagai kegiatan kebersihan dan lingkungan hidup.
- f. Melaksanakan pembinaan di bidang kebersihan, penghijauan, dan lingkungan hidup.



- g. Melaksanakan koordinasi dengan unit kerja terkait terhadap pelaksanaan kegiatan di bidang kebersihan dan lingkungan hidup di wilayah kecamatan.
- h. Melaksanakan pencegahan dan penanggulangan pencemaran lingkungan lingkup kecamatan.
- i. Melaksanakan administrasi bidang kebersihan dan lingkungan hidup yang menjadi lingkup tugasnya.
- j. Memfasilitasi dan mengkoordinasikan kegiatan Forum Kota Sehat (FORKOTS) di kecamatan.
- k. Melaksanakan sistem pengendalian intern pemerintahan.
- l. Melaksanakan evaluasi dan pelaporan pelaksanaan tugas dan fungsi.
- m. Melaksanakan tugas lainnya yang diberikan oleh atasan sesuai dengan ketentuan peraturan perundang-undangan.

8. Seksi Ekonomi dan Pembangunan

Seksi Ekonomi dan Pembangunan mempunyai tugas melaksanakan pengumpulan dan penyiapan bahan, perumusan kebijakan, koordinasi, perencanaan program, pelaporan bidang ekonomi dan pembangunan.

Untuk melaksanakan tugasnya tersebut di atas, Seksi Ekonomi dan Pembangunan memiliki fungsi, di antaranya :

- a. Merencanakan, menyusun, dan melaksanakan program dan kegiatan sesuai lingkup tugasnya.
- b. Merumuskan kebijakan teknis pelaksanaan kegiatan sesuai bidang tugasnya.



**RENCANA STRATEGIS KECAMATAN SAMARINDA ILIR
PERIODE 2025-2029**

- c. Mengumpulkan, memolah, menyajikan, mengembangkan, dan memanfaatkan data dan informasi bidang pemberdayaan ekonomi dan sarana prasarana di wilayah kecamatan.
- d. Memberikan bimbingan, supervisi, failitasi, dan konsultasi pelaksanaan administrasi di kelurahan sesuai bidang tugasnya.
- e. Melaksanakan koordinasi, pembinaan, pengawasan, dan pengendalian terhadap berbagai kegiatan ekonomi dan pembangunan di wilayah kecamatan, baik yang dilakukan oleh unit kerja pemerintah maupun swasta.
- f. Melaksanakan koordinasi dengan unit kerja terkait terhadap pelaksanaan kegiatan bidang ekonomi dan pembangunan di wilayah kecamatan.
- g. Mengkoordinasikan, membina, dan mengembangkan, serta memantau kegiatan perindustrian, perdagangan, perkoperasian, Usaha Kecil Menengah (UKM), dan golongan ekonomi lemah.
- h. Melaksanakan pembinaan bidang pemberdayaan perekonomian masyarakat.
- i. Melaksanakan administrasi bidang ekonomi dan pembangunan yang menjadi lingkup tugasnya.
- j. Menyusun profil kecamatan.
- k. Mengatur partisipasi masyarakat untuk ikut serta dalam perencanaan pembangunan lingkup kecamatan dalam forum Musyawarah Perencanaan Pembangunan (Musrenbang).
- l. Melaksanakan sistem pengendalian intern pemerintahan.
- m. Melaksanakan evaluasi dan pelaporan tugas dan fungsi.



- n. Melaksanakan tugas lainnya yang diberikan oleh atasan sesuai dengan ketentuan peraturan perundang-undangan.

9. Seksi Pelayanan Umum

Seksi Pelayanan Umum mempunyai tugas melaksanakan pengumpulan dan penyiapan bahan, perumusan kebijakan, koordinasi, perencanaan program, pelaporan bidang pelayanan umum.

Untuk melaksanakan tugasnya tersebut di atas, Seksi Pelayanan Umum memiliki fungsi, di antaranya :

- a. Merencanakan, menyusun, dan melaksanakan program dan kegiatan sesuai lingkup tugasnya.
- b. Merumuskan kebijakan teknis pelaksanaan kegiatan sesuai bidang tugasnya.
- c. Mengumpulkan, mengolah, menyajikan, mengembangkan, dan memanfaatkan data dan informasi bidang pelayanan umum.
- d. Memberikan bimbingan, supervisi, fasilitasi, dan konsultasi pelaksanaan administrasi di kelurahan sesuai bidang tugasnya.
- e. Melaksanakan koordinasi dengan setiap seksi dalam pelaksanaan pelayanan umum yang menjadi ruang lingkup tugasnya.
- f. Melaksanakan koordinasi dengan unit kerja terkait terhadap pelaksanaan kegiatan pelayanan umum di kecamatan.
- g. Melaksanakan pelayanan administrasi tingkat kecamatan di bidang perizinan maupun non perizinan dan administrasi lain sesuai kewenangannya, mulai



- dari penerimaan dokumen / berkas permohonan dan penertiban, serta penyampaian kembali dokumen / berkas kepada pemohon.
- h. Melaksanakan fasilitasi, pembinaan, dan pengawasan pelaksanaan pelayanan umum.
 - i. Melaksanakan koordinasi dengan unit kerja yang tugas dan fungsinya di bidang pemeliharaan prasarana dan fasilitas pelayanan umum.
 - j. Melaksanakan koordinasi dengan pihak swasta dalam pelaksanaan pemeliharaan prasarana dan fasilitas pelayanan umum.
 - k. Melaksanakan sistem pengendalian intern pemerintahan.
 - l. Melaksanakan evaluasi dan pelaporan pelaksanaan tugas dan fungsi.
 - m. Melaksanakan tugas lainnya yang diberikan oleh atasan sesuai dengan ketentuan peraturan perundang-undangan.

10. Kelurahan

Kelurahan mempunyai tugas membantu Camat dalam mengkoordinasikan serta mengendalikan penyelenggaraan pemerintahan, pelayanan publik, dan pemberdayaan masyarakat kelurahan.

Untuk melaksanakan tugasnya tersebut di atas, Seksi Pelayanan Umum memiliki fungsi, di antaranya :

- a. Melaksanakan kegiatan pemerintahan kelurahan.
- b. Melaksanakan pemberdayaan masyarakat.
- c. Melaksanakan pelayanan masyarakat.
- d. Melaksanakan pemeliharaan ketentraman dan ketertiban umum.



- e. Melaksanakan pemeliharaan prasarana dan fasilitas pelayanan umum.
- f. Melaksanakan tugas lain yang diberikan oleh Camat sesuai dengan ketentuan peraturan perundang-undangan.

11. Sekretariat Kelurahan

Sekretariat Kelurahan mempunyai tugas melaksanakan penyiapan bahan perumusan kebijakan, koordinasi, perencanaan program, pelaporan urusan umum dan kehumasan, ketatalaksanaan, perlengkapan, administrasi keuangan, dan kepegawaian.

Untuk melaksanakan tugasnya tersebut di atas, Sekretariat Kelurahan memiliki fungsi, di antaranya :

- a. Merencanakan, menyusun, dan melaksanakan rencana program dan kegiatan kesekretariatan.
- b. Merumuskan kebijakan teknis pelaksanaan kegiatan kesekretariatan.
- c. Melaksanakan koordinasi dengan unit kerja terkait terhadap kegiatan kesekretariatan.
- d. Menyiapkan bahan penyusunan dokumen Sistem Akuntabilitas Kinerja Instansi Pemerintah (SAKIP).
- e. Melaksanakan supervisi, monitoring, dan evaluasi pelaksanaan kegiatan seksi-seksi kelurahan.
- f. Melaksanakan pengelolaan data dan dokumentasi pelaksanaan program dan kegiatan kelurahan.
- g. Menghimpun laporan pelaksanaan program dan kegiatan kelurahan.



- h. Melaksanakan ketatausahaan, ketatalaksanaan, dan kearsipan.
- i. Mengelola urusan kehumasan, kepustakaan, serta layanan informasi dan pengaduan masyarakat.
- j. Melaksanakan administrasi dan pembinaan kepegawaian.
- k. Mengelola anggaran dan aset daerah sesuai lingkup tugasnya berdasarkan ketentuan.
- l. Mengelola urusan rumah tangga dan perlengkapan.
- m. Memfasilitasi penyusunan dan pelaksanaan Standar Operasional Prosedur (SOP), Standar Pelayanan Minimal (SPM), Standar Pelayanan Publik (SPP), Maklumat Pelayanan, dan Survey Kepuasan Masyarakat (SKM).
- n. Mengkoordinasikan pengelolaan data dan pengembangan sistem teknologi informasi / aplikasi.
- o. Melaksanakan evaluasi dan pelaporan pelaksanaan tugas dan fungsi.
- p. Melaksanakan sistem pengendalian internal pemerintahan.
- q. Melaksanakan tugas lainnya yang diberikan oleh atasan sesuai dengan ketentuan peraturan perundang-undangan.

12. Seksi Pemerintahan, Ketentraman, dan Ketertiban

Seksi Pemerintahan, Ketentraman, dan Ketertiban mempunyai tugas melaksanakan pengumpulan dan penyiapan bahan, perumusan kebijakan, koordinasi, perencanaan program dan pelaporan bidang pemerintahan, ketentraman, dan ketertiban.



Untuk melaksanakan tugasnya tersebut di atas, Seksi Pemerintahan, Ketentraman, dan Ketertiban memiliki fungsi, di antaranya :

- a. Merencanakan, menyusun, dan melaksanakan program dan kegiatan sesuai lingkup tugasnya.
- b. Merumuskan kebijakan teknis pelaksanaan kegiatan sesuai bidang tugasnya.
- c. Mengumpulkan, mengolah, menyajikan, mengembangkan, dan memanfaatkan data dan informasi bidang pemerintahan, ketentraman, dan ketertiban di wilayah kelurahan.
- d. Melaksanakan koordinasi dengan unit kerja terkait terhadap kegiatan penyelenggaraan pemerintahan, ketentraman, dan ketertiban di wilayah kelurahan.
- e. Melaksanakan koordinasi dengan pemuka agama yang berada di wilayah kerja kelurahan untuk mewujudkan ketentraman dan ketertiban.
- f. Melaksanakan koordinasi dengan unit kerja terkait yang tugas dan fungsinya di bidang penerapan dan penegakan peraturan perundang-undangan.
- g. Melaksanakan pencatatan monografi kelurahan.
- h. Melaksanakan administrasi pertanahan, kependudukan, dan pencatatan sipil, serta administrasi lainnya sesuai lingkup tugasnya.
- i. Melaksanakan pelayanan administrasi bidang pemerintahan, ketentraman, dan ketertiban sesuai lingkup tugasnya.
- j. Memfasilitasi pelaksanaan pemilihan, pengangkatan, dan pemberhentian Ketua Rukun Tetangga (RT), serta membantu penyelesaian proses administrasinya.



- k. Melaksanakan tanggap bencana lingkup kelurahan.
- l. Memfasilitasi penyelenggaraan Pemilihan Umum (Pemilu).
- m. Melaksanakan sistem pengendalian internal pemerintahan.
- n. Melaksanakan evaluasi dan pelaporan pelaksanaan tugas dan fungsi.
- o. Melaksanakan tugas lainnya yang diberikan oleh atasan sesuai dengan ketentuan peraturan perundang-undangan.

13. Seksi Kesejahteraan dan Pemberdayaan Masyarakat

Seksi Kesejahteraan dan Pemberdayaan Masyarakat mempunyai tugas melaksanakan pengumpulan dan penyiapan bahan, perumusan kebijakan, koordinasi, perencanaan program, pelaporan bidang kesejahteraan dan pemberdayaan masyarakat.

Untuk melaksanakan tugasnya tersebut di atas, Seksi Kesejahteraan dan Pemberdayaan Masyarakat memiliki fungsi, di antaranya :

- a. Merencanakan, menyusun, dan melaksanakan program dan kegiatan sesuai lingkup tugasnya.
- b. Merumuskan kebijakan teknis pelaksanaan kegiatan sesuai bidang tugasnya.
- c. Mengumpulkan, mengolah, menyajikan, mengembangkan, dan memanfaatkan data dan informasi bidang kesejahteraan dan pemberdayaan masyarakat.
- d. Melaksanakan koordinasi, pembinaan, pengawasan, dan pengendalian terhadap berbagai kegiatan bidang kesejahteraan dan pemberdayaan masyarakat di wilayah kelurahan.
- e. Melaksanakan koordinasi dengan unit kerja terkait terhadap pelaksanaan



berbagai kegiatan bidang kesejahteraan dan pemberdayaan masyarakat di wilayah kelurahan.

- f. Melaksanakan pelayanan administrasi bidang kesejahteraan dan pemberdayaan masyarakat sesuai lingkup tugasnya.
- g. Memfasilitasi pelaksanaan kegiatan keagamaan, pendidikan, kesehatan, sosial, ketenagakerjaan, serta pemberdayaan masyarakat, perempuan, dan anak di wilayah kelurahan.
- h. Melaksanakan koordinasi dengan PKK, LPM, PSM, Karang Taruna, dan lembaga terkait lainnya di bidang kesejahteraan dan pemberdayaan masyarakat yang berada di wilayah kelurahan.
- i. Melaksanakan pembinaan terhadap organisasi kepemudaan, olah raga, kesenian, dan organisasi masyarakat.
- j. Melaksanakan bimbingan dan penyuluhan kepada masyarakat dalam rangka partisipasi pemberdayaan masyarakat dan kesejahteraan rakyat.
- k. Melaksanakan sistem pengendalian internal pemerintahan.
- l. Melaksanakan evaluasi dan pelaporan pelaksanaan tugas dan fungsi.
- m. Melaksanakan tugas lainnya yang diberikan oleh atasan sesuai dengan ketentuan peraturan perundang-undangan.

14. Seksi Ekonomi, Pembangunan, dan Lingkungan Hidup

Seksi Ekonomi, Pembangunan, dan Lingkungan Hidup mempunyai tugas melaksanakan pengumpulan dan penyiapan bahan, perumusan kebijakan,



koordinasi, perencanaan program, dan pelaporan bidang ekonomi, pembangunan dan lingkungan hidup.

Untuk melaksanakan tugasnya tersebut di atas, Seksi Ekonomi, Pembangunan, dan Lingkungan Hidup memiliki fungsi, di antaranya :

- a. Merencanakan, menyusun, dan melaksanakan program dan kegiatan sesuai lingkup tugasnya.
- b. Merumuskan kebijakan teknis pelaksanaan kegiatan sesuai bidang tugasnya.
- c. Mengumpulkan, mengolah, menyajikan, mengembangkan, dan memanfaatkan data dan informasi bidang pembangunan, sarana prasarana umum, jalan, dan jembatan.
- d. Mengelola data lingkungan hidup, kebersihan dan keindahan kota, serta Ruang Terbuka Hijau (RTH).
- e. Menyiapkan bahan Musyawarah Perencanaan Pembangunan (Musrenbang).
- f. Melakukan pemantauan terhadap kelancaran pengelolaan persampahan.
- g. Melaksanakan koordinasi, pembinaan, pengawasan, dan pengendalian terhadap berbagai kegiatan bidang ekonomi, pembangunan, dan lingkungan hidup di wilayah kelurahan.
- h. Melaksanakan koordinasi dengan unit kerja terkait terhadap pelaksanaan berbagai kegiatan bidang ekonomi, pembangunan, dan lingkungan hidup di wilayah kelurahan.
- i. Melaksanakan pelayanan administrasi bidang ekonomi, pembangunan, dan lingkungan hidup sesuai lingkup tugasnya.
- j. Menyusun profil kelurahan.



- k. Memfasilitasi pembangunan di bidang prasarana dan pengembangan perekonomian.
- l. Melaksanakan kegiatan, pembinaan, dan pengawasan, serta pelaporan langkah-langkah penanggulangan terhadap terjadinya pencemaran dan kerusakan lingkungan hidup, serta pola pencegahan kerusakan lingkungan hidup.
- m. Melaksanakan pembinaan dan pengembangan, serta pemantauan terhadap usaha di bidang perindustrian dan perdagangan, perkoperasian, UMKM, pertanian, dan peternakan.
- n. Melaksanakan penyuluhan dan monitoring kepada koperasi dan para pengrajin.
- o. Melaksanakan sistem pengendalian internal pemerintahan.
- p. Melaksanakan evaluasi dan pelaporan pelaksanaan tugas dan fungsi.
- q. Melaksanakan tugas lainnya yang diberikan oleh atasan sesuai dengan ketentuan peraturan perundang-undangan.

15. Kelompok Jabatan Fungsional

Kelompok Jabatan Fungsional mempunyai tugas melaksanakan sebagian tugas kecamatan sesuai dengan keahlian dan / atau keterampilan tertentu, serta bersifat mandiri.



Untuk melaksanakan tugasnya tersebut di atas, Kelompok Jabatan Fungsional memiliki fungsi, di antaranya :

- a. Kelompok Jabatan Fungsional terdiri dari sejumlah tenaga dalam jenjang jabatan fungsional yang dapat dibagi dalam berbagai kelompok sesuai sifat dan keahliannya.
- b. Setiap Kelompok Jabatan Fungsional dikoordinasikan oleh seorang tenaga fungsional senior yang ditunjuk dan bertanggungjawab kepada Camat pada tingkat kecamatan, dan bertanggungjawab kepada Lurah pada tingkat kelurahan.
- c. Jumlah Jabatan Fungsional ditentukan berdasarkan kebutuhan dan beban kerja.
- d. Jenis dan jenjang jabatan fungsional, serta rincian tugas jabatan fungsional diatur sesuai dengan ketentuan peraturan perundang-undangan.

B. Struktur Organisasi

Dalam Peraturan Walikota Samarinda Nomor 57 Tahun 2016 tentang Susunan Organisasi dan Tata Kerja Kecamatan Kota Samarinda, Struktur Organisasi di Kecamatan, terdiri dari :

1. Kecamatan
2. Sekretariat Kecamatan, membawahkan :
 - a. Sub Bagian Perencanaan Program dan Keuangan
 - b. Sub Bagian Umum dan Kepegawaian
3. Seksi Pemerintahan, Ketentraman, dan Ketertiban



4. Seksi Kesejahteraan dan Pemberdayaan Masyarakat
5. Seksi Kebersihan dan Lingkungan Hidup
6. Seksi Ekonomi dan Pembangunan
7. Seksi Pelayanan Umum
8. Kelurahan, membawahkan :
 - a. Sekretaris Kelurahan
 - b. Seksi Pemerintahan, Ketentraman, dan Ketertiban
 - c. Seksi Kesejahteraan dan Pemberdayaan Masyarakat
 - d. Seksi Ekonomi, Pembangunan, dan Lingkungan Hidup
9. Kelompok Jabatan Fungsional

Adapun Struktur Organisasi di Kecamatan Samarinda Ilir berdasarkan Peraturan Walikota Samarinda Nomor 57 Tahun 2016 tentang Susunan Organisasi dan Tata Kerja Kecamatan Kota Samarinda, dapat diilustrasikan pada Gambar Struktur Organisasi Kecamatan Samarinda Ilir yang tersaji di halaman berikutnya.



Gambar II
Struktur Organisasi Kecamatan Samarinda Ilir

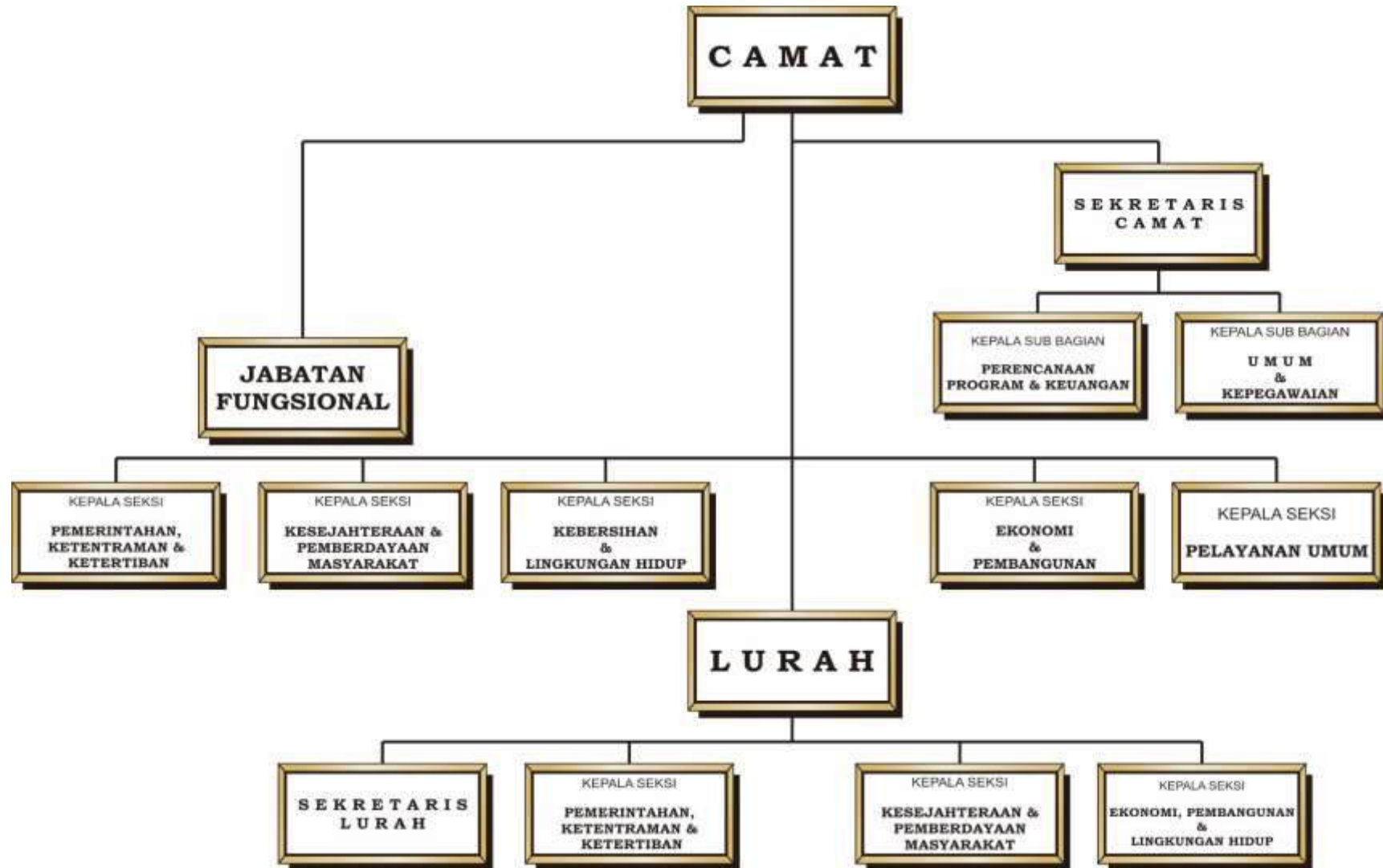



2.1.2 Sumber Daya Perangkat Daerah

A. Sumber Daya Aparatur

Sampai dengan tahun 2025, jumlah sumber daya aparatur pada Perangkat Daerah Kecamatan Samarinda Ilir, sebanyak 108 (seratus delapan) orang. Adapun rinciannya untuk Kecamatan Samarinda Ilir sebanyak 35 (tiga puluh lima) orang, Kelurahan Selili, Kelurahan Sungai Dama, Kelurahan Sidodamai, dan Kelurahan Pelita masing-masing sebanyak 14 (empat belas) orang. Adapun Kelurahan Sidomulyo sebanyak 17 (tujuh belas) orang. Jadi, total jumlah aparatur di Kecamatan Samarinda Ilir sebanyak 108 (seratus delapan) orang.

Tabel I
Komposisi Sumber Daya Aparatur Kecamatan Samarinda Ilir Berdasarkan Klasifikasi Aparatur

Unit	Klasifikasi			Jumlah
	PNS	PPPK	PPPK Paruh Waktu	
(1)	(2)	(3)	(4)	(5)
Kecamatan Samarinda Ilir	23	7	5	35
Kelurahan Selili	7	4	3	14
Kelurahan Sungai Dama	11	1	2	14
Kelurahan Sidomulyo	6	6	5	17
Kelurahan Sidodamai	9	3	2	14
Kelurahan Pelita	8	3	3	14
Jumlah	64	24	20	108

Tabel II
Komposisi Sumber Daya Aparatur Kecamatan Samarinda Ilir Berdasarkan Jenis Kelamin

Unit	Jenis Kelamin		Jumlah
	Laki-Laki	Perempuan	
(1)	(2)	(3)	(4)
Kecamatan Samarinda Ilir	13	22	35
Kelurahan Selili	12	2	14



Unit	Jenis Kelamin		Jumlah
	Laki-Laki	Perempuan	
(1)	(2)	(3)	(4)
Kelurahan Sungai Dama	7	7	14
Kelurahan Sidomulyo	8	9	17
Kelurahan Sidodamai	9	5	14
Kelurahan Pelita	7	7	14
Jumlah	56	52	108

Tabel III
Komposisi Sumber Daya Aparatur Kecamatan Samarinda Ilir Berdasarkan Tingkat Pendidikan

Unit	Tingkat Pendidikan							Jumlah
	SD	SMP	SMA	D-3	S-1	S-2	S-3	
(1)	(2)	(3)	(4)	(5)	(6)	(7)	(8)	(9)
Kecamatan Samarinda Ilir	0	0	13	5	15	2	0	35
Kelurahan Selili	2	1	4	0	7	0	0	14
Kelurahan Sungai Dama	0	0	9	0	5	0	0	14
Kelurahan Sidomulyo	0	1	10	0	5	1	0	17
Kelurahan Sidodamai	0	0	6	2	4	2	0	14
Kelurahan Pelita	0	0	7	1	6	0	0	14
Jumlah	2	2	49	8	42	5	0	108

B. Sarana dan Prasarana

Untuk menunjang pelaksanaan tugas dan pokok dan fungsinya, Kecamatan Samarinda Ilir dilengkapi dengan sarana dan prasarana berupa aktiva tanah dan bangunan, inventaris, kendaraan dinas, dan fasilitas lainnya. Sarana dan Prasarana tersebut dalam kondisi baik dan sebagian dalam kondisi kurang baik, namun diharapkan semuanya dapat dimanfaatkan secara optimal.

Sampai dengan tahun 2025, sarana kerja yang dimiliki Kecamatan Samarinda Ilir dapat dilihat pada tabel yang tersaji di halaman berikutnya.



**RENCANA STRATEGIS KECAMATAN SAMARINDA ILIR
PERIODE 2025-2029**

**Tabel IV
Sarana dan Prasarana di Kecamatan Samarinda Ilir**

No.	Nama / Jenis Barang	Merk / Tipe	Asal / Cara Perolehan Barang	Tahun Pembelian	Ukuran Barang/ Konstruksi (P, S, D)	Keadaan Barang (B/KB/RB)	Jml. Brg	Harga
(1)	(2)	(3)	(4)	(5)	(6)	(7)	(8)	(9)
1	Sepeda Motor	Honda / Supra	Hibah	2000		Rusak Berat	1	10.300.000,00
2	Sepeda Motor	Honda Supra	Hibah	2000		Rusak Berat	1	10.300.000,00
3	Kendaraan Dinas Bermotor Lain-lain	Mitsubishi / Pick up	Hibah	2003		Baik	1	28.504.000,00
4	Sepeda Motor	Jupiter	Hibah	2003		Baik	1	13.650.000,00
5	Sepeda Motor	Yamaha / Jupiter	Hibah	2003		Baik	1	13.650.000,00
6	Kursi Putar	Tiger	Pembelian	2003		Baik	1	500.000,00
7	Kursi Putar	-	Pembelian	2003		Baik	1	492.000,00
8	Kursi Putar	VIP	Pembelian	2003		Baik	1	132.000,00
9	Meja Komputer	-	Pembelian	2003		Baik	1	554.000,00
10	Step Up/Down	Kasugama	Hibah	2003		Baik	1	246.000,00
11	Meja Rapat	-	Hibah	2006		Baik	1	4.500.000,00
12	Sepeda Motor	Yamaha / Jupiter	Hibah	2008		Baik	1	12.700.000,00
13	Lemari Besi	Brother	Pembelian	2008		Baik	1	3.300.000,00
14	Filling Besi/Metal	Brother	Pembelian	2008	4 Laci	Baik	1	1.200.000,00
15	Lemari Kaca	-	Pembelian	2008		Baik	1	700.000,00
16	Lemari Kaca	-	Pembelian	2008		Rusak Berat	1	700.000,00
17	Lap Top	Toshiba	Pembelian	2008		Baik	1	10.000.000,00
18	Printer	Epson / LQ-2180	Pembelian	2008		Baik	1	6.300.000,00
19	Unintemptible Power Supply (UPS)	ICA	Pembelian	2008		Baik	1	800.000,00
20	Filling Besi/Metal	TOP	Pembelian	2009	4 Laci	Baik	1	1.200.000,00
21	Filling Besi/Metal	Brother	Pembelian	2009	2 Laci	Baik	1	1.200.000,00
22	Filling Besi/Metal	Brother / 4 laci	Pembelian	2009		Baik	3	3.600.000,00
23	Kursi Putar	Rakuda	Pembelian	2009		Baik	2	1.000.000,00



**RENCANA STRATEGIS KECAMATAN SAMARINDA ILIR
PERIODE 2025-2029**

No.	Nama / Jenis Barang	Merk / Tipe	Asal / Cara Perolehan Barang	Tahun Pembelian	Ukuran Barang/ Konstruksi (P, S, D)	Keadaan Barang (B/KB/RB)	Jml. Brg	Harga
(1)	(2)	(3)	(4)	(5)	(6)	(7)	(8)	(9)
24	Kursi Putar	Rakuda	Pembelian	2009		Rusak Berat	1	500.000,00
25	Lap Top	Axioo	Hibah	2009		Baik	1	16.000.000,00
26	Hard Disk	Axioo	Pembelian	2009		Rusak Berat	1	2.000.000,00
27	Meja Kerja Pejabat Eselon IV	VIP	Pembelian	2009		Baik	3	4.500.000,00
28	Camera Digital	-	Pembelian	2009		Rusak Berat	1	2.500.000,00
29	Lemari Kaca	-	Pembelian	2010		Baik	1	3.550.000,00
30	Komputer (P.C Unit)	Acer	Hibah	2010		Baik	1	5.150.000,00
31	Electric Generating Set Lain-lain	-	Hibah	2011		Rusak Berat	1	20.000.000,00
32	Electric Generating Set Lain-lain	-	Mutasi dari BPKAD	2011		Baik	1	22.000.000,00
33	Mesin Ketik Manual Portable (11-13)	Olympia	Hibah	2011		Baik	1	3.000.000,00
34	Mesin Ketik Manual Portable (11-13)	-	Hibah	2011		Baik	1	600.000,00
35	Lemari Besi	Secureline / Optima	Hibah	2011		Baik	2	9.000.000,00
36	Filling Besi/Metal	Brother / 4 laci	Pembelian	2011		Baik	1	1.900.000,00
37	Filling Besi/Metal	Brother / 4 laci	Pembelian	2011		Baik	1	1.925.000,00
38	Brand Kas	Ichitban / HSC-60A	Hibah	2011		Baik	1	6.800.000,00
39	Papan Nama Instansi	-	Pembelian	2011		Baik	1	2.500.000,00
40	Papan Nama Instansi	-	Pembelian	2011		Baik	1	5.000.000,00
41	Papan Nama Instansi	-	Pembelian	2011		Baik	1	3.500.000,00
42	Lemari Kayu	-	Pembelian	2011		Baik	5	12.500.000,00
43	Kursi Besi/Metal	Chitose	Hibah	2011	Hijau	Baik	3	2.250.000,00
44	Kursi Besi/Metal	Chitose / Vists.n	Hibah	2011	Hijau	Baik	3	2.250.000,00
45	Kursi Besi/Metal	Chitose / Vists.n	Hibah	2011		Baik	7	5.250.000,00
46	Kursi Besi/Metal	Chitose / Vists.n	Hibah	2011		Baik	1	750.000,00
47	Kursi Besi/Metal	Chitose / Vists.n	Pembelian	2011	Hijau	Baik	1	750.000,00
48	Kursi Besi/Metal	Chitose / Sakata	Hibah	2011	Hijau	Baik	1	750.000,00



**RENCANA STRATEGIS KECAMATAN SAMARINDA ILIR
PERIODE 2025-2029**

No.	Nama / Jenis Barang	Merk / Tipe	Asal / Cara Perolehan Barang	Tahun Pembelian	Ukuran Barang/ Konstruksi (P, S, D)	Keadaan Barang (B/KB/RB)	Jml. Brg	Harga
(1)	(2)	(3)	(4)	(5)	(6)	(7)	(8)	(9)
49	Kursi Besi/Metal	Chitose	Hibah	2011	Hijau	Baik	2	1.500.000,00
50	Kursi Besi/Metal	Chitose / Hijau	Hibah	2011		Rusak Berat	1	750.000,00
51	Meja Rapat	Dino / MR.26	Hibah	2011		Baik	1	4.300.000,00
52	Meja Tulis	Valensia	Mutasi dari DPPKAD	2011		Baik	1	850.000,00
53	Meja Tulis	Prodesign	Hibah	2011		Baik	1	850.000,00
54	Meja Tulis	Valensia	Hibah	2011		Baik	2	1.700.000,00
55	Meja Tulis	Prodesign	Hibah	2011		Baik	3	2.550.000,00
56	Meja Tulis	Valensia	Hibah	2011		Baik	1	850.000,00
57	Meja Tulis	Prodesign	Hibah	2011		Baik	1	850.000,00
58	Meja Tulis	Valensia	Hibah	2011		Baik	1	850.000,00
59	Meja Tulis	Prodesign	Hibah	2011		Baik	2	1.700.000,00
60	Meja Tulis	Valensia	Hibah	2011		Rusak Berat	1	850.000,00
61	Meja Tulis	Prodesign	Hibah	2011		Baik	1	850.000,00
62	Meja Tulis	Prodesign	Hibah	2011		Baik	1	850.000,00
63	Meja Tulis	Prodesign	Hibah	2011		Rusak Berat	1	850.000,00
64	Meja Reseption	-	Pembelian	2011		Baik	1	10.000.000,00
65	Kursi Putar	Ergotec / 5021	Mutasi dari BPKAD	2011		Baik	1	1.800.000,00
66	Kursi Putar	Ergotec / 901 T	Hibah	2011		Baik	1	2.300.000,00
67	Kursi Putar	Ergotec / 5021	Hibah	2011		Rusak Berat	1	1.800.000,00
68	Bangku Tunggu	Kursi Tunggu Pasien	Pembelian	2011		Baik	2	4.500.000,00
69	Bangku Tunggu	-	Pembelian	2011		Rusak Berat	7	15.750.000,00
70	Bangku Tunggu	Frontline / KB.04	Mutasi dari BPKAD	2011		Baik	1	3.000.000,00
71	Bangku Tunggu	Frontline / KB.04	Hibah	2011		Baik	1	3.000.000,00
72	Bangku Tunggu	Frontline / KB.04	Pembelian	2011		Rusak Berat	1	3.000.000,00



**RENCANA STRATEGIS KECAMATAN SAMARINDA ILIR
PERIODE 2025-2029**

No.	Nama / Jenis Barang	Merk / Tipe	Asal / Cara Perolehan Barang	Tahun Pembelian	Ukuran Barang/ Konstruksi (P, S, D)	Keadaan Barang (B/KB/RB)	Jml. Brg	Harga
(1)	(2)	(3)	(4)	(5)	(6)	(7)	(8)	(9)
73	Bangku Tunggu	Frontline / KB.04	Hibah	2011		Baik	2	6.000.000,00
74	Sofa	Mutiara / i122	Hibah	2011		Baik	1	4.700.000,00
75	AC Unit	Panasonic / 2 PK	Hibah	2011		Baik	2	21.400.000,00
76	AC Unit	Panasonic / 2 PK	Hibah	2011		Baik	1	10.700.000,00
77	AC Unit	Panasonic / 2 PK	Mutasi dari BPKAD	2011		Rusak Berat	1	10.700.000,00
78	Kipas Angin	Sekai	Mutasi dari DPPKAD	2011		Baik	1	1.400.000,00
79	Kipas Angin	Sekai	Hibah	2011		Baik	1	1.400.000,00
80	Kipas Angin	Sekai	Mutasi dari DPPKAD	2011		Rusak Berat	1	1.400.000,00
81	Kipas Angin	Sekai	Hibah	2011		Rusak Berat	1	1.400.000,00
82	Sound System	-	Pembelian	2011		Baik	1	10.000.000,00
83	Komputer (P.C Unit)	ACER	Hibah	2011		Baik	1	5.150.000,00
84	Komputer (P.C Unit)	-	Pembelian	2011		Rusak Berat	4	28.500.000,00
85	Komputer (P.C Unit)	Compaq	Hibah	2011		Rusak Berat	1	4.090.000,00
86	Komputer (P.C Unit)	-	Pembelian	2011		Rusak Berat	2	14.250.000,00
87	Komputer (P.C Unit)	Acer	Mutasi dari DPPKAD	2011		Baik	1	5.150.000,00
88	Komputer (P.C Unit)	Acer	Hibah	2011		Rusak Berat	1	5.150.000,00
89	Lap Top	Toshiba	Pembelian	2011		Baik	1	9.000.000,00
90	Printer	canon / MP-258	Pembelian	2011		Rusak Berat	2	3.000.000,00
91	Printer	Fuji Xerox	Pembelian	2011		Rusak Berat	1	3.000.000,00
92	Printer	Canon / Ip 2770	Hibah	2011		Rusak Berat	1	121.000,00
93	Printer	Epson / LQ 2180	Hibah	2011		Rusak Berat	1	545.000,00
94	Scanner	Canon / Lide 110	Pembelian	2011		Baik	1	750.000,00
95	Meja Kerja Pejabat Eselon III	Valencia / 950-V	Hibah	2011		Baik	1	3.300.000,00



**RENCANA STRATEGIS KECAMATAN SAMARINDA ILIR
PERIODE 2025-2029**

No.	Nama / Jenis Barang	Merk / Tipe	Asal / Cara Perolehan Barang	Tahun Pembelian	Ukuran Barang/ Konstruksi (P, S, D)	Keadaan Barang (B/KB/RB)	Jml. Brg	Harga
(1)	(2)	(3)	(4)	(5)	(6)	(7)	(8)	(9)
96	Meja Kerja Pejabat Eselon IV	Valencia / 950 V	Hibah	2011		Baik	1	2.900.000,00
97	Kursi Kerja Pejabat Eselon IV	Kalistyle / KS304	Hibah	2011	biru	Baik	4	3.200.000,00
98	Kursi Kerja Pejabat Eselon IV	Kalistyle / KS 304	Hibah	2011	biru	Baik	1	800.000,00
99	Kursi Kerja Pejabat Eselon IV	Kalistyle / KS304	Mutasi dari BPKAD	2011	biru	Rusak Berat	1	800.000,00
100	Proyektor + Attachment	Sony	Pembelian	2011		Baik	1	10.000.000,00
101	Unintemuptible Power Supply (UPS)	ICA / CE 600	Hibah	2011		Baik	1	600.000,00
102	Unintemuptible Power Supply (UPS)	ICA / CE 600	Mutasi dari DPPKAD	2011		Baik	1	600.000,00
103	Unintemuptible Power Supply (UPS)	IC A / CE 600	Hibah	2011		Rusak Berat	1	600.000,00
104	Camera Digital	-	Hibah	2011		Rusak Berat	1	347.000,00
105	Camera Digital	Nikon / Coolpix	Hibah	2011		Rusak Berat	1	4.500.000,00
106	Mesin Press	-	Pembelian	2011		Baik	1	750.000,00
107	Handy Talky	Yaesu / VX6R	Hibah	2011		Baik	2	8.800.000,00
108	Facsimile	-	Pembelian	2011		Baik	1	1.550.000,00
109	Wireless Amplifier	TOA	Hibah	2011		Baik	1	10.400.000,00
110	Mini Bus (Penumpang 14 orang ke bawah)	Toyota / Avanza / 1300 G M/T	Mutasi dari BPKAD	2012		Baik	1	158.830.000,00
111	Papan Pengumuman	Papan Data DUK	Pembelian	2012		Baik	1	1.000.000,00
112	Papan Pengumuman	Papan Data Lap. Penduduk	Pembelian	2012		Baik	1	1.000.000,00
113	Lemari Kayu	-	Pembelian	2012		Baik	1	2.500.000,00
114	Kursi Besi/Metal	Kalistyle	Pembelian	2012		Baik	3	2.175.000,00
115	Kursi Besi/Metal	Kalistyle	Pembelian	2012		Baik	2	1.450.000,00
116	Meja Tulis	Activ	Pembelian	2012		Baik	2	2.000.000,00
117	Meja Tulis	Activ	Pembelian	2012		Baik	1	1.000.000,00



**RENCANA STRATEGIS KECAMATAN SAMARINDA ILIR
PERIODE 2025-2029**

No.	Nama / Jenis Barang	Merk / Tipe	Asal / Cara Perolehan Barang	Tahun Pembelian	Ukuran Barang/ Konstruksi (P, S, D)	Keadaan Barang (B/KB/RB)	Jml. Brg	Harga
(1)	(2)	(3)	(4)	(5)	(6)	(7)	(8)	(9)
118	Meja Tulis	Activ	Pembelian	2012		Baik	1	1.000.000,00
119	Meja Tulis	Activ	Pembelian	2012		Baik	1	1.000.000,00
120	Meja Panjang	UNO	Pembelian	2012		Baik	1	4.000.000,00
121	Mesin Penghisap Debu	-	Pembelian	2012		Baik	1	3.900.000,00
122	Lemari Es	Sharp / 2 Pintu	Pembelian	2012		Baik	1	1.850.000,00
123	Alat Dapur Lainnya	-	Pembelian	2012		Baik	1	1.200.000,00
124	Televisi	LG / 22 inch	Pembelian	2012		Baik	2	5.000.000,00
125	Tangga Alumunium	Krisbow	Pembelian	2012		Baik	1	1.500.000,00
126	Karpet	-	Pembelian	2012		Baik	4	7.920.000,00
127	Alat Pembantu Pemadam Kebakaran	-	Pembelian	2012		Baik	1	1.825.000,00
128	Lap Top	Toshiba	Pembelian	2012		Baik	1	10.000.000,00
129	Hard Disk	Toshiba	Pembelian	2012		Baik	1	700.000,00
130	Printer	Canon / MP 287	Pembelian	2012		Baik	1	900.000,00
131	Printer	Canon / MP 287	Pembelian	2012		Baik	1	925.000,00
132	Router	TP Link / wifi	Pembelian	2012		Baik	1	1.000.000,00
133	Unintemptible Power Supply (UPS)	ICA / CE 600	Pembelian	2012		Baik	1	800.000,00
134	Unintemptible Power Supply (UPS)	ICA / CE 600	Pembelian	2012		Baik	1	900.000,00
135	Unintemptible Power Supply (UPS)	ICA / CE 600	Pembelian	2012		Baik	1	900.000,00
136	Camera Digital	Sony / W70 BC1R	Pembelian	2012		Baik	1	3.000.000,00
137	Camera Digital	Sony / W70 BC1R	Pembelian	2012		Rusak Berat	1	3.000.000,00
138	Handy Talky	-	Mutasi dari BPKAD	2012		Baik	2	13.400.000,00
139	Sepeda Motor	Yamaha / Scorpio Z CW	Pembelian	2013	225 CC	Baik	1	24.404.826,00
140	Mesin Ketik Manual Portable (11-13)	Olympia	Pembelian	2013		Baik	2	4.000.000,00
141	Filling Kayu	UNO	Pembelian	2013		Baik	1	3.000.000,00



**RENCANA STRATEGIS KECAMATAN SAMARINDA ILIR
PERIODE 2025-2029**

No.	Nama / Jenis Barang	Merk / Tipe	Asal / Cara Perolehan Barang	Tahun Pembelian	Ukuran Barang/ Konstruksi (P, S, D)	Keadaan Barang (B/KB/RB)	Jml. Brg	Harga
(1)	(2)	(3)	(4)	(5)	(6)	(7)	(8)	(9)
142	Mesin Absensi	Secure	Pembelian	2013		Baik	1	3.000.000,00
143	Kipas Angin	Maspion	Pembelian	2013		Baik	2	1.500.000,00
144	Handy Cam	Sony	Pembelian	2013		Baik	1	10.000.000,00
145	Komputer (P.C Unit)	Lenovo	Pembelian	2013		Baik	1	7.000.000,00
146	Komputer (P.C Unit)	LENOVO / PC All In One C340	Pembelian	2013		Baik	1	8.646.000,00
147	Lap Top	Toshiba	Pembelian	2013		Baik	1	10.000.000,00
148	Lap Top	Toshiba / Satellite C40	Pembelian	2013		Baik	1	9.400.000,00
149	Printer	hp / 1102	Pembelian	2013		Baik	2	1.980.000,00
150	Printer	Epson / L210	Pembelian	2013		Baik	1	1.980.000,00
151	Lemari Buku untuk Pejabat Eselon III	UNO	Pembelian	2013		Baik	1	1.500.000,00
152	Unintemuptible Power Supply (UPS)	ICA / CV 700	Pembelian	2013		Baik	2	1.250.000,00
153	Lemari Kaca	Lokal	Pembelian	2014		Baik	2	10.000.000,00
154	Lemari kayu	LOKAL	Pembelian	2014		Baik	2	10.000.000,00
155	Meja Rapat	LOKAL	Pembelian	2014		Baik	2	2.000.000,00
156	Mesin Penghisap Debu	KRISBOW	Pembelian	2014		Baik	1	2.000.000,00
157	Kipas Angin	KRISBOW	Pembelian	2014		Baik	2	5.500.000,00
158	Televisi	SHARP	Pembelian	2014		Baik	1	5.000.000,00
159	Microphone	-	Pembelian	2014		Baik	2	1.500.000,00
160	Dispenser	UCHIDA	Pembelian	2014		Baik	1	2.000.000,00
161	Karpet	-	Pembelian	2014		Baik	2	5.000.000,00
162	Komputer (P.C Unit)	HP Paviliun / 20-a210L	Pembelian	2014		Baik	1	8.900.000,00
163	Note Book	Toshiba	Pembelian	2014		Baik	2	20.000.000,00
164	Personal Komputer Lain-lain	LENOVO	Pembelian	2014		Baik	2	14.000.000,00
165	Printer	HP Laser Jet / Pro	Pembelian	2014		Baik	2	3.300.000,00



**RENCANA STRATEGIS KECAMATAN SAMARINDA ILIR
PERIODE 2025-2029**

No.	Nama / Jenis Barang	Merk / Tipe	Asal / Cara Perolehan Barang	Tahun Pembelian	Ukuran Barang/ Konstruksi (P, S, D)	Keadaan Barang (B/KB/RB)	Jml. Brg	Harga
(1)	(2)	(3)	(4)	(5)	(6)	(7)	(8)	(9)
		P1102						
166	Peralatan Personal Komputer Lain-lain	Epson L210	Pembelian	2014		Baik	1	2.500.000,00
167	Peralatan Personal Komputer Lain-lain	HARDISK TOSHIBA	Pembelian	2014	500 GB	Baik	1	750.000,00
168	Microphone/Wireless Mic	KREZT	Pembelian	2014		Baik	1	1.850.000,00
169	Unintemuptible Power Supply (UPS)	ICA / CN650	Pembelian	2014		Baik	1	1.100.000,00
170	Camera Digital	Nikon DLSR	Pembelian	2014		Baik	1	10.000.000,00
171	Camera Digital	NIKON	Pembelian	2014		Baik	1	10.000.000,00
172	Loudspeaker	KEVIN	Pembelian	2014		Baik	2	4.000.000,00
173	Handy Talky	Yaesu / VX-3R/E	Pembelian	2014		Baik	1	3.200.000,00
174	Organ/Electone	YAMAHA	Pembelian	2014		Baik	1	5.000.000,00
175	Air Conditioning Unit	Panasonic / CS-PC-18PKP 2 PK	Pembelian	2015		Baik	1	8.300.000,00
176	Lemari Besi	BROTHER	Pembelian	2015		Baik	1	3.700.000,00
177	Lemari Besi	Secure Line / Optima Standard	Pembelian	2015		Baik	4	17.200.000,00
178	Rak Besi/Metal/Aluminium	Brother / rak arsip	Pembelian	2015		Baik	3	7.500.000,00
179	Filling Besi/Metal	Secure Line / Prima	Pembelian	2015		Baik	2	7.800.000,00
180	Meja Rapat	-	Pembelian	2015		Baik	1	6.000.000,00
181	Meja Reseption	-	Pembelian	2015	8,75 m2	Baik	1	25.000.000,00
182	Kursi Tamu	LIGNEA	Pembelian	2015		Baik	1	7.200.000,00
183	Meja Biro	VALENSIA / VS.227	Pembelian	2015		Baik	4	10.800.000,00
184	Jam Elektronik	-	Pembelian	2015		Baik	1	1.500.000,00
185	AC Split	LG / T09NLA	Pembelian	2015		Baik	2	11.600.000,00
186	Kipas Angin	SEKAI	Pembelian	2015		Baik	1	1.000.000,00
187	Megaphone	-	Pembelian	2015		Baik	1	1.000.000,00
188	Karpet	-	Pembelian	2015		Baik	1	3.000.000,00



**RENCANA STRATEGIS KECAMATAN SAMARINDA ILIR
PERIODE 2025-2029**

No.	Nama / Jenis Barang	Merk / Tipe	Asal / Cara Perolehan Barang	Tahun Pembelian	Ukuran Barang/ Konstruksi (P, S, D)	Keadaan Barang (B/KB/RB)	Jml. Brg	Harga
(1)	(2)	(3)	(4)	(5)	(6)	(7)	(8)	(9)
189	Komputer (P.C Unit)	Asus / All Ib One PC ET20301 Series	Pembelian	2015		Baik	1	9.200.000,00
190	Printer	HP Laser Jet Pro / P1102	Pembelian	2015		Baik	1	1.725.000,00
191	Printer	Epson / L120	Pembelian	2015		Baik	1	2.900.000,00
192	Printer	EPSON / LX-310	Pembelian	2015		Baik	1	3.000.000,00
193	Printer	EPSON / L220	Pembelian	2015		Baik	2	6.000.000,00
194	Scanner	EPSON	Pembelian	2015		Baik	1	7.000.000,00
195	Meja Kerja Pejabat Eselon IV	BROTHER	Pembelian	2015		Baik	2	3.700.000,00
196	Meja Kerja Pegawai Non Struktural	Valensia / V.900	Pembelian	2015		Baik	2	1.840.000,00
197	Kursi Kerja Pejabat Eselon III	FRONTLINE / EC-18	Pembelian	2015		Baik	2	8.000.000,00
198	Kursi Kerja Pejabat Eselon III	Activ / Kent KD.102	Pembelian	2015		Baik	4	11.600.000,00
199	Kursi Kerja Pejabat Eselon IV	FRONTLINE	Pembelian	2015		Baik	8	21.600.000,00
200	Kursi Hadap Depan Meja Kerja Pejabat Eselon III	BROTHER	Pembelian	2015		Baik	1	2.500.000,00
201	Video Camera dan Recorder	HIKVISION / CCTV	Pembelian	2015		Baik	8	22.000.000,00
						Jumlah		1.185.306.826,00



2.1.3 Kinerja Pelayanan Perangkat Daerah

Dalam melaksanakan tugas dan fungsinya, Kecamatan Samarinda Ilir mengacu pada tugas dan fungsi yang telah ditetapkan, dimana pelaksanaan tugas dan fungsi tersebut dilaksanakan menurut kedudukannya di dalam struktur organisasi yang ada.

Dalam pelaksanaan kinerja, para aparatur kecamatan selalu memperhatikan bagaimana cara untuk pencapaian tujuan organisasi yang telah ditetapkan bersama.

Kinerja Pelayanan Kecamatan Kecamatan Ilir dalam hal ini akan dibagi berdasarkan bidang Pemerintahan, Ketentraman dan Ketertiban, Kesejahteraan dan Pemberdayaan Masyarakat, Kebersihan dan Lingkungan Hidup, Ekonomi dan Pembangunan, Pelayanan Umum, serta bidang Sekretariat Kecamatan Samarinda Ilir.

Adapun tujuan yang akan dicapai oleh Kecamatan Samarinda Ilir, yaitu Meningkatkan Kualitas Pelayanan Publik.

Kemudian, pada tabel di halaman berikutnya, akan disajikan tingkat capaian kinerja Kecamatan Samarinda Ilir berdasarkan sasaran / target Rencana Strategis 5 (lima) tahun sebelumnya (2021-2026).



**RENCANA STRATEGIS KECAMATAN SAMARINDA ILIR
PERIODE 2025-2029**

**Tabel V
Pencapaian Kinerja Pelayanan Perangkat Daerah Kecamatan Samarinda Ilir
Kota Samarinda, Provinsi Kalimantan Timur
Tahun 2021 s.d. Tahun 2024**

NO.	SASARAN	INDIKATOR KINERJA SESUAI TUGAS & FUNGSI PERANGKAT DAERAH	TARGET				REALISASI				RASIO CAPAIAN (%)			
			2021	2022	2023	2024	2021	2022	2023	2024	2021	2022	2023	2024
(1)	(2)	(3)	(4)	(5)	(6)	(7)	(8)	(9)	(10)	(11)	(12)	(13)	(14)	(15)
1	Meningkatnya Kinerja dan Pelayanan Perangkat Daerah	Indeks Kepuasan Masyarakat (IKM)	88,50	88,70	89,50	89,70	88,75	96,78	94,45	94,45	100,28	109,11	105,53	105,30
2	Meningkatnya Kualitas Hidup, Kapasitas, dan Kapabilitas Masyarakat di Kelurahan	Persentase Terlaksananya Program Pemberdayaan Masyarakat di Wilayah Kecamatan Samarinda Ilir	66,00	66,50	67,00	68,00	100,00	100,00	100,00	100,00	151,52	150,38	149,25	147,06



**RENCANA STRATEGIS KECAMATAN SAMARINDA ILIR
PERIODE 2025-2029**

Kemudian, pada tabel di bawah ini, akan disajikan mengenai anggaran dan realisasi pendanaan pelayanan Kecamatan Samarinda Ilir selama tahun 2021-2024.

**Tabel VI
Anggaran dan Realisasi Pendanaan Pelayanan Perangkat Daerah Kecamatan Samarinda Ilir
Kota Samarinda, Provinsi Kalimantan Timur
Tahun 2021 s.d. 2024**

NO.	URAIAN	ANGGARAN				REALISASI				RASIO CAPAIAN (%)				RATA-RATA PERTUMBUHAN (%)	
		2021	2022	2023	2024	2021	2022	2023	2024	2021	2022	2023	2024	ANGGARAN	REALISASI
(1)	(2)	(3)	(4)	(5)	(6)	(7)	(8)	(9)	(10)	(11)	(12)	(13)	(14)	(15)	(16)
	Kecamatan Samarinda Ilir	19.049.744.400	32.926.907.211	35.555.034.220	38.740.788.030	18.317.861.144	32.545.190.867	34.338.276.386	38.326.851.043	96,16	98,84	96,58	98,93	29,93	31,60
1	Belanja Operasi	17.859.983.600	32.740.957.211	35.180.466.220	37.450.188.030	17.137.696.344	32.359.240.867	33.966.808.386	37.040.251.043	95,96	98,83	96,55	98,91	32,41	34,28
	Belanja Pegawai	7.846.561.000	8.174.793.613	9.026.958.046	10.010.082.244	7.680.682.279	7.998.823.131	8.182.730.922	9.948.238.879	97,89	97,85	90,65	99,38	8,50	9,34
	Belanja Barang dan Jasa	10.013.422.600	24.566.163.598	26.153.508.174	27.440.105.786	9.457.014.065	24.360.417.736	25.784.077.464	27.092.012.164	94,44	99,16	98,59	98,73	52,24	56,17
2	Belanja Modal	1.189.760.800	185.950.000	374.568.000	1.290.600.000	1.180.164.800	185.950.000	371.468.000	1.286.600.000	99,19	100,00	99,17	99,69	87,21	87,29
	Belanja Modal Peralatan & Mesin	1.175.760.800	185.950.000	373.668.000	1.290.600.000	1.166.164.800	185.950.000	370.568.000	1.286.600.000	99,18	100,00	99,17	99,69	87,38	87,48
	Belanja Modal Aset Tetap Lainnya	14.000.000	0	900.000	0	14.000.000	0	900.000	0	100,00	0,00	100,00	0,00	-66,67	-66,67



2.1.4 Kelompok Sasaran Layanan Perangkat Daerah

Dalam hal ini Kelompok Sasaran Layanan Perangkat Daerah dipetakan per Program yang penjelasannya sebagai berikut :

1. Pada Program Penunjang Urusan Pemerintahan Daerah Kabupaten / Kota, Kelompok Sasaran Layanan Perangkat Daerah yaitu seluruh Pegawai pada Perangkat Daerah Kecamatan Samarinda Ilir, baik ASN maupun Non ASN.
2. Pada Program Penyelenggaraan Pelayanan Publik, Kelompok Sasaran Layanan Perangkat Daerah yaitu seluruh masyarakat di wilayah Kecamatan Samarinda Ilir tanpa memandang usia, jenis kelamin, pekerjaan, atau latar belakang ekonomi, khususnya masyarakat kelompok rentan (lansia, balita, ibu hamil dan menyusui, serta disabilitas).
3. Pada Program Pemberdayaan Masyarakat Desa dan Kelurahan, Kelompok Sasaran Layanan Perangkat Daerah yaitu seluruh Ketua Rukun Tetangga (RT), PKK, Lembaga Kemasyarakatan, serta Kelompok Masyarakat (Pokmas) di wilayah Kecamatan Samarinda Ilir.

2.1.5 Kemitraan, BUMD, dan Kerja Sama Perangkat Daerah

Dalam hal Kemitraan, Kecamatan Samarinda Ilir tidak memiliki mitra untuk urusan pelayanan dikarenakan pelayanan Kecamatan Samarinda Ilir langsung dilaksanakan oleh aparatur pelayanan di Kecamatan maupun Kelurahan, serta secara regulasi tidak ada pelayanan yang dipungut biaya sebagai retribusi.

Berikutnya, dalam hal dukungan BUMD terkait pencapaian kinerja, Kecamatan Samarinda Ilir juga tidak memperoleh dukungan BUMD dalam hal pencapaian kinerja. Hal ini dikarenakan Kecamatan Samarinda Ilir tidak memiliki



Bendahara Penerimaan yang umumnya apabila dikaitkan dengan pencapaian kinerja yaitu terkait dengan tingkat pencapaian kinerja untuk urusan penerimaan retribusi daerah yang memperoleh dukungan dari Bank Pembangunan Daerah (BPD) sebagai Badan Usaha Milik Daerah (BUMD).

Kemudian, terkait kerja sama daerah yang menjadi tanggung jawab perangkat daerah, maka di Kecamatan Samarinda Ilir juga tidak ada. Hal ini dikarenakan secara tugas pokok dan fungsi memang tidak dimiliki Kecamatan Samarinda Ilir. Kemudian, berdasarkan beberapa kondisi dan situasi yang pernah terjadi di Kota Samarinda, Kecamatan Samarinda Ilir juga tidak masuk dalam *list* Bagian Kerja Sama Sekretariat Daerah Kota Samarinda, yang mana semua hal ini dibuktikan dengan tidak adanya Naskah Perjanjian Hibah Daerah (NPHD) yang dibuat oleh Kecamatan Samarinda Ilir.

2.2 Permasalahan dan Isu Strategis Perangkat Daerah

Pada Permasalahan dan Isu Strategis Perangkat Daerah akan dijabarkan mengenai Permasalahan dan Isu Strategis yang dihadapi oleh Perangkat Daerah Kecamatan Samarinda Ilir.

2.2.1 Permasalahan Perangkat Daerah

Sebelum merumuskan permasalahan yang ada, maka Kecamatan Samarinda Ilir mencoba menelaah Visi, Misi, Program Unggulan Wali Kota Samarinda Periode 2025-2029.

Visi merupakan arah atau kondisi ideal di masa depan yang ingin dicapai berdasarkan situasi dan kondisi saat ini. Pemerintah Kota Samarinda telah



menetapkan visi dan misi pembangunan jangka menengah daerah tahun 2025-2029 yang merupakan penjabaran dari Visi Wali Kota Samarinda, yaitu **“Samarinda Maju untuk Kaltim Maju”**.

Visi di atas bermakna sangat luas. Guna menunjukkan makna visi pembangunan daerah di atas, dapat dijabarkan melalui penjelasan visi. Visi tersebut di atas berawal dari Isu bahwa Ibu Kota Negara akan berpindah ke Provinsi Kalimantan Timur, dan Kota Samarinda tidak hanya diharapkan sebagai Penyangga Ibu Kota Negara, akan tetapi mampu menjadi Pusat Pertumbuhan Ekonomi Indonesia Bagian Tengah. Hal ini juga selaras dengan upaya pencapaian Kota Samarinda maju menjadi kota yang cerdas atau lebih populer disebut sebagai *Smart City*, yang mana salah satu indikatornya mengintensifkan pendekatan Teknologi Informasi dari semua sisi pelayanan kepada masyarakat.

Untuk misi, secara umum misi dapat diartikan sebagai suatu rumusan umum mengenai upaya-upaya yang dilaksanakan untuk mewujudkan visi.

Berdasarkan pada rumusan visi Pemerintah Kota Samarinda tahun 2025-2029 tersebut di atas, maka misi yang akan dilaksanakan, di antaranya :

- a. Mewujudkan Sumber Daya Manusia (SDM) Samarinda yang Unggul, Berbudaya, dan Berdaya Saing ;
- b. Mewujudkan Ekonomi Kota Samarinda yang Inklusif, Mandiri, dan Berkelanjutan ;
- c. Mewujudkan Infrastruktur yang Berkualitas dan Berkelanjutan ;
- d. Mewujudkan Samarinda Layak Huni melalui Stabilitas Kamtibmas, Ketahanan Sosial Budaya, dan Ekologis ;



- e. Mewujudkan Tata Kelola Pemerintahan Inovatif, Responsif, dan Adaptif yang Berintegritas dan Akuntabel.

Dalam pencapaian visi dan misi tersebut di atas, Pemerintah Kota Samarinda telah menetapkan 6 (enam) program unggulan, di antaranya :

- a. Melanjutkan dan menuntaskan PROBEBAYA sebagai program pemberdayaan warga Kota Samarinda berbasis lingkungan RT ;
- b. Melanjutkan pembangunan Sekolah Terpadu bertaraf International ;
- c. Melanjutkan dan meningkatkan Program Pengendalian Banjir ;
- d. Melanjutkan dan menuntaskan Program Penanggulangan Masalah Sosial ;
- e. Melanjutkan dan menuntaskan Badan Usaha Milik RT ;
- f. Melanjutkan pembangunan penataan tepian sungai serta ruang publik berbasis kewilayahan.

Kecamatan Samarinda Ilir mempunyai tugas pokok dan fungsi melaksanakan kewenangan pemerintahan yang dilimpahkan oleh Wali Kota Samarinda untuk menangani sebagian urusan otonomi daerah dan menyelenggarakan tugas umum pemerintahan sesuai ketentuan peraturan perundang-undangan.

Kecamatan Samarinda Ilir merupakan perangkat daerah yang memiliki tugas dan fungsi pemerintahan, pelayanan, dan pemberdayaan kepada masyarakat. Kecamatan Samarinda Ilir dalam menyusun dan merumuskan perencanaan kecamatan berdasarkan tugas pokok dan fungsinya yang telah diamanatkan melalui peraturan kepala daerah, dalam hal ini Wali Kota Samarinda. Lingkup perencanaan yang disusun oleh Kecamatan Samarinda Ilir meliputi kegiatan



pengadministrasian umum, pemerintahan, ketentraman, dan ketertiban, kesejahteraan dan pemberdayaan masyarakat, kebersihan dan lingkungan hidup, ekonomi dan pembangunan, dan pelayanan umum, dengan berdasarkan pada ruang lingkup tugas, fungsi, dan kewenangan, serta sebagian urusan otonomi daerah yang dilimpahkan Wali Kota Samarinda kepada Kecamatan Samarinda Ilir.

Berdasarkan hal tersebut di atas, Kecamatan Samarinda Ilir mendukung pencapaian misi Pemerintah Kota Samarinda Nomor ke-5 (lima), yaitu **“Mewujudkan Tata Kelola Pemerintahan Inovatif, Responsif, dan Adaptif yang Berintegritas dan Akuntabel”**, dengan program unggulan Pemerintah Kota Samarinda ke-1 (satu), yaitu **“Melanjutkan dan menuntaskan PROBEBAYA sebagai program pemberdayaan warga Kota Samarinda berbasis lingkungan RT”**, dan program unggulan Pemerintah Kota Samarinda ke-5 (lima), yaitu **“Melanjutkan dan menuntaskan Badan Usaha Milik RT”**.

Berdasarkan telaahan Visi, Misi, serta Program Unggulan Wali Kota Samarinda Periode 2025-2029 tersebut di atas, beberapa permasalahan yang diperkirakan dapat menjadi faktor penghambat ketercapaian misi ke-5 (lima) serta Program Unggulan Nomor 1 (satu) dan Nomor 5 (lima) Wali Kota Samarinda periode 2025-2029 dapat dilihat pada tabel yang tersaji di halaman berikutnya.



**Tabel VII
Identifikasi Masalah Pokok, Masalah, dan Akar Masalah
Kecamatan Samarinda Ilir Periode 2025-2029**

No	Masalah Pokok	Masalah	Akar Masalah
-1	-2	-3	-4
1	Urusan Kewilayahan		
1.	Belum Optimalnya Penyelenggaraan Pemerintahan, Pelayanan Publik, dan Pemberdayaan Masyarakat	1. Belum optimalnya koordinasi dengan Perangkat Daerah teknis terkait urusan pemerintahan umum yang meliputi tugas dan fungsi Keamanan, Ketentraman, Ketertiban (K-3), Kesejahteraan dan Pemberdayaan Masyarakat, Kebersihan Lingkungan, serta Ekonomi dan Pembangunan	1. Kurangnya koordinasi antara unsur Kecamatan dan Perangkat Daerah Teknis
			2. Mekanisme koordinasi terkait tugas dan fungsi yang belum jelas
		2. Belum optimalnya pelayanan publik kepada masyarakat	1. Belum optimalnya kualitas dan kinerja SDM Aparatur Pelayanan
			2. Belum memadainya ketersediaan sarana dan prasarana pelayanan publik
		3. Belum optimalnya pemberdayaan dan kesejahteraan masyarakat	1. Rendahnya partisipasi masyarakat dalam proses perencanaan, pelaksanaan, dan evaluasi kegiatan pembangunan dan pemberdayaan
			2. Kurangnya pemahaman masyarakat mengenai mekanisme partisipasi dan pentingnya aktif berpartisipasi dalam seluruh tahapan kegiatan pembangunan dan pemberdayaan

2.2.2 Isu Strategis Perangkat Daerah

Sebelum merumuskan Isu Strategis Perangkat Daerah, Kecamatan Samarinda Ilir mempertimbangkan beberapa aspek, yaitu Permasalahan di Kecamatan Samarinda Ilir sendiri serta Kebijakan Lingkungan Hidup Strategis (KLHS).

Untuk Permasalahan di Kecamatan Samarinda Ilir sendiri yaitu Belum Optimalnya Penyelenggaraan Pemerintahan, Pelayanan Publik, dan Pemberdayaan Masyarakat.



Adapun berdasarkan **KLHS RPJMD Kota Samarinda Periode 2025-2029**, Kecamatan Samarinda Ilir beserta 10 (Sepuluh) Kecamatan Se-Kota Samarinda **tidak memiliki KLHS** yang **direkomendasikan** dan bukan bertindak sebagai *Stakeholder*, melainkan **hanya sebagai locus (lokasi)** dari KLHS yang nantinya dilaksanakan oleh Perangkat Daerah Teknis.

Berdasarkan uraian sebelumnya, maka Isu Strategis yang dirumuskan oleh Kecamatan Samarinda Ilir, di antaranya :

1. Adanya pelimpahan sebagian kewenangan urusan pemerintahan umum dengan didukung penguatan koordinasi antara pihak Kecamatan dan Perangkat Daerah Teknis terkait dapat mengoptimalkan penyelenggaraan tugas dan fungsi pemerintahan, khususnya terkait masalah Kebersihan dan Lingkungan yang terkait dengan Pengelolaan Persampahan.
2. Adanya peningkatan tata kelola organisasi dan manajemen profesionalitas ASN didukung dengan transformasi digitalisasi Kecamatan dan Kelurahan dapat mengoptimalkan pelayanan publik kepada masyarakat.
3. Adanya Program Pembangunan dan Pemberdayaan Masyarakat (PROBEBAYA) dapat mengoptimalkan kegiatan Pemberdayaan Masyarakat melalui mekanisme yang jelas mengenai keterlibatan masyarakat dalam proses perencanaan, pelaksanaan, dan evaluasi Pembangunan serta Pemberdayaan.

Adapun teknik menyimpulkan Isu Strategis di atas disajikan dalam bentuk tabel yang tertera di halaman berikutnya.



Tabel 2.1 Teknik Menyimpulkan Isu Strategis Perangkat Daerah

POTENSI DAERAH YANG MENJADI KEWENANGAN PD (1)	PERMASALAHAN PD (2)	ISU KLHS YANG RELEVAN DENGAN PD (3)	ISU LINGKUNGAN DINAMIS YANG RELEVAN DENGAN PD			ISU STRATEGIS PD (7)
			GLOBAL (4)	NASIONAL (5)	REGIONAL (6)	
Potensi Anggaran dan Sumber Daya Manusia (SDM) Penyelenggara Tugas Pemerintahan Umum	Belum Optimalnya Penyelenggaraan Pemerintahan Umum	NIHIL			Adanya pelimpahan sebagian kewenangan urusan pemerintahan umum dengan didukung penguatan koordinasi antara pihak Kecamatan dan Perangkat Daerah Teknis terkait dapat mengoptimalkan penyelenggaraan tugas dan fungsi pemerintahan, khususnya terkait masalah Kebersihan dan Lingkungan yang terkait dengan Pengelolaan Persampahan	



**RENCANA STRATEGIS KECAMATAN SAMARINDA ILIR
PERIODE 2025-2029**

POTENSI DAERAH YANG MENJADI KEWENANGAN PD (1)	PERMASALAHAN PD (2)	ISU KLHS YANG RELEVAN DENGAN PD (3)	ISU LINGKUNGAN DINAMIS YANG RELEVAN DENGAN PD			ISU STRATEGIS PD (7)
			GLOBAL (4)	NASIONAL (5)	REGIONAL (6)	
Potensi Anggaran dan Sumber Daya Manusia (SDM) Penyelenggara Tugas Pelayanan Publik	Belum Optimalnya Penyelenggaraan Pelayanan Publik	NIHIL			Adanya peningkatan tata kelola organisasi dan manajemen profesionalitas ASN didukung dengan transformasi digitalisasi Kecamatan dan Kelurahan dapat mengoptimalkan pelayanan publik kepada masyarakat	
Potensi Anggaran dan Sumber Daya Manusia (SDM) Penyelenggara Tugas Pemberdayaan Masyarakat Kelurahan	Belum Optimalnya Penyelenggaraan Pemberdayaan Masyarakat Kelurahan	NIHIL			Adanya Program Pembangunan dan Pemberdayaan Masyarakat (PROBEBAYA) dapat mengoptimalkan kegiatan Pemberdayaan Masyarakat melalui mekanisme yang jelas mengenai keterlibatan masyarakat dalam proses perencanaan, pelaksanaan, dan evaluasi Pembangunan serta Pemberdayaan	



Berikutnya, yang terpenting untuk dipahami bahwa yang menjadi Tujuan RENSTRA Perangkat Daerah yaitu Sasaran Rencana Pembangunan Jangka Menengah Daerah (RPJMD) dikarenakan memang RENSTRA wajib berpedoman kepada RPJMD, sehingga antara dokumen RENSTRA Perangkat Daerah dan dokumen RPJMD Kepala Daerah memiliki keterkaitan satu sama lain. Keterkaitan antara dokumen RENSTRA Kecamatan Samarinda Ilir dan dokumen RPJMD Wali Kota Samarinda dapat diilustrasikan pada gambar berikut.

Gambar 3.2 Kerangka Keterkaitan Sasaran RPJMD dengan Tujuan Renstra PD

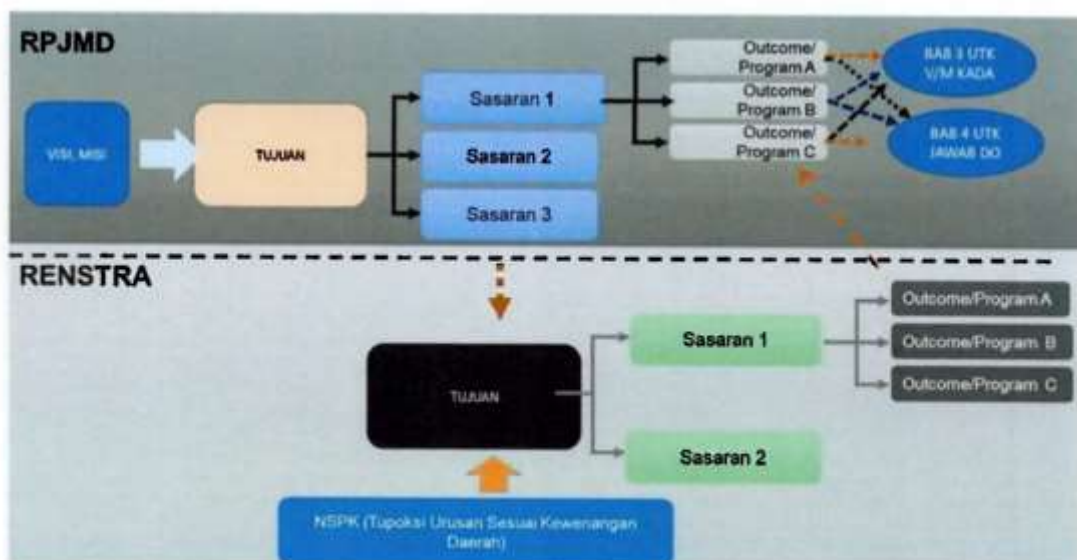

Tujuan merupakan penjabaran dari pernyataan yang juga merupakan suatu hasil akhir yang akan dicapai dalam jangka waktu tertentu, yaitu 1 (satu) sampai dengan 5 (lima) tahun. Tujuan harus selaras dengan tugas dan fungsi perangkat daerah, serta mempertajam fokus pelaksanaan misi perangkat daerah. Adapun yang menjadi tujuan jangka menengah perangkat daerah Kecamatan Samarinda Ilir, yaitu **“Meningkatnya Kualitas Pelayanan Publik”**.



**RENCANA STRATEGIS KECAMATAN SAMARINDA ILIR
PERIODE 2025-2029**

Kemudian, setelah tujuan, terdapat sasaran yang merupakan penjabaran tujuan, dimana sasaran merupakan suatu hal yang akan dicapai oleh perangkat daerah dalam jangka waktu tertentu (tahunan, semester, triwulan, dan bulanan). Sasaran harus memberikan arah pada penyusunan kegiatan, sehingga lebih bersifat spesifik, terinci, terukur, dan dapat dicapai. Fokus utamanya adalah tindakan dan alokasi sumber daya organisasi dalam kegiatan atau operasional organisasi. Adapun yang menjadi sasaran jangka menengah perangkat daerah Kecamatan Samarinda Ilir, yaitu **“Meningkatnya Kualitas Pelayanan Publik Perangkat Daerah”**.

Pernyataan mengenai Teknik merumuskan tujuan dan sasaran RENSTRA perangkat daerah Kecamatan Samarinda Ilir juga disajikan pada tabel yang tersaji di halaman berikutnya.



**RENCANA STRATEGIS KECAMATAN SAMARINDA ILIR
PERIODE 2025-2029**

Tabel 3.3 Teknik Merumuskan Tujuan dan Sasaran RENSTRA PD

NSPK DAN SASARAN RPJMD YANG RELEVAN	TUJUAN	SASARAN	INDIKATOR	BASELINE	TARGET KINERJA TUJUAN / SASARAN TAHUN KE-KET.						KET.
				2024	2025	2026	2027	2028	2029	2030	
(1)	(2)	(3)	(4)	(5)	(6)	(7)	(8)	(9)	(10)	(11)	(12)
Meningkatnya Kualitas Pelayanan Publik	Meningkatnya Kualitas Pelayanan Publik		Indeks Pelayanan Publik	4,26	4,30	4,50	4,55	4,60	4,65	4,75	Sesuai RPJMD Kota Samarinda 2025-2029
		Meningkatnya Kualitas Pelayanan Publik Perangkat Daerah	Indeks Pelayanan Publik Perangkat Daerah	3,62	3,70	3,72	3,74	3,76	3,78	3,80	Sesuai RPJMD Kota Samarinda 2025-2029



3.2 Strategi dan Arah Kebijakan Perangkat Daerah

Strategi Kecamatan Samarinda Ilir pada Rencana Strategis (RENSTRA) periode 2025-2029 merupakan rencana tindakan yang komprehensif berisikan langkah-langkah dan / atau upaya yang akan dilakukan, di antaranya berupa optimalisasi sumber daya, tahapan, fokus, dan penentuan program, kegiatan, sub kegiatan yang dinamis untuk mencapai Tujuan dan Sasaran RENSTRA Kecamatan Samarinda Ilir periode 2025-2029.

Upaya pencapaian Strategi Kecamatan Samarinda Ilir pada RENSTRA periode 2025-2029 secara lebih spesifik dapat dilihat dari proses penahapan pembangunan yang merupakan prioritas pembangunan tahunan dalam rangka pencapaian tujuan dan sasaran perangkat daerah, dalam hal ini perangkat daerah Kecamatan Samarinda Ilir. Untuk gambaran prioritas pembangunan tahunan di Kecamatan Samarinda Ilir dapat dijelaskan pada tabel yang tersaji di bawah ini.

Tabel 3.4 Penahapan RENSTRA PD

Tahap I (2026)	Tahap II (2027)	Tahap III (2028)	Tahap IV (2029)	Tahap V (2030)
(1)	(2)	(3)	(4)	(5)
Optimalisasi Tugas Pemerintahan Umum dengan Target Kebersihan Lingkungan, Penanganan Sampah, dan Penertiban PKL serta Kawasan Kumuh	Peningkatan Aksesibilitas Infrastruktur Fisik dan Peningkatan Kapasitas Posyandu, Optimalisasi Program Pelatihan Kewirausahaan, serta Program Peningkatan Kualitas Hidup Masyarakat melalui Prodebaya	Penguatan Transformasi Digitalisasi Pelayanan dan Inovasi Pelayanan untuk Mengoptimalkan Pelayanan di Kecamatan dan Kelurahan	Peningkatan Kapasitas Kelembagaan Masyarakat di Kecamatan dan Kelurahan	Peningkatan Koordinasi dengan Instansi / Perangkat Daerah Teknis terkait dengan Urusan Keamanan, Ketentraman, Ketertiban, serta Penguatan Database untuk Tanggap Bencana



**RENCANA STRATEGIS KECAMATAN SAMARINDA ILIR
PERIODE 2025-2029**

Adapun Arah Kebijakan Kecamatan Samarinda Ilir pada RENSTRA periode 2025-2029 merupakan rangkaian kerja yang merupakan operasionalisasi NSPK sesuai dengan tugas dan fungsi perangkat daerah serta arah kebijakan RPJMD yang selaras dengan strategi dalam rangka mencapai tujuan dan sasaran RENSTRA Kecamatan Samarinda Ilir periode 2025-2029.

Sebagai gambaran, Arah Kebijakan Kecamatan Samarinda Ilir pada RENSTRA periode 2025-2029 dapat dijelaskan pada tabel berikut.

Tabel 3.5 Teknik Merumuskan Arah Kebijakan RENSTRA PD

NO.	OPERASIONALISASI NSPK	ARAH KEBIJAKAN RPJMD	ARAH KEBIJAKAN RENSTRA PD	KET.
(1)	(2)	(3)	(4)	(5)
1.	Meningkatnya Kualitas Pelayanan Publik Perangkat Daerah	Peningkatan partisipasi bermakna masyarakat sipil dan masyarakat adat dalam penyusunan kebijakan, pelaksanaan, dan pengawasan Pembangunan	Peningkatan Kerjasama dan Kolaborasi dengan Melibatkan Masyarakat dan Lembaga Kemasyarakatan dalam Mendiskusikan Isu-Isu Publik dan Mencari Solusi Bersama terkait Pembangunan	Berkaitan dengan Program Pemberdayaan Masyarakat Desa dan Kelurahan
		Peningkatan respons terhadap laporan pelayanan publik masyarakat	Peningkatan Kualitas Aparatur Pelayanan dan Sistem Pelayanan Publik melalui Penerapan Inovasi dan Teknologi, terutama Teknologi Digital untuk Meningkatkan Efisiensi Layanan Publik, serta Mendorong Ide-Ide Baru dan Solusi Kreatif dalam Menghadapi Tantangan Pemerintahan	Berkaitan dengan Program Penyelenggaraan Pemerintahan dan Pelayanan Publik
		Pengembangan sistem pemerintahan elektronik dan tata kelola data pembangunan yang terpadu		



**RENCANA STRATEGIS KECAMATAN SAMARINDA ILIR
PERIODE 2025-2029**

NO.	OPERASIONALISASI NSPK	ARAH KEBIJAKAN RPJMD	ARAH KEBIJAKAN RENSTRA PD	KET.
(1)	(2)	(3)	(4)	(5)
		Peningkatan akuntabilitas kinerja Pemerintah Kota	Peningkatan Kualitas Dokumen Perencanaan, Pengukuran, Pelaporan, dan Evaluasi Kinerja serta Sumber Daya Manusia (SDM) yang Menangani Dokumen	Berkaitan dengan Program Penunjang Urusan Pemerintahan Daerah Kabupaten / Kota

Sebagai tambahan, pada halaman berikutnya, akan disajikan tabel yang mengilustrasikan relevansi antara tujuan, sasaran, strategi, arah kebijakan, serta program pada Kecamatan Samarinda Ilir periode 2025-2029.



**Tabel VIII
Relevansi Tujuan, Sasaran, Strategi, Arah Kebijakan, dan Program
Kecamatan Samarinda Ilir Periode 2025-2029**

Tujuan (1)	Sasaran (2)	Strategi (3)	Arah Kebijakan (4)	Program (5)
Meningkatnya Kualitas Pelayanan Publik (Sasaran RPJMD 4.1.2)	Meningkatnya Kualitas Pelayanan Publik Perangkat Daerah	Meningkatkan Kualitas Aparatur Pelayanan dan Sistem Pelayanan Publik	Peningkatan Kualitas Aparatur Pelayanan dan Sistem Pelayanan Publik melalui Penerapan Inovasi dan Teknologi, terutama Teknologi Digital untuk Meningkatkan Efisiensi Layanan Publik, serta Mendorong Ide-Ide Baru dan Solusi Kreatif dalam Menghadapi Tantangan Pemerintahan	Program Penyelenggaraan Pemerintahan dan Pelayanan Publik
		Meningkatkan Peran Serta Masyarakat dan Lembaga Kemasyarakatan dalam Proses Perencanaan, Pelaksanaan, dan	Peningkatan Kerjasama dan Kolaborasi dengan Melibatkan Masyarakat dan Lembaga Kemasyarakatan dalam Mendiskusikan Isu-Isu Publik dan Mencari	Program Pemberdayaan Masyarakat Desa dan Kelurahan



**RENCANA STRATEGIS KECAMATAN SAMARINDA ILIR
PERIODE 2025-2029**

Tujuan (1)	Sasaran (2)	Strategi (3)	Arah Kebijakan (4)	Program (5)
		Evaluasi Kebijakan Pembangunan	Solusi Bersama terkait Pembangunan	
		Meningkatkan Kualitas Dokumen Perencanaan, Pengukuran, Pelaporan, dan Evaluasi Kinerja	Peningkatan Kualitas Dokumen Perencanaan, Pengukuran, Pelaporan, dan Evaluasi Kinerja serta Sumber Daya Manusia (SDM) yang Menangani Dokumen	Program Penunjang Urusan Pemerintahan Daerah Kabupaten / Kota

Pada halaman berikutnya, akan disajikan kembali tabel yang menggambarkan kesesuaian antara Program pada Rencana Pembangunan Jangka Menengah Daerah (RPJMD) Kota Samarinda periode 2025-2029 dengan Program pada Rencana Strategis (RENSTRA) Kecamatan Samarinda Ilir periode 2025-2029.



**Tabel IX
Kesesuaian antara Program pada RPJMD Kota Samarinda Periode 2025-2029 dengan
Program pada RENSTRA Kecamatan Samarinda Ilir Periode 2025-2029**

Nomenklatur Program	Indikator	Kondisi Awal 2023	Kondisi Awal 2024	Target 2025	Target 2026	Target 2027	Target 2028	Target 2029	Target 2030
RPJMD									
Program Penyelenggaraan Pemerintahan dan Pelayanan Publik	Persentase Layanan Masyarakat yang Terselesaikan	92,30	92,50	92,75	93,00	93,15	93,25	93,35	93,45
RENSTRA									
Program Penyelenggaraan Pemerintahan dan Pelayanan Publik	Persentase Layanan Masyarakat yang Terselesaikan	92,30	92,50	92,75	93,00	93,15	93,25	93,35	93,45
RPJMD									
Program Pemberdayaan Masyarakat Desa dan Kelurahan	Persentase Usulan Kegiatan Pembangunan Sarana dan Prasarana, Pemberdayaan Masyarakat di Kelurahan yang Disetujui	75,00	80,00	85,00	90,00	90,25	90,50	90,75	91,00
RENSTRA									
Program Pemberdayaan Masyarakat Desa dan Kelurahan	Persentase Usulan Kegiatan Pembangunan Sarana dan Prasarana,	75,00	80,00	85,00	90,00	90,25	90,50	90,75	91,00



**RENCANA STRATEGIS KECAMATAN SAMARINDA ILIR
PERIODE 2025-2029**

Nomenklatur Program	Indikator	Kondisi Awal 2023	Kondisi Awal 2024	Target 2025	Target 2026	Target 2027	Target 2028	Target 2029	Target 2030
	Pemberdayaan Masyarakat di Kelurahan yang Disetujui								
RPJMD									
Program Penunjang Urusan Pemerintahan Daerah Kabupaten / Kota	1) Nilai Hasil Evaluasi Akuntabilitas Kinerja Instansi Pemerintah (AKIP) Perangkat Daerah	73,25	77,25	77,30	77,35	77,40	77,45	77,50	77,55
	2) Indeks Kepuasan Masyarakat (IKM)	94,45	94,45	94,47	94,49	94,51	94,53	94,55	94,57
RENSTRA									
Program Penunjang Urusan Pemerintahan Daerah Kabupaten / Kota	1) Nilai Hasil Evaluasi Akuntabilitas Kinerja Instansi Pemerintah (AKIP) Perangkat Daerah	73,25	77,25	77,30	77,35	77,40	77,45	77,50	77,55
	2) Indeks Kepuasan Masyarakat (IKM)	94,45	94,45	94,47	94,49	94,51	94,53	94,55	94,57

Pada halaman berikutnya akan disertakan pula tabel yang menggambarkan keselarasan antara Program Unggulan Wali Kota Samarinda Periode 2025-2029 dengan Nomenklatur Program pada RENSTRA Kecamatan Samarinda Ilir 2025-2029.



**Tabel X
Keselarasan antara Program Unggulan Wali Kota Samarinda Periode 2025-2029 dengan
Nomenklatur Program pada RENSTRA Kecamatan Samarinda Ilir Periode 2025-2029**

Program Unggulan Kepala Daerah	Nomenklatur Program RENSTRA
Program Unggulan Nomor 1 : Melanjutkan dan Menuntaskan PROBEBAYA sebagai Program Pemberdayaan Warga Kota Samarinda Berbasis Lingkungan RT	Program Pemberdayaan Masyarakat Desa dan Kelurahan
Program Unggulan Nomor 5 : Melanjutkan dan Menuntaskan Badan Usaha Milik Rukun Tetangga (RT)	Program Pemberdayaan Masyarakat Desa dan Kelurahan

Selanjutnya, di bawah ini disajikan **Program Prioritas** Kecamatan Samarinda Ilir pada RENSTRA Periode 2025-2029 yang berpedoman dan selaras dengan RPJMD Kota Samarinda Periode 2025-2029.

**Tabel XI
Program Prioritas Perangkat Daerah Kecamatan Samarinda Ilir Periode 2025-2029 yang Berpedoman kepada
RPJMD Kota Samarinda Periode 2025-2029**

Tujuan / Sasaran	Indikator	Program Prioritas	Outcome Kinerja	Indikator Kinerja	Kondisi Awal		Satuan	Target						Perangkat Daerah
					2023	2024		2025	2026	2027	2028	2029	2030	
Terwujudnya Tata Kelola Pemerintahan yang Baik	Indeks Reformasi Birokrasi													
Meningkatnya Kualitas Pelayanan Publik	Indeks Pelayanan Publik	Program Penyelenggaraan Pemerintahan dan Pelayanan Publik	Meningkatnya Kualitas Layanan Masyarakat	Persentase Layanan Masyarakat yang terselesaikan	92,30	92,50	%	92,75	93,00	93,15	93,25	93,35	93,45	Kecamatan Samarinda Ilir



**RENCANA STRATEGIS KECAMATAN SAMARINDA ILIR
PERIODE 2025-2029**

Tujuan / Sasaran	Indikator	Program Prioritas	Outcome Kinerja	Indikator Kinerja	Kondisi Awal		Satuan	Target						Perangkat Daerah
					2023	2024		2025	2026	2027	2028	2029	2030	
		Program Pemberdayaan Masyarakat Desa dan Kelurahan	Meningkatnya Kesejahteraan dan Kualitas Hidup Masyarakat melalui Program Pemberdayaan	Persentase Usulan Kegiatan Pembangunan Sarana dan Prasarana, Pemberdayaan Masyarakat Kelurahan yang Disetujui	75,00	80,00	%	85,00	90,00	90,25	90,50	90,75	91,00	Kecamatan Samarinda Ilir

Sumber Data : RPJMD Kota Samarinda Periode 2025-2029



BAB IV

PROGRAM, KEGIATAN, SUB KEGIATAN, DAN KINERJA PENYELENGGARAAN BIDANG URUSAN

4.1 Program, Kegiatan, Sub Kegiatan, dan Pagu Pendanaan Indikatif

Perumusan Program, Kegiatan, Sub Kegiatan pada Rencana Strategis (RENSTRA) Kecamatan Samarinda Ilir Periode 2025-2029 telah berpedoman kepada Rencana Pembangunan Jangka Menengah Daerah (RPJMD) Kota Samarinda Periode 2025-2029 dan merupakan *cascading* dari *tujuan*, *sasaran*, *outcome*, dan *output*, serta tentunya mengacu kepada Peraturan Menteri Dalam Negeri Nomor 86 Tahun 2017 dan Instruksi Menteri Dalam Negeri Nomor 2 Tahun 2019 beserta pemutakhirannya.

Perumusan Program, Kegiatan, dan Sub Kegiatan Kecamatan Samarinda Ilir pada RENSTRA Periode 2025-2029 dapat diilustrasikan pada gambar berikut.

**Gambar 4.1 Kerangka Perumusan Program / Kegiatan / Sub Kegiatan
RENSTRA PD**

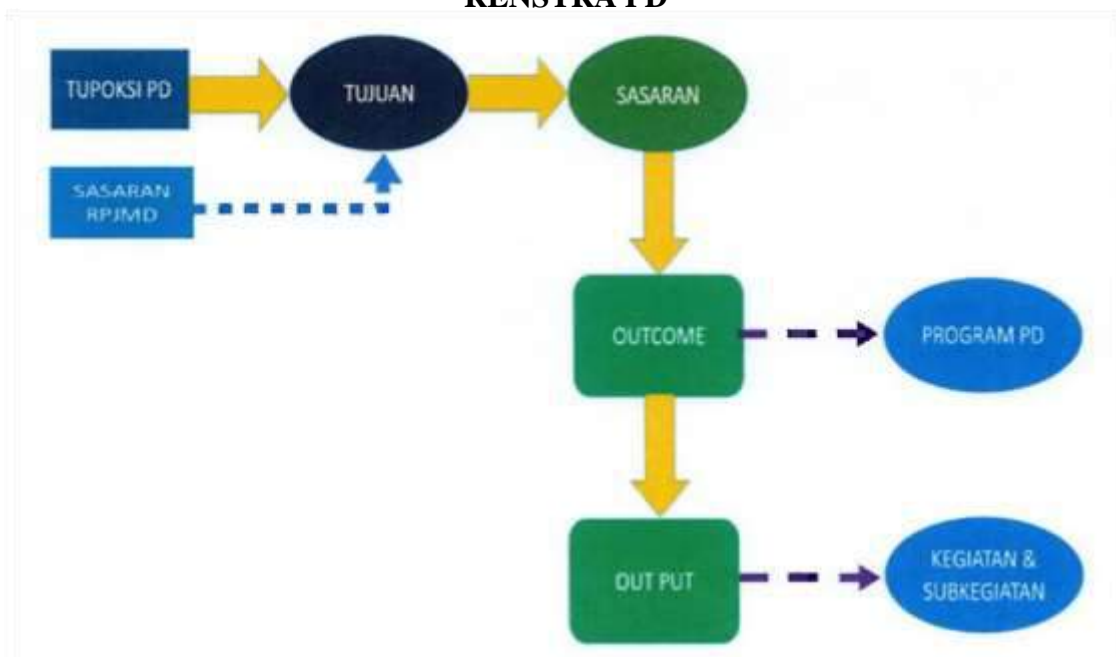



Secara spesifik, Program, Kegiatan, dan Sub Kegiatan pada RENSTRA Kecamatan Samarinda Ilir Periode 2025-2029 sebagai berikut :

1. Program Penunjang Urusan Pemerintahan Daerah

a. Kegiatan Perencanaan, Penganggaran, dan Evaluasi Kinerja Perangkat Daerah

- Sub Kegiatan Penyusunan Dokumen Perencanaan Perangkat Daerah ;
- Sub Kegiatan Koordinasi dan Penyusunan Dokumen Perubahan RKA-SKPD dan Penyusunan Dokumen RKA-SKPD ;
- Sub Kegiatan Koordinasi dan Penyusunan DPA-SKPD ;
- Sub Kegiatan Koordinasi dan Penyusunan Perubahan DPA-SKPD ;
- Sub Kegiatan Koordinasi dan Penyusunan Laporan Capaian Kinerja dan Ikhtisar Realisasi Kinerja SKPD ;
- Sub Kegiatan Evaluasi Kinerja Perangkat Daerah ;

b. Kegiatan Administrasi Keuangan Perangkat Daerah

- Sub Kegiatan Penyediaan Gaji dan Tunjangan ASN ;
- Sub Kegiatan Penyediaan Administrasi Pelaksanaan Tugas ASN ;
- Sub Kegiatan Koordinasi dan Penyusunan Laporan Keuangan Akhir Tahun SKPD ;

c. Kegiatan Administrasi Kepegawaian Perangkat Daerah

- Sub Kegiatan Pengadaan Pakaian Dinas beserta Atribut Kelengkapannya ;
- Sub Kegiatan Pendidikan dan Pelatihan Pegawai Berdasarkan Tugas dan Fungsi ;



**RENCANA STRATEGIS KECAMATAN SAMARINDA ILIR
PERIODE 2025-2029**

- Sub Kegiatan Bimbingan Teknis Implementasi Peraturan Perundang-Undangan ;
- d. Kegiatan Administrasi Umum Perangkat Daerah
 - Sub Kegiatan Penyediaan Komponen Instalasi Listrik / Penerangan Bangunan Kantor ;
 - Sub Kegiatan Penyediaan Peralatan dan Perlengkapan Kantor ;
 - Sub Kegiatan Penyediaan Peralatan Rumah Tangga ;
 - Sub Kegiatan Penyediaan Bahan Logistik Kantor ;
 - Sub Kegiatan Penyediaan Barang Cetak dan Penggandaan ;
 - Sub Kegiatan Penyediaan Bahan Bacaan dan Peraturan Perundang-Undangan ;
 - Sub Kegiatan Fasilitasi Kunjungan Tamu ;
 - Sub Kegiatan Penyelenggaraan Rapat Koordinasi dan Konsultasi SKPD ;
- e. Kegiatan Pengadaan Barang Milik Daerah Penunjang Urusan Pemerintahan Daerah
 - Sub Kegiatan Pengadaan Kendaraan Perorangan Dinas Atau Kendaraan Dinas Jabatan ;
 - Sub Kegiatan Pengadaan Kendaraan Dinas Operasional atau Lapangan ;
 - Sub Kegiatan Sub Kegiatan Pengadaan Mebel ;
 - Sub Kegiatan Pengadaan Peralatan dan Mesin Lainnya ;
 - Sub Kegiatan Pengadaan Sarana Dan Prasarana Gedung Kantor atau Bangunan Lainnya ;



- f. Kegiatan Penyediaan Jasa Penunjang Urusan Pemerintahan Daerah
 - Sub Kegiatan Penyediaan Jasa Komunikasi, Sumber Daya Air dan Listrik ;
 - Sub Kegiatan Penyediaan Jasa Peralatan dan Perlengkapan Kantor ;
 - Sub Kegiatan Penyediaan Jasa Pelayanan Umum Kantor ;
 - g. Kegiatan Pemeliharaan Barang Milik Daerah Penunjang Urusan Pemerintahan Daerah
 - Sub Kegiatan Penyediaan Jasa Pemeliharaan, Biaya Pemeliharaan, dan Pajak Kendaraan Perorangan Dinas atau Kendaraan Dinas Jabatan ;
 - Sub Kegiatan Penyediaan Jasa Pemeliharaan, Biaya Pemeliharaan, Pajak dan Perizinan Kendaraan Dinas Operasional atau Lapangan ;
 - Sub Kegiatan Pemeliharaan Peralatan dan Mesin Lainnya ;
 - Sub Kegiatan Pemeliharaan / Rehabilitasi Gedung Kantor dan Bangunan Lainnya ;
 - Sub Kegiatan Pemeliharaan / Rehabilitasi Sarana dan Prasarana Gedung Kantor atau Bangunan Lainnya ;
2. Program Penyelenggaraan Pemerintahan dan Pelayanan Publik
- a. Kegiatan Koordinasi Penyelenggaraan Kegiatan Pemerintahan di Tingkat Kecamatan
 - Sub Kegiatan Peningkatan Efektifitas Kegiatan Pemerintahan di Tingkat Kecamatan Samarinda Ilir ;
 - Sub Kegiatan Peningkatan Efektifitas Kegiatan Pemerintahan di Tingkat Kelurahan Sidomulyo ;



**RENCANA STRATEGIS KECAMATAN SAMARINDA ILIR
PERIODE 2025-2029**

- Sub Kegiatan Peningkatan Efektifitas Kegiatan Pemerintahan di Tingkat Kelurahan Selili ;
- Sub Kegiatan Peningkatan Efektifitas Kegiatan Pemerintahan di Tingkat Kelurahan Sidodamai ;
- Sub Kegiatan Peningkatan Efektifitas Kegiatan Pemerintahan di Tingkat Kelurahan Pelita ;
- Sub Kegiatan Peningkatan Efektifitas Kegiatan Pemerintahan di Tingkat Kelurahan Sungai Dama ;

3. Program Pemberdayaan Masyarakat Desa dan Kelurahan

a. Kegiatan Pemberdayaan Kelurahan

- Sub Kegiatan Peningkatan Partisipasi Masyarakat dalam Forum Musyawarah Perencanaan Pembangunan di Kelurahan ;
- Sub Kegiatan Pembangunan Sarana dan Prasarana Kelurahan Sidomulyo ;
- Sub Kegiatan Pembangunan Sarana dan Prasarana Kelurahan Selili ;
- Sub Kegiatan Pembangunan Sarana dan Prasarana Kelurahan Sidodamai ;
- Sub Kegiatan Pembangunan Sarana dan Prasarana Kelurahan Pelita ;
- Sub Kegiatan Pembangunan Sarana dan Prasarana Kelurahan Sungai Dama ;
- Sub Kegiatan Pemberdayaan Masyarakat di Kelurahan Sidomulyo ;
- Sub Kegiatan Pemberdayaan Masyarakat di Kelurahan Selili ;
- Sub Kegiatan Pemberdayaan Masyarakat di Kelurahan Sidodamai ;



**RENCANA STRATEGIS KECAMATAN SAMARINDA ILIR
PERIODE 2025-2029**

- Sub Kegiatan Pemberdayaan Masyarakat di Kelurahan Pelita ;
 - Sub Kegiatan Pemberdayaan Masyarakat di Kelurahan Sungai Dama ;
 - Sub Kegiatan Evaluasi Kelurahan ;
- b. Kegiatan Pemberdayaan Lembaga Kemasyarakatan Tingkat Kecamatan
- Sub Kegiatan Penyelenggaraan Lembaga Kemasyarakatan Kecamatan Samarinda Iir ;
 - Sub Kegiatan Penyelenggaraan Lembaga Kemasyarakatan Kelurahan Sidomulyo ;
 - Sub Kegiatan Penyelenggaraan Lembaga Kemasyarakatan Kelurahan Selili ;
 - Sub Kegiatan Penyelenggaraan Lembaga Kemasyarakatan Kelurahan Sidodamai ;
 - Sub Kegiatan Penyelenggaraan Lembaga Kemasyarakatan Kelurahan Pelita ;
 - Sub Kegiatan Penyelenggaraan Lembaga Kemasyarakatan Kelurahan Sungai Dama ;
- c. Kegiatan Pemberdayaan dan Kesejahteraan Keluarga Tingkat kecamatan dan Kelurahan
- Sub Kegiatan Peningkatan Kesadaran Keluarga dalam Membangun Kerja Sama antar Keluarga, Warga dan Kelompok Masyarakat (Kecamatan Samarinda Ilir) ;



**RENCANA STRATEGIS KECAMATAN SAMARINDA ILIR
PERIODE 2025-2029**

- Sub Kegiatan Peningkatan Kesadaran Keluarga dalam Membangun Kerja Sama antar Keluarga, Warga dan Kelompok Masyarakat (Kecamatan Samarinda Ilir, Kelurahan Sidomulyo) ;
- Sub Kegiatan Peningkatan Kesadaran Keluarga dalam Membangun Kerja Sama antar Keluarga, Warga dan Kelompok Masyarakat (Kecamatan Samarinda Ilir, Kelurahan Selili) ;
- Sub Kegiatan Peningkatan Kesadaran Keluarga dalam Membangun Kerja Sama antar Keluarga, Warga dan Kelompok Masyarakat (Kecamatan Samarinda Ilir, Kelurahan Sidodamai) ;
- Sub Kegiatan Peningkatan Kesadaran Keluarga dalam Membangun Kerja Sama antar Keluarga, Warga dan Kelompok Masyarakat (Kecamatan Samarinda Ilir, Kelurahan Pelita) ;
- Sub Kegiatan Peningkatan Kesadaran Keluarga dalam Membangun Kerja Sama antar Keluarga, Warga dan Kelompok Masyarakat (Kecamatan Samarinda Ilir, Kelurahan Sungai Dama) ;

Dalam merumuskan Program, Kegiatan, dan Sub Kegiatan pada RENSTRA Kecamatan Samarinda Ilir Periode 2025-2029 menggunakan Teknik Perumusan sebagaimana dijelaskan pada tabel yang tertera di halaman berikutnya.



**RENCANA STRATEGIS KECAMATAN SAMARINDA ILIR
PERIODE 2025-2029**

**Tabel 4.2 Teknik Merumuskan Program / Kegiatan / Sub Kegiatan
RENSTRA PD**

NSPK DAN SASARAN RPJMD YANG RELEVAN	TUJUAN	SASARAN	OUTCOME	OUTPUT	INDIKATOR	PROGRAM / KEGIATAN / SUBKEGIATAN	KET.
(01)	(02)	(03)	(04)	(05)	(06)	(07)	(08)
Meningkatnya kualitas pelayanan publik	Meningkatnya Kualitas Pelayanan Publik				Indeks Pelayanan Publik (IPP) (Indeks)		
		Meningkatnya Kualitas Pelayanan Publik Perangkat Daerah			Indeks Pelayanan Publik (IPP) Perangkat Daerah (Indeks)		
			Meningkatnya kualitas tata kelola dan kinerja perangkat daerah di Kecamatan Samarinda Ilir		Indeks Kepuasan Masyarakat (IKM) (Indeks)	7.01.01 - PROGRAM PENUNJANG URUSAN PEMERINTAHAN DAERAH KABUPATEN/KOTA	
					Nilai Hasil Evaluasi Akuntabilitas Kinerja Instansi Pemerintah (AKIP) Perangkat Daerah (Nilai)	7.01.01 - PROGRAM PENUNJANG URUSAN PEMERINTAHAN DAERAH KABUPATEN/KOTA	



**RENCANA STRATEGIS KECAMATAN SAMARINDA ILIR
PERIODE 2025-2029**

NSPK DAN SASARAN RPJMD YANG RELEVAN	TUJUAN	SASARAN	OUTCOME	OUTPUT	INDIKATOR	PROGRAM / KEGIATAN / SUBKEGIATAN	KET.
(01)	(02)	(03)	(04)	(05)	(06)	(07)	(08)
				Meningkatnya Kualitas dan Ketepatan Waktu Perencanaan, Penganggaran, dan Evaluasi Kinerja Perangkat Daerah	Jumlah Dokumen DPA-SKPD dan Laporan Hasil Koordinasi Penyusunan Dokumen DPA-SKPD (Dokumen)	7.01.01.2.01 - Perencanaan, Penganggaran, dan Evaluasi Kinerja Perangkat Daerah	
					Jumlah Dokumen Perencanaan Perangkat Daerah (Dokumen)	7.01.01.2.01 - Perencanaan, Penganggaran, dan Evaluasi Kinerja Perangkat Daerah	
					Jumlah Dokumen Perubahan DPA-SKPD dan Laporan Hasil Koordinasi Penyusunan Dokumen Perubahan DPA-SKPD (Dokumen)	7.01.01.2.01 - Perencanaan, Penganggaran, dan Evaluasi Kinerja Perangkat Daerah	



**RENCANA STRATEGIS KECAMATAN SAMARINDA ILIR
PERIODE 2025-2029**

NSPK DAN SASARAN RPJMD YANG RELEVAN	TUJUAN	SASARAN	OUTCOME	OUTPUT	INDIKATOR	PROGRAM / KEGIATAN / SUBKEGIATAN	KET.
(01)	(02)	(03)	(04)	(05)	(06)	(07)	(08)
					Jumlah Dokumen Perubahan RKA-SKPD dan Laporan Hasil Koordinasi Penyusunan Dokumen Perubahan RKA-SKPD (Dokumen)	7.01.01.2.01 - Perencanaan, Penganggaran, dan Evaluasi Kinerja Perangkat Daerah	
					Jumlah Dokumen RKA-SKPD dan Laporan Hasil Koordinasi Penyusunan Dokumen RKA-SKPD (Dokumen)	7.01.01.2.01 - Perencanaan, Penganggaran, dan Evaluasi Kinerja Perangkat Daerah	
					Jumlah Laporan Capaian Kinerja dan Ikhtisar Realisasi Kinerja SKPD dan Laporan Hasil Koordinasi Penyusunan Laporan Capaian Kinerja dan Ikhtisar Realisasi Kinerja SKPD (Laporan)	7.01.01.2.01 - Perencanaan, Penganggaran, dan Evaluasi Kinerja Perangkat Daerah	



**RENCANA STRATEGIS KECAMATAN SAMARINDA ILIR
PERIODE 2025-2029**

NSPK DAN SASARAN RPJMD YANG RELEVAN	TUJUAN	SASARAN	OUTCOME	OUTPUT	INDIKATOR	PROGRAM / KEGIATAN / SUBKEGIATAN	KET.
(01)	(02)	(03)	(04)	(05)	(06)	(07)	(08)
					Jumlah Laporan Evaluasi Kinerja Perangkat Daerah (Laporan)	7.01.01.2.01 - Perencanaan, Penganggaran, dan Evaluasi Kinerja Perangkat Daerah	
					Jumlah Dokumen Perencanaan Perangkat Daerah (Dokumen)	7.01.01.2.01.0001 - Penyusunan Dokumen Perencanaan Perangkat Daerah	
					Jumlah Dokumen RKA-SKPD dan Laporan Hasil Koordinasi Penyusunan Dokumen RKA-SKPD (Dokumen)	7.01.01.2.01.0002 - Koordinasi dan Penyusunan Dokumen RKA-SKPD	
					Jumlah Dokumen Perubahan RKA-SKPD dan Laporan Hasil Koordinasi Penyusunan Dokumen Perubahan RKA-SKPD (Dokumen)	7.01.01.2.01.0003 - Koordinasi dan Penyusunan Dokumen Perubahan RKA-SKPD	



**RENCANA STRATEGIS KECAMATAN SAMARINDA ILIR
PERIODE 2025-2029**

NSPK DAN SASARAN RPJMD YANG RELEVAN	TUJUAN	SASARAN	OUTCOME	OUTPUT	INDIKATOR	PROGRAM / KEGIATAN / SUBKEGIATAN	KET.
(01)	(02)	(03)	(04)	(05)	(06)	(07)	(08)
					Jumlah Dokumen DPA-SKPD dan Laporan Hasil Koordinasi Penyusunan Dokumen DPA-SKPD (Dokumen)	7.01.01.2.01.0004 - Koordinasi dan Penyusunan DPA-SKPD	
					Jumlah Dokumen Perubahan DPA-SKPD dan Laporan Hasil Koordinasi Penyusunan Dokumen Perubahan DPA-SKPD (Dokumen)	7.01.01.2.01.0005 - Koordinasi dan Penyusunan Perubahan DPA-SKPD	
					Jumlah Laporan Capaian Kinerja dan Ikhtisar Realisasi Kinerja SKPD dan Laporan Hasil Koordinasi Penyusunan Laporan Capaian Kinerja dan Ikhtisar Realisasi Kinerja SKPD (Laporan)	7.01.01.2.01.0006 - Koordinasi dan Penyusunan Laporan Capaian Kinerja dan Ikhtisar Realisasi Kinerja SKPD	



**RENCANA STRATEGIS KECAMATAN SAMARINDA ILIR
PERIODE 2025-2029**

NSPK DAN SASARAN RPJMD YANG RELEVAN	TUJUAN	SASARAN	OUTCOME	OUTPUT	INDIKATOR	PROGRAM / KEGIATAN / SUBKEGIATAN	KET.
(01)	(02)	(03)	(04)	(05)	(06)	(07)	(08)
					Jumlah Laporan Evaluasi Kinerja Perangkat Daerah (Laporan)	7.01.01.2.01.0007 - Evaluasi Kinerja Perangkat Daerah	
				Meningkatnya Kualitas dan Ketepatan Waktu Pelaksanaan Administarsi Keuangan Perangkat Daerah	Jumlah Dokumen Hasil Penyediaan Administrasi Pelaksanaan Tugas ASN (Dokumen)	7.01.01.2.02 - Administrasi Keuangan Perangkat Daerah	
					Jumlah Laporan Keuangan Akhir Tahun SKPD dan Laporan Hasil Koordinasi Penyusunan Laporan Keuangan Akhir Tahun SKPD (Laporan)	7.01.01.2.02 - Administrasi Keuangan Perangkat Daerah	
					Jumlah Orang yang Menerima Gaji dan Tunjangan ASN (Orang/bulan)	7.01.01.2.02 - Administrasi Keuangan Perangkat Daerah	



**RENCANA STRATEGIS KECAMATAN SAMARINDA ILIR
PERIODE 2025-2029**

NSPK DAN SASARAN RPJMD YANG RELEVAN	TUJUAN	SASARAN	OUTCOME	OUTPUT	INDIKATOR	PROGRAM / KEGIATAN / SUBKEGIATAN	KET.
(01)	(02)	(03)	(04)	(05)	(06)	(07)	(08)
					Jumlah Orang yang Menerima Gaji dan Tunjangan ASN (Orang/bulan)	7.01.01.2.02.0001 - Penyediaan Gaji dan Tunjangan ASN	
					Jumlah Dokumen Hasil Penyediaan Administrasi Pelaksanaan Tugas ASN (Dokumen)	7.01.01.2.02.0002 - Penyediaan Administrasi Pelaksanaan Tugas ASN	
					Jumlah Laporan Keuangan Akhir Tahun SKPD dan Laporan Hasil Koordinasi Penyusunan Laporan Keuangan Akhir Tahun SKPD (Laporan)	7.01.01.2.02.0005 - Koordinasi dan Penyusunan Laporan Keuangan Akhir Tahun SKPD	
				Meningkatnya Kualitas Pengelolaan Kepegawaian Perangkat Daerah	Jumlah Orang yang Mengikuti Bimbingan Teknis Implementasi Peraturan Perundang-Undangan (Orang)	7.01.01.2.05 - Administrasi Kepegawaian Perangkat Daerah	
					Jumlah Paket Pakaian Dinas beserta Atribut Kelengkapan (Paket)	7.01.01.2.05 - Administrasi Kepegawaian Perangkat Daerah	



**RENCANA STRATEGIS KECAMATAN SAMARINDA ILIR
PERIODE 2025-2029**

NSPK DAN SASARAN RPJMD YANG RELEVAN	TUJUAN	SASARAN	OUTCOME	OUTPUT	INDIKATOR	PROGRAM / KEGIATAN / SUBKEGIATAN	KET.
(01)	(02)	(03)	(04)	(05)	(06)	(07)	(08)
					Jumlah Pegawai Berdasarkan Tugas dan Fungsi yang Mengikuti Pendidikan dan Pelatihan (Orang)	7.01.01.2.05 - Administrasi Kepegawaian Perangkat Daerah	
					Jumlah Paket Pakaian Dinas beserta Atribut Kelengkapannya (Paket)	7.01.01.2.05.0002 - Pengadaan Pakaian Dinas beserta Atribut Kelengkapannya	
					Jumlah Pegawai Berdasarkan Tugas dan Fungsi yang Mengikuti Pendidikan dan Pelatihan (Orang)	7.01.01.2.05.0009 - Pendidikan dan Pelatihan Pegawai Berdasarkan Tugas dan Fungsi	
					Jumlah Orang yang Mengikuti Bimbingan Teknis Implementasi Peraturan Perundang-Undangan (Orang)	7.01.01.2.05.0011 - Bimbingan Teknis Implementasi Peraturan Perundang-Undangan	



**RENCANA STRATEGIS KECAMATAN SAMARINDA ILIR
PERIODE 2025-2029**

NSPK DAN SASARAN RPJMD YANG RELEVAN	TUJUAN	SASARAN	OUTCOME	OUTPUT	INDIKATOR	PROGRAM / KEGIATAN / SUBKEGIATAN	KET.
(01)	(02)	(03)	(04)	(05)	(06)	(07)	(08)
				Meningkatnya Tertib Administrasi Umum Perangkat Daerah	Jumlah Dokumen Bahan Bacaan dan Peraturan Perundang-Undangan yang Disediakan (Dokumen)	7.01.01.2.06 - Administrasi Umum Perangkat Daerah	
					Jumlah Laporan Fasilitasi Kunjungan Tamu (Laporan)	7.01.01.2.06 - Administrasi Umum Perangkat Daerah	
					Jumlah Laporan Penyelenggaraan Rapat Koordinasi dan Konsultasi SKPD (Laporan)	7.01.01.2.06 - Administrasi Umum Perangkat Daerah	
					Jumlah Paket Bahan Logistik Kantor yang Disediakan (Paket)	7.01.01.2.06 - Administrasi Umum Perangkat Daerah	
					Jumlah Paket Barang Cetakan dan Penggandaan yang Disediakan (Paket)	7.01.01.2.06 - Administrasi Umum Perangkat Daerah	



**RENCANA STRATEGIS KECAMATAN SAMARINDA ILIR
PERIODE 2025-2029**

NSPK DAN SASARAN RPJMD YANG RELEVAN	TUJUAN	SASARAN	OUTCOME	OUTPUT	INDIKATOR	PROGRAM / KEGIATAN / SUBKEGIATAN	KET.
(01)	(02)	(03)	(04)	(05)	(06)	(07)	(08)
					Jumlah Paket Komponen Instalasi Listrik/Penerangan Bangunan Kantor yang Disediakan (Paket)	7.01.01.2.06 - Administrasi Umum Perangkat Daerah	
					Jumlah Paket Peralatan dan Perlengkapan Kantor yang Disediakan (Paket)	7.01.01.2.06 - Administrasi Umum Perangkat Daerah	
					Jumlah Paket Peralatan Rumah Tangga yang Disediakan (Paket)	7.01.01.2.06 - Administrasi Umum Perangkat Daerah	
					Jumlah Paket Komponen Instalasi Listrik/Penerangan Bangunan Kantor yang Disediakan (Paket)	7.01.01.2.06.0001 - Penyediaan Komponen Instalasi Listrik/Penerangan Bangunan Kantor	
					Jumlah Paket Peralatan dan Perlengkapan Kantor yang Disediakan (Paket)	7.01.01.2.06.0002 - Penyediaan Peralatan dan Perlengkapan Kantor	



**RENCANA STRATEGIS KECAMATAN SAMARINDA ILIR
PERIODE 2025-2029**

NSPK DAN SASARAN RPJMD YANG RELEVAN	TUJUAN	SASARAN	OUTCOME	OUTPUT	INDIKATOR	PROGRAM / KEGIATAN / SUBKEGIATAN	KET.
(01)	(02)	(03)	(04)	(05)	(06)	(07)	(08)
					Jumlah Paket Peralatan Rumah Tangga yang Disediakan (Paket)	7.01.01.2.06.0003 - Penyediaan Peralatan Rumah Tangga	
					Jumlah Paket Bahan Logistik Kantor yang Disediakan (Paket)	7.01.01.2.06.0004 - Penyediaan Bahan Logistik Kantor	
					Jumlah Paket Barang Cetak dan Penggandaan yang Disediakan (Paket)	7.01.01.2.06.0005 - Penyediaan Barang Cetak dan Penggandaan	
					Jumlah Dokumen Bahan Bacaan dan Peraturan Perundang-Undangan yang Disediakan (Dokumen)	7.01.01.2.06.0006 - Penyediaan Bahan Bacaan dan Peraturan Perundang-undangan	
					Jumlah Laporan Fasilitasi Kunjungan Tamu (Laporan)	7.01.01.2.06.0008 - Fasilitasi Kunjungan Tamu	
					Jumlah Laporan Penyelenggaraan Rapat Koordinasi dan Konsultasi SKPD (Laporan)	7.01.01.2.06.0009 - Penyelenggaraan Rapat Koordinasi dan Konsultasi SKPD	



**RENCANA STRATEGIS KECAMATAN SAMARINDA ILIR
PERIODE 2025-2029**

NSPK DAN SASARAN RPJMD YANG RELEVAN	TUJUAN	SASARAN	OUTCOME	OUTPUT	INDIKATOR	PROGRAM / KEGIATAN / SUBKEGIATAN	KET.
(01)	(02)	(03)	(04)	(05)	(06)	(07)	(08)
				Meningkatnya Pemenuhan Barang Milik Daerah yang Menunjang Pelaksanaan Tugas dan Fungsi Perangkat Daerah	Jumlah Paket Mebel yang Disediakan (Unit)	7.01.01.2.07 - Pengadaan Barang Milik Daerah Penunjang Urusan Pemerintah Daerah	
					Jumlah Unit Kendaraan Dinas Operasional atau Lapangan yang Disediakan (Unit)	7.01.01.2.07 - Pengadaan Barang Milik Daerah Penunjang Urusan Pemerintah Daerah	
					Jumlah Unit Kendaraan Perorangan Dinas atau Kendaraan Dinas Jabatan yang Disediakan (Unit)	7.01.01.2.07 - Pengadaan Barang Milik Daerah Penunjang Urusan Pemerintah Daerah	
					Jumlah Unit Peralatan dan Mesin Lainnya yang Disediakan (Unit)	7.01.01.2.07 - Pengadaan Barang Milik Daerah Penunjang Urusan Pemerintah Daerah	



**RENCANA STRATEGIS KECAMATAN SAMARINDA ILIR
PERIODE 2025-2029**

NSPK DAN SASARAN RPJMD YANG RELEVAN	TUJUAN	SASARAN	OUTCOME	OUTPUT	INDIKATOR	PROGRAM / KEGIATAN / SUBKEGIATAN	KET.
(01)	(02)	(03)	(04)	(05)	(06)	(07)	(08)
					Jumlah Unit Sarana dan Prasarana Gedung Kantor atau Bangunan Lainnya yang Disediakan (Unit)	7.01.01.2.07 - Pengadaan Barang Milik Daerah Penunjang Urusan Pemerintah Daerah	
					Jumlah Unit Kendaraan Perorangan Dinas atau Kendaraan Dinas Jabatan yang Disediakan (Unit)	7.01.01.2.07.0001 - Pengadaan Kendaraan Perorangan Dinas atau Kendaraan Dinas Jabatan	
					Jumlah Unit Kendaraan Dinas Operasional atau Lapangan yang Disediakan (Unit)	7.01.01.2.07.0002 - Pengadaan Kendaraan Dinas Operasional atau Lapangan	
					Jumlah Paket Mebel yang Disediakan (Unit)	7.01.01.2.07.0005 - Pengadaan Mebel	
					Jumlah Unit Peralatan dan Mesin Lainnya yang Disediakan (Unit)	7.01.01.2.07.0006 - Pengadaan Peralatan dan Mesin Lainnya	



**RENCANA STRATEGIS KECAMATAN SAMARINDA ILIR
PERIODE 2025-2029**

NSPK DAN SASARAN RPJMD YANG RELEVAN	TUJUAN	SASARAN	OUTCOME	OUTPUT	INDIKATOR	PROGRAM / KEGIATAN / SUBKEGIATAN	KET.
(01)	(02)	(03)	(04)	(05)	(06)	(07)	(08)
					Jumlah Unit Sarana dan Prasarana Gedung Kantor atau Bangunan Lainnya yang Disediakan (Unit)	7.01.01.2.07.0010 - Pengadaan Sarana dan Prasarana Gedung Kantor atau Bangunan Lainnya	
				Meningkatnya Kualitas Layanan Penyediaan Jasa Penunjang di Perangkat Daerah	Jumlah Laporan Penyediaan Jasa Komunikasi, Sumber Daya Air dan Listrik yang Disediakan (Laporan)	7.01.01.2.08 - Penyediaan Jasa Penunjang Urusan Pemerintahan Daerah	
					Jumlah Laporan Penyediaan Jasa Pelayanan Umum Kantor yang Disediakan (Laporan)	7.01.01.2.08 - Penyediaan Jasa Penunjang Urusan Pemerintahan Daerah	
					Jumlah Laporan Penyediaan Jasa Peralatan dan Perlengkapan Kantor yang Disediakan (Laporan)	7.01.01.2.08 - Penyediaan Jasa Penunjang Urusan Pemerintahan Daerah	



**RENCANA STRATEGIS KECAMATAN SAMARINDA ILIR
PERIODE 2025-2029**

NSPK DAN SASARAN RPJMD YANG RELEVAN	TUJUAN	SASARAN	OUTCOME	OUTPUT	INDIKATOR	PROGRAM / KEGIATAN / SUBKEGIATAN	KET.
(01)	(02)	(03)	(04)	(05)	(06)	(07)	(08)
					Jumlah Laporan Penyediaan Jasa Komunikasi, Sumber Daya Air dan Listrik yang Disediakan (Laporan)	7.01.01.2.08.0002 - Penyediaan Jasa Komunikasi, Sumber Daya Air dan Listrik	
					Jumlah Laporan Penyediaan Jasa Peralatan dan Perlengkapan Kantor yang Disediakan (Laporan)	7.01.01.2.08.0003 - Penyediaan Jasa Peralatan dan Perlengkapan Kantor	
					Jumlah Laporan Penyediaan Jasa Pelayanan Umum Kantor yang Disediakan (Laporan)	7.01.01.2.08.0004 - Penyediaan Jasa Pelayanan Umum Kantor	
				Meningkatnya Kualitas Barang Milik Daerah yang Menunjang Pelaksanaan Tugas dan Fungsi Perangkat Daerah	Jumlah Gedung Kantor dan Bangunan Lainnya yang Dipelihara/Direhabilitasi (Unit)	7.01.01.2.09 - Pemeliharaan Barang Milik Daerah Penunjang Urusan Pemerintahan Daerah	



**RENCANA STRATEGIS KECAMATAN SAMARINDA ILIR
PERIODE 2025-2029**

NSPK DAN SASARAN RPJMD YANG RELEVAN	TUJUAN	SASARAN	OUTCOME	OUTPUT	INDIKATOR	PROGRAM / KEGIATAN / SUBKEGIATAN	KET.
(01)	(02)	(03)	(04)	(05)	(06)	(07)	(08)
					Jumlah Kendaraan Dinas Operasional atau Lapangan yang Dipelihara dan dibayarkan Pajak dan Perizinannya (Unit)	7.01.01.2.09 - Pemeliharaan Barang Milik Daerah Penunjang Urusan Pemerintahan Daerah	
					Jumlah Kendaraan Perorangan Dinas atau Kendaraan Dinas Jabatan yang Dipelihara dan dibayarkan Pajaknya (Unit)	7.01.01.2.09 - Pemeliharaan Barang Milik Daerah Penunjang Urusan Pemerintahan Daerah	
					Jumlah Peralatan dan Mesin Lainnya yang Dipelihara (Unit)	7.01.01.2.09 - Pemeliharaan Barang Milik Daerah Penunjang Urusan Pemerintahan Daerah	
					Jumlah Sarana dan Prasarana Gedung Kantor atau Bangunan Lainnya yang Dipelihara/Direhabilitasi (Unit)	7.01.01.2.09 - Pemeliharaan Barang Milik Daerah Penunjang Urusan Pemerintahan Daerah	



**RENCANA STRATEGIS KECAMATAN SAMARINDA ILIR
PERIODE 2025-2029**

NSPK DAN SASARAN RPJMD YANG RELEVAN	TUJUAN	SASARAN	OUTCOME	OUTPUT	INDIKATOR	PROGRAM / KEGIATAN / SUBKEGIATAN	KET.
(01)	(02)	(03)	(04)	(05)	(06)	(07)	(08)
					Jumlah Kendaraan Perorangan Dinas atau Kendaraan Dinas Jabatan yang Dipelihara dan dibayarkan Pajaknya (Unit)	7.01.01.2.09.0001 - Penyediaan Jasa Pemeliharaan, Biaya Pemeliharaan, dan Pajak Kendaraan Perorangan Dinas atau Kendaraan Dinas Jabatan	
					Jumlah Kendaraan Dinas Operasional atau Lapangan yang Dipelihara dan dibayarkan Pajak dan Perizinannya (Unit)	7.01.01.2.09.0002 - Penyediaan Jasa Pemeliharaan, Biaya Pemeliharaan, Pajak dan Perizinan Kendaraan Dinas Operasional atau Lapangan	
					Jumlah Peralatan dan Mesin Lainnya yang Dipelihara (Unit)	7.01.01.2.09.0006 - Pemeliharaan Peralatan dan Mesin Lainnya	
					Jumlah Gedung Kantor dan Bangunan Lainnya yang Dipelihara/Direhabilitasi (Unit)	7.01.01.2.09.0009 - Pemeliharaan/Rehabilitasi Gedung Kantor dan Bangunan Lainnya	



**RENCANA STRATEGIS KECAMATAN SAMARINDA ILIR
PERIODE 2025-2029**

NSPK DAN SASARAN RPJMD YANG RELEVAN	TUJUAN	SASARAN	OUTCOME	OUTPUT	INDIKATOR	PROGRAM / KEGIATAN / SUBKEGIATAN	KET.
(01)	(02)	(03)	(04)	(05)	(06)	(07)	(08)
					Jumlah Sarana dan Prasarana Gedung Kantor atau Bangunan Lainnya yang Dipelihara/Direhabilitasi (Unit)	7.01.01.2.09.0010 - Pemeliharaan/Rehabilitasi Sarana dan Prasarana Gedung Kantor atau Bangunan Lainnya	
			Meningkatnya Kualitas Layanan Masyarakat di Kecamatan Samarinda Ilir		Persentase Layanan Masyarakat yang terselesaikan (%)	7.01.02 - PROGRAM PENYELENGGARAAN PEMERINTAHAN DAN PELAYANAN PUBLIK	
				Meningkatnya Kualitas dan Ketepatan Waktu Penyelenggaraan Pemerintahan dan Pelayanan Publik	Jumlah Dokumen Peningkatan Efektifitas Kegiatan Pemerintahan di Tingkat Kecamatan (Dokumen)	7.01.02.2.01 - Koordinasi Penyelenggaraan Kegiatan Pemerintahan di Tingkat Kecamatan	
					Jumlah Dokumen Peningkatan Efektifitas Kegiatan Pemerintahan di Tingkat Kecamatan (Dokumen)	7.01.02.2.01.0002 - Peningkatan Efektifitas Kegiatan Pemerintahan di Tingkat Kecamatan	



**RENCANA STRATEGIS KECAMATAN SAMARINDA ILIR
PERIODE 2025-2029**

NSPK DAN SASARAN RPJMD YANG RELEVAN	TUJUAN	SASARAN	OUTCOME	OUTPUT	INDIKATOR	PROGRAM / KEGIATAN / SUBKEGIATAN	KET.
(01)	(02)	(03)	(04)	(05)	(06)	(07)	(08)
			Meningkatnya Kesejahteraan dan Kualitas Hidup Masyarakat melalui Program Pemberdayaan di Kecamatan Samarinda Ilir		Persentase Usulan Kegiatan Pembangunan Sarana dan Prasarana, Pemberdayaan Masyarakat di Kelurahan yang Disetujui (%)	7.01.03 - PROGRAM PEMBERDAYAAN MASYARAKAT DESA DAN KELURAHAN	
				Meningkatnya Partisipasi dan Peran Serta Masyarakat untuk Pemerataan Pembangunan dan Pemberdayaan Masyarakat	Jumlah Laporan Hasil Evaluasi Kelurahan (Laporan)	7.01.03.2.02 - Kegiatan Pemberdayaan Kelurahan	
					Jumlah Lembaga Kemasyarakatan yang Berpartisipasi dalam Forum Musyawarah Perencanaan Pembangunan di Kelurahan (Lembaga Kemasyarakatan)	7.01.03.2.02 - Kegiatan Pemberdayaan Kelurahan	



**RENCANA STRATEGIS KECAMATAN SAMARINDA ILIR
PERIODE 2025-2029**

NSPK DAN SASARAN RPJMD YANG RELEVAN	TUJUAN	SASARAN	OUTCOME	OUTPUT	INDIKATOR	PROGRAM / KEGIATAN / SUBKEGIATAN	KET.
(01)	(02)	(03)	(04)	(05)	(06)	(07)	(08)
					Jumlah Lembaga Kemasyarakatan yang Berpartisipasi dalam Forum Musyawarah Perencanaan Pembangunan di Kelurahan (Lembaga Kemasyarakatan)	7.01.03.2.02.0001 - Peningkatan Partisipasi Masyarakat dalam Forum Musyawarah Perencanaan Pembangunan di Kelurahan	
					Jumlah Laporan Hasil Evaluasi Kelurahan (Laporan)	7.01.03.2.02.0004 - Evaluasi Kelurahan	
				Meningkatnya Partisipasi dan Peran Lembaga Kemasyarakatan dalam Kegiatan Pembangunan dan Pemberdayaan	Jumlah Lembaga Kemasyarakatan yang Diselenggarakan (Lembaga Kemasyarakatan)	7.01.03.2.03 - Pemberdayaan Lembaga Kemasyarakatan Tingkat Kecamatan	
					Jumlah Lembaga Kemasyarakatan yang Diselenggarakan (Lembaga Kemasyarakatan)	7.01.03.2.03.0001 - Penyelenggaraan Lembaga Kemasyarakatan	



**RENCANA STRATEGIS KECAMATAN SAMARINDA ILIR
PERIODE 2025-2029**

NSPK DAN SASARAN RPJMD YANG RELEVAN	TUJUAN	SASARAN	OUTCOME	OUTPUT	INDIKATOR	PROGRAM / KEGIATAN / SUBKEGIATAN	KET.
(01)	(02)	(03)	(04)	(05)	(06)	(07)	(08)
				Meningkatnya Kesadaran Keluarga dalam Membangun Kerja Sama antar-Keluarga, Warga, dan Kelompok Masyarakat	Jumlah Keluarga yang Mengikuti Peningkatan Kesadaran Keluarga dalam Membangun Kerja Sama antar-Keluarga, Warga, dan Kelompok Masyarakat (Keluarga)	7.01.03.2.06 - Pemberdayaan dan Kesejahteraan Keluarga Tingkat Kecamatan dan Kelurahan	
					Jumlah Keluarga yang Mengikuti Peningkatan Kesadaran Keluarga dalam Membangun Kerja Sama antar-Keluarga, Warga, dan Kelompok Masyarakat (Keluarga)	7.01.03.2.06.0002 - Peningkatan Kesadaran Keluarga dalam Membangun Kerja Sama antar-Keluarga, Warga, dan Kelompok Masyarakat	
Meningkatnya kualitas pelayanan publik	Meningkatnya Kualitas Pelayanan Publik				Indeks Pelayanan Publik (IPP) (Indeks)		



**RENCANA STRATEGIS KECAMATAN SAMARINDA ILIR
PERIODE 2025-2029**

NSPK DAN SASARAN RPJMD YANG RELEVAN	TUJUAN	SASARAN	OUTCOME	OUTPUT	INDIKATOR	PROGRAM / KEGIATAN / SUBKEGIATAN	KET.
(01)	(02)	(03)	(04)	(05)	(06)	(07)	(08)
		Meningkatnya Kualitas Pelayanan Publik Perangkat Daerah			Indeks Pelayanan Publik (IPP) Perangkat Daerah (Indeks)		
			Meningkatnya Kualitas Layanan Masyarakat di Kelurahan Sidomulyo		Persentase Layanan Masyarakat yang terselesaikan (%)	7.01.02 - PROGRAM PENYELENGGARAAN PEMERINTAHAN DAN PELAYANAN PUBLIK	
				Meningkatnya Kualitas dan Ketepatan Waktu Penyelenggaraan Pemerintahan dan Pelayanan Publik	Jumlah Dokumen Peningkatan Efektifitas Kegiatan Pemerintahan di Tingkat Kecamatan (Dokumen)	7.01.02.2.01 - Koordinasi Penyelenggaraan Kegiatan Pemerintahan di Tingkat Kecamatan	
					Jumlah Dokumen Peningkatan Efektifitas Kegiatan Pemerintahan di Tingkat Kecamatan (Dokumen)	7.01.02.2.01.0002 - Peningkatan Efektifitas Kegiatan Pemerintahan di Tingkat Kecamatan	



**RENCANA STRATEGIS KECAMATAN SAMARINDA ILIR
PERIODE 2025-2029**

NSPK DAN SASARAN RPJMD YANG RELEVAN	TUJUAN	SASARAN	OUTCOME	OUTPUT	INDIKATOR	PROGRAM / KEGIATAN / SUBKEGIATAN	KET.
(01)	(02)	(03)	(04)	(05)	(06)	(07)	(08)
			Meningkatnya Kesejahteraan dan Kualitas Hidup Masyarakat melalui Program Pemberdayaan di Kelurahan Sidomulyo		Persentase Usulan Kegiatan Pembangunan Sarana dan Prasarana, Pemberdayaan Masyarakat di Kelurahan yang Disetujui (%)	7.01.03 - PROGRAM PEMBERDAYAAN MASYARAKAT DESA DAN KELURAHAN	
				Meningkatnya Partisipasi dan Peran Serta Masyarakat untuk Pemerataan Pembangunan dan Pemberdayaan Masyarakat	Jumlah Pokmas dan Ormas yang Melaksanakan Pemberdayaan Masyarakat di Kelurahan (Pokmas / Ormas)	7.01.03.2.02 - Kegiatan Pemberdayaan Kelurahan	
					Jumlah Sarana dan Prasarana Kelurahan yang Terbangun (Unit)	7.01.03.2.02 - Kegiatan Pemberdayaan Kelurahan	
					Jumlah Sarana dan Prasarana Kelurahan yang Terbangun (Unit)	7.01.03.2.02.0002 - Pembangunan Sarana dan Prasarana Kelurahan	



**RENCANA STRATEGIS KECAMATAN SAMARINDA ILIR
PERIODE 2025-2029**

NSPK DAN SASARAN RPJMD YANG RELEVAN	TUJUAN	SASARAN	OUTCOME	OUTPUT	INDIKATOR	PROGRAM / KEGIATAN / SUBKEGIATAN	KET.
(01)	(02)	(03)	(04)	(05)	(06)	(07)	(08)
					Jumlah Pokmas dan Ormas yang Melaksanakan Pemberdayaan Masyarakat di Kelurahan (Pokmas / Ormas)	7.01.03.2.02.0003 - Pemberdayaan Masyarakat di Kelurahan	
				Meningkatnya Partisipasi dan Peran Lembaga Kemasyarakatan dalam Kegiatan Pembangunan dan Pemberdayaan	Jumlah Lembaga Kemasyarakatan yang Diselenggarakan (Lembaga Kemasyarakatan)	7.01.03.2.03 - Pemberdayaan Lembaga Kemasyarakatan Tingkat Kecamatan	
					Jumlah Lembaga Kemasyarakatan yang Diselenggarakan (Lembaga Kemasyarakatan)	7.01.03.2.03.0001 - Penyelenggaraan Lembaga Kemasyarakatan	



**RENCANA STRATEGIS KECAMATAN SAMARINDA ILIR
PERIODE 2025-2029**

NSPK DAN SASARAN RPJMD YANG RELEVAN	TUJUAN	SASARAN	OUTCOME	OUTPUT	INDIKATOR	PROGRAM / KEGIATAN / SUBKEGIATAN	KET.
(01)	(02)	(03)	(04)	(05)	(06)	(07)	(08)
				Meningkatnya Kesadaran Keluarga dalam Membangun Kerja Sama antar-Keluarga, Warga, dan Kelompok Masyarakat	Jumlah Keluarga yang Mengikuti Peningkatan Kesadaran Keluarga dalam Membangun Kerja Sama antar-Keluarga, Warga, dan Kelompok Masyarakat (Keluarga)	7.01.03.2.06 - Pemberdayaan dan Kesejahteraan Keluarga Tingkat Kecamatan dan Kelurahan	
					Jumlah Keluarga yang Mengikuti Peningkatan Kesadaran Keluarga dalam Membangun Kerja Sama antar-Keluarga, Warga, dan Kelompok Masyarakat (Keluarga)	7.01.03.2.06.0002 - Peningkatan Kesadaran Keluarga dalam Membangun Kerja Sama antar-Keluarga, Warga, dan Kelompok Masyarakat	
Meningkatnya kualitas pelayanan publik	Meningkatnya Kualitas Pelayanan Publik				Indeks Pelayanan Publik (IPP) (Indeks)		



**RENCANA STRATEGIS KECAMATAN SAMARINDA ILIR
PERIODE 2025-2029**

NSPK DAN SASARAN RPJMD YANG RELEVAN	TUJUAN	SASARAN	OUTCOME	OUTPUT	INDIKATOR	PROGRAM / KEGIATAN / SUBKEGIATAN	KET.
(01)	(02)	(03)	(04)	(05)	(06)	(07)	(08)
		Meningkatnya Kualitas Pelayanan Publik Perangkat Daerah			Indeks Pelayanan Publik (IPP) Perangkat Daerah (Indeks)		
			Meningkatnya Kualitas Layanan Masyarakat di Kelurahan Selili		Persentase Layanan Masyarakat yang terselesaikan (%)	7.01.02 - PROGRAM PENYELENGGARAAN PEMERINTAHAN DAN PELAYANAN PUBLIK	
				Meningkatnya Kualitas dan Ketepatan Waktu Penyelenggaraan Pemerintahan dan Pelayanan Publik	Jumlah Dokumen Peningkatan Efektifitas Kegiatan Pemerintahan di Tingkat Kecamatan (Dokumen)	7.01.02.2.01 - Koordinasi Penyelenggaraan Kegiatan Pemerintahan di Tingkat Kecamatan	
					Jumlah Dokumen Peningkatan Efektifitas Kegiatan Pemerintahan di Tingkat Kecamatan (Dokumen)	7.01.02.2.01.0002 - Peningkatan Efektifitas Kegiatan Pemerintahan di Tingkat Kecamatan	



**RENCANA STRATEGIS KECAMATAN SAMARINDA ILIR
PERIODE 2025-2029**

NSPK DAN SASARAN RPJMD YANG RELEVAN	TUJUAN	SASARAN	OUTCOME	OUTPUT	INDIKATOR	PROGRAM / KEGIATAN / SUBKEGIATAN	KET.
(01)	(02)	(03)	(04)	(05)	(06)	(07)	(08)
			Meningkatnya Kesejahteraan dan Kualitas Hidup Masyarakat melalui Program Pemberdayaan di Kelurahan Selili		Persentase Usulan Kegiatan Pembangunan Sarana dan Prasarana, Pemberdayaan Masyarakat di Kelurahan yang Disetujui (%)	7.01.03 - PROGRAM PEMBERDAYAAN MASYARAKAT DESA DAN KELURAHAN	
				Meningkatnya Partisipasi dan Peran Serta Masyarakat untuk Pemerataan Pembangunan dan Pemberdayaan Masyarakat	Jumlah Pokmas dan Ormas yang Melaksanakan Pemberdayaan Masyarakat di Kelurahan (Pokmas / Ormas)	7.01.03.2.02 - Kegiatan Pemberdayaan Kelurahan	
					Jumlah Sarana dan Prasarana Kelurahan yang Terbangun (Unit)	7.01.03.2.02 - Kegiatan Pemberdayaan Kelurahan	
					Jumlah Sarana dan Prasarana Kelurahan yang Terbangun (Unit)	7.01.03.2.02.0002 - Pembangunan Sarana dan Prasarana Kelurahan	



**RENCANA STRATEGIS KECAMATAN SAMARINDA ILIR
PERIODE 2025-2029**

NSPK DAN SASARAN RPJMD YANG RELEVAN	TUJUAN	SASARAN	OUTCOME	OUTPUT	INDIKATOR	PROGRAM / KEGIATAN / SUBKEGIATAN	KET.
(01)	(02)	(03)	(04)	(05)	(06)	(07)	(08)
					Jumlah Pokmas dan Ormas yang Melaksanakan Pemberdayaan Masyarakat di Kelurahan (Pokmas / Ormas)	7.01.03.2.02.0003 - Pemberdayaan Masyarakat di Kelurahan	
				Meningkatnya Partisipasi dan Peran Lembaga Kemasyarakatan dalam Kegiatan Pembangunan dan Pemberdayaan	Jumlah Lembaga Kemasyarakatan yang Diselenggarakan (Lembaga Kemasyarakatan)	7.01.03.2.03 - Pemberdayaan Lembaga Kemasyarakatan Tingkat Kecamatan	
					Jumlah Lembaga Kemasyarakatan yang Diselenggarakan (Lembaga Kemasyarakatan)	7.01.03.2.03.0001 - Penyelenggaraan Lembaga Kemasyarakatan	



**RENCANA STRATEGIS KECAMATAN SAMARINDA ILIR
PERIODE 2025-2029**

NSPK DAN SASARAN RPJMD YANG RELEVAN	TUJUAN	SASARAN	OUTCOME	OUTPUT	INDIKATOR	PROGRAM / KEGIATAN / SUBKEGIATAN	KET.
(01)	(02)	(03)	(04)	(05)	(06)	(07)	(08)
				Meningkatnya Kesadaran Keluarga dalam Membangun Kerja Sama antar-Keluarga, Warga, dan Kelompok Masyarakat	Jumlah Keluarga yang Mengikuti Peningkatan Kesadaran Keluarga dalam Membangun Kerja Sama antar-Keluarga, Warga, dan Kelompok Masyarakat (Keluarga)	7.01.03.2.06 - Pemberdayaan dan Kesejahteraan Keluarga Tingkat Kecamatan dan Kelurahan	
					Jumlah Keluarga yang Mengikuti Peningkatan Kesadaran Keluarga dalam Membangun Kerja Sama antar-Keluarga, Warga, dan Kelompok Masyarakat (Keluarga)	7.01.03.2.06.0002 - Peningkatan Kesadaran Keluarga dalam Membangun Kerja Sama antar-Keluarga, Warga, dan Kelompok Masyarakat	
Meningkatnya kualitas pelayanan publik	Meningkatnya Kualitas Pelayanan Publik				Indeks Pelayanan Publik (IPP) (Indeks)		



**RENCANA STRATEGIS KECAMATAN SAMARINDA ILIR
PERIODE 2025-2029**

NSPK DAN SASARAN RPJMD YANG RELEVAN	TUJUAN	SASARAN	OUTCOME	OUTPUT	INDIKATOR	PROGRAM / KEGIATAN / SUBKEGIATAN	KET.
(01)	(02)	(03)	(04)	(05)	(06)	(07)	(08)
		Meningkatnya Kualitas Pelayanan Publik Perangkat Daerah			Indeks Pelayanan Publik (IPP) Perangkat Daerah (Indeks)		
			Meningkatnya Kualitas Layanan Masyarakat di Kelurahan Sidodamai		Persentase Layanan Masyarakat yang terselesaikan (%)	7.01.02 - PROGRAM PENYELENGGARAAN PEMERINTAHAN DAN PELAYANAN PUBLIK	
				Meningkatnya Kualitas dan Ketepatan Waktu Penyelenggaraan Pemerintahan dan Pelayanan Publik	Jumlah Dokumen Peningkatan Efektifitas Kegiatan Pemerintahan di Tingkat Kecamatan (Dokumen)	7.01.02.2.01 - Koordinasi Penyelenggaraan Kegiatan Pemerintahan di Tingkat Kecamatan	
					Jumlah Dokumen Peningkatan Efektifitas Kegiatan Pemerintahan di Tingkat Kecamatan (Dokumen)	7.01.02.2.01.0002 - Peningkatan Efektifitas Kegiatan Pemerintahan di Tingkat Kecamatan	



**RENCANA STRATEGIS KECAMATAN SAMARINDA ILIR
PERIODE 2025-2029**

NSPK DAN SASARAN RPJMD YANG RELEVAN	TUJUAN	SASARAN	OUTCOME	OUTPUT	INDIKATOR	PROGRAM / KEGIATAN / SUBKEGIATAN	KET.
(01)	(02)	(03)	(04)	(05)	(06)	(07)	(08)
			Meningkatnya Kesejahteraan dan Kualitas Hidup Masyarakat melalui Program Pemberdayaan di Kelurahan Sidodamai		Persentase Usulan Kegiatan Pembangunan Sarana dan Prasarana, Pemberdayaan Masyarakat di Kelurahan yang Disetujui (%)	7.01.03 - PROGRAM PEMBERDAYAAN MASYARAKAT DESA DAN KELURAHAN	
				Meningkatnya Partisipasi dan Peran Serta Masyarakat untuk Pemerataan Pembangunan dan Pemberdayaan Masyarakat	Jumlah Pokmas dan Ormas yang Melaksanakan Pemberdayaan Masyarakat di Kelurahan (Pokmas / Ormas)	7.01.03.2.02 - Kegiatan Pemberdayaan Kelurahan	
					Jumlah Sarana dan Prasarana Kelurahan yang Terbangun (Unit)	7.01.03.2.02 - Kegiatan Pemberdayaan Kelurahan	
					Jumlah Sarana dan Prasarana Kelurahan yang Terbangun (Unit)	7.01.03.2.02.0002 - Pembangunan Sarana dan Prasarana Kelurahan	



**RENCANA STRATEGIS KECAMATAN SAMARINDA ILIR
PERIODE 2025-2029**

NSPK DAN SASARAN RPJMD YANG RELEVAN	TUJUAN	SASARAN	OUTCOME	OUTPUT	INDIKATOR	PROGRAM / KEGIATAN / SUBKEGIATAN	KET.
(01)	(02)	(03)	(04)	(05)	(06)	(07)	(08)
					Jumlah Pokmas dan Ormas yang Melaksanakan Pemberdayaan Masyarakat di Kelurahan (Pokmas / Ormas)	7.01.03.2.02.0003 - Pemberdayaan Masyarakat di Kelurahan	
				Meningkatnya Partisipasi dan Peran Lembaga Kemasyarakatan dalam Kegiatan Pembangunan dan Pemberdayaan	Jumlah Lembaga Kemasyarakatan yang Diselenggarakan (Lembaga Kemasyarakatan)	7.01.03.2.03 - Pemberdayaan Lembaga Kemasyarakatan Tingkat Kecamatan	
					Jumlah Lembaga Kemasyarakatan yang Diselenggarakan (Lembaga Kemasyarakatan)	7.01.03.2.03.0001 - Penyelenggaraan Lembaga Kemasyarakatan	



**RENCANA STRATEGIS KECAMATAN SAMARINDA ILIR
PERIODE 2025-2029**

NSPK DAN SASARAN RPJMD YANG RELEVAN	TUJUAN	SASARAN	OUTCOME	OUTPUT	INDIKATOR	PROGRAM / KEGIATAN / SUBKEGIATAN	KET.
(01)	(02)	(03)	(04)	(05)	(06)	(07)	(08)
				Meningkatnya Kesadaran Keluarga dalam Membangun Kerja Sama antar-Keluarga, Warga, dan Kelompok Masyarakat	Jumlah Keluarga yang Mengikuti Peningkatan Kesadaran Keluarga dalam Membangun Kerja Sama antar-Keluarga, Warga, dan Kelompok Masyarakat (Keluarga)	7.01.03.2.06 - Pemberdayaan dan Kesejahteraan Keluarga Tingkat Kecamatan dan Kelurahan	
					Jumlah Keluarga yang Mengikuti Peningkatan Kesadaran Keluarga dalam Membangun Kerja Sama antar-Keluarga, Warga, dan Kelompok Masyarakat (Keluarga)	7.01.03.2.06.0002 - Peningkatan Kesadaran Keluarga dalam Membangun Kerja Sama antar-Keluarga, Warga, dan Kelompok Masyarakat	
Meningkatnya kualitas pelayanan publik	Meningkatnya Kualitas Pelayanan Publik				Indeks Pelayanan Publik (IPP) (Indeks)		



**RENCANA STRATEGIS KECAMATAN SAMARINDA ILIR
PERIODE 2025-2029**

NSPK DAN SASARAN RPJMD YANG RELEVAN	TUJUAN	SASARAN	OUTCOME	OUTPUT	INDIKATOR	PROGRAM / KEGIATAN / SUBKEGIATAN	KET.
(01)	(02)	(03)	(04)	(05)	(06)	(07)	(08)
		Meningkatnya Kualitas Pelayanan Publik Perangkat Daerah			Indeks Pelayanan Publik (IPP) Perangkat Daerah (Indeks)		
			Meningkatnya Kualitas Layanan Masyarakat di Kelurahan Pelita		Persentase Layanan Masyarakat yang terselesaikan (%)	7.01.02 - PROGRAM PENYELENGGARAAN PEMERINTAHAN DAN PELAYANAN PUBLIK	
				Meningkatnya Kualitas dan Ketepatan Waktu Penyelenggaraan Pemerintahan dan Pelayanan Publik	Jumlah Dokumen Peningkatan Efektifitas Kegiatan Pemerintahan di Tingkat Kecamatan (Dokumen)	7.01.02.2.01 - Koordinasi Penyelenggaraan Kegiatan Pemerintahan di Tingkat Kecamatan	
					Jumlah Dokumen Peningkatan Efektifitas Kegiatan Pemerintahan di Tingkat Kecamatan (Dokumen)	7.01.02.2.01.0002 - Peningkatan Efektifitas Kegiatan Pemerintahan di Tingkat Kecamatan	



**RENCANA STRATEGIS KECAMATAN SAMARINDA ILIR
PERIODE 2025-2029**

NSPK DAN SASARAN RPJMD YANG RELEVAN	TUJUAN	SASARAN	OUTCOME	OUTPUT	INDIKATOR	PROGRAM / KEGIATAN / SUBKEGIATAN	KET.
(01)	(02)	(03)	(04)	(05)	(06)	(07)	(08)
			Meningkatnya Kesejahteraan dan Kualitas Hidup Masyarakat melalui Program Pemberdayaan di Kelurahan Pelita		Persentase Usulan Kegiatan Pembangunan Sarana dan Prasarana, Pemberdayaan Masyarakat di Kelurahan yang Disetujui (%)	7.01.03 - PROGRAM PEMBERDAYAAN MASYARAKAT DESA DAN KELURAHAN	
				Meningkatnya Partisipasi dan Peran Serta Masyarakat untuk Pemerataan Pembangunan dan Pemberdayaan Masyarakat	Jumlah Pokmas dan Ormas yang Melaksanakan Pemberdayaan Masyarakat di Kelurahan (Pokmas / Ormas)	7.01.03.2.02 - Kegiatan Pemberdayaan Kelurahan	
					Jumlah Sarana dan Prasarana Kelurahan yang Terbangun (Unit)	7.01.03.2.02 - Kegiatan Pemberdayaan Kelurahan	
					Jumlah Sarana dan Prasarana Kelurahan yang Terbangun (Unit)	7.01.03.2.02.0002 - Pembangunan Sarana dan Prasarana Kelurahan	



**RENCANA STRATEGIS KECAMATAN SAMARINDA ILIR
PERIODE 2025-2029**

NSPK DAN SASARAN RPJMD YANG RELEVAN	TUJUAN	SASARAN	OUTCOME	OUTPUT	INDIKATOR	PROGRAM / KEGIATAN / SUBKEGIATAN	KET.
(01)	(02)	(03)	(04)	(05)	(06)	(07)	(08)
					Jumlah Pokmas dan Ormas yang Melaksanakan Pemberdayaan Masyarakat di Kelurahan (Pokmas / Ormas)	7.01.03.2.02.0003 - Pemberdayaan Masyarakat di Kelurahan	
				Meningkatnya Partisipasi dan Peran Lembaga Kemasyarakatan dalam Kegiatan Pembangunan dan Pemberdayaan	Jumlah Lembaga Kemasyarakatan yang Diselenggarakan (Lembaga Kemasyarakatan)	7.01.03.2.03 - Pemberdayaan Lembaga Kemasyarakatan Tingkat Kecamatan	
					Jumlah Lembaga Kemasyarakatan yang Diselenggarakan (Lembaga Kemasyarakatan)	7.01.03.2.03.0001 - Penyelenggaraan Lembaga Kemasyarakatan	



**RENCANA STRATEGIS KECAMATAN SAMARINDA ILIR
PERIODE 2025-2029**

NSPK DAN SASARAN RPJMD YANG RELEVAN	TUJUAN	SASARAN	OUTCOME	OUTPUT	INDIKATOR	PROGRAM / KEGIATAN / SUBKEGIATAN	KET.
(01)	(02)	(03)	(04)	(05)	(06)	(07)	(08)
				Meningkatnya Kesadaran Keluarga dalam Membangun Kerja Sama antar-Keluarga, Warga, dan Kelompok Masyarakat	Jumlah Keluarga yang Mengikuti Peningkatan Kesadaran Keluarga dalam Membangun Kerja Sama antar-Keluarga, Warga, dan Kelompok Masyarakat (Keluarga)	7.01.03.2.06 - Pemberdayaan dan Kesejahteraan Keluarga Tingkat Kecamatan dan Kelurahan	
					Jumlah Keluarga yang Mengikuti Peningkatan Kesadaran Keluarga dalam Membangun Kerja Sama antar-Keluarga, Warga, dan Kelompok Masyarakat (Keluarga)	7.01.03.2.06.0002 - Peningkatan Kesadaran Keluarga dalam Membangun Kerja Sama antar-Keluarga, Warga, dan Kelompok Masyarakat	
Meningkatnya kualitas pelayanan publik	Meningkatnya Kualitas Pelayanan Publik				Indeks Pelayanan Publik (IPP) (Indeks)		



**RENCANA STRATEGIS KECAMATAN SAMARINDA ILIR
PERIODE 2025-2029**

NSPK DAN SASARAN RPJMD YANG RELEVAN	TUJUAN	SASARAN	OUTCOME	OUTPUT	INDIKATOR	PROGRAM / KEGIATAN / SUBKEGIATAN	KET.
(01)	(02)	(03)	(04)	(05)	(06)	(07)	(08)
		Meningkatnya Kualitas Pelayanan Publik Perangkat Daerah			Indeks Pelayanan Publik (IPP) Perangkat Daerah (Indeks)		
			Meningkatnya Kualitas Layanan Masyarakat di Kelurahan Sungai Dama		Persentase Layanan Masyarakat yang terselesaikan (%)	7.01.02 - PROGRAM PENYELENGGARAAN PEMERINTAHAN DAN PELAYANAN PUBLIK	
				Meningkatnya Kualitas dan Ketepatan Waktu Penyelenggaraan Pemerintahan dan Pelayanan Publik	Jumlah Dokumen Peningkatan Efektifitas Kegiatan Pemerintahan di Tingkat Kecamatan (Dokumen)	7.01.02.2.01 - Koordinasi Penyelenggaraan Kegiatan Pemerintahan di Tingkat Kecamatan	
					Jumlah Dokumen Peningkatan Efektifitas Kegiatan Pemerintahan di Tingkat Kecamatan (Dokumen)	7.01.02.2.01.0002 - Peningkatan Efektifitas Kegiatan Pemerintahan di Tingkat Kecamatan	



**RENCANA STRATEGIS KECAMATAN SAMARINDA ILIR
PERIODE 2025-2029**

NSPK DAN SASARAN RPJMD YANG RELEVAN	TUJUAN	SASARAN	OUTCOME	OUTPUT	INDIKATOR	PROGRAM / KEGIATAN / SUBKEGIATAN	KET.
(01)	(02)	(03)	(04)	(05)	(06)	(07)	(08)
			Meningkatnya Kesejahteraan dan Kualitas Hidup Masyarakat melalui Program Pemberdayaan di Kelurahan Sungai Dama		Persentase Usulan Kegiatan Pembangunan Sarana dan Prasarana, Pemberdayaan Masyarakat di Kelurahan yang Disetujui (%)	7.01.03 - PROGRAM PEMBERDAYAAN MASYARAKAT DESA DAN KELURAHAN	
				Meningkatnya Partisipasi dan Peran Serta Masyarakat untuk Pemerataan Pembangunan dan Pemberdayaan Masyarakat	Jumlah Pokmas dan Ormas yang Melaksanakan Pemberdayaan Masyarakat di Kelurahan (Pokmas / Ormas)	7.01.03.2.02 - Kegiatan Pemberdayaan Kelurahan	
					Jumlah Sarana dan Prasarana Kelurahan yang Terbangun (Unit)	7.01.03.2.02 - Kegiatan Pemberdayaan Kelurahan	
					Jumlah Sarana dan Prasarana Kelurahan yang Terbangun (Unit)	7.01.03.2.02.0002 - Pembangunan Sarana dan Prasarana Kelurahan	



**RENCANA STRATEGIS KECAMATAN SAMARINDA ILIR
PERIODE 2025-2029**

NSPK DAN SASARAN RPJMD YANG RELEVAN	TUJUAN	SASARAN	OUTCOME	OUTPUT	INDIKATOR	PROGRAM / KEGIATAN / SUBKEGIATAN	KET.
(01)	(02)	(03)	(04)	(05)	(06)	(07)	(08)
					Jumlah Pokmas dan Ormas yang Melaksanakan Pemberdayaan Masyarakat di Kelurahan (Pokmas / Ormas)	7.01.03.2.02.0003 - Pemberdayaan Masyarakat di Kelurahan	
				Meningkatnya Partisipasi dan Peran Lembaga Kemasyarakatan dalam Kegiatan Pembangunan dan Pemberdayaan	Jumlah Lembaga Kemasyarakatan yang Diselenggarakan (Lembaga Kemasyarakatan)	7.01.03.2.03 - Pemberdayaan Lembaga Kemasyarakatan Tingkat Kecamatan	
					Jumlah Lembaga Kemasyarakatan yang Diselenggarakan (Lembaga Kemasyarakatan)	7.01.03.2.03.0001 - Penyelenggaraan Lembaga Kemasyarakatan	



**RENCANA STRATEGIS KECAMATAN SAMARINDA ILIR
PERIODE 2025-2029**

NSPK DAN SASARAN RPJMD YANG RELEVAN	TUJUAN	SASARAN	OUTCOME	OUTPUT	INDIKATOR	PROGRAM / KEGIATAN / SUBKEGIATAN	KET.
(01)	(02)	(03)	(04)	(05)	(06)	(07)	(08)
				Meningkatnya Kesadaran Keluarga dalam Membangun Kerja Sama antar-Keluarga, Warga, dan Kelompok Masyarakat	Jumlah Keluarga yang Mengikuti Peningkatan Kesadaran Keluarga dalam Membangun Kerja Sama antar-Keluarga, Warga, dan Kelompok Masyarakat (Keluarga)	7.01.03.2.06 - Pemberdayaan dan Kesejahteraan Keluarga Tingkat Kecamatan dan Kelurahan	
					Jumlah Keluarga yang Mengikuti Peningkatan Kesadaran Keluarga dalam Membangun Kerja Sama antar-Keluarga, Warga, dan Kelompok Masyarakat (Keluarga)	7.01.03.2.06.0002 - Peningkatan Kesadaran Keluarga dalam Membangun Kerja Sama antar-Keluarga, Warga, dan Kelompok Masyarakat	



**RENCANA STRATEGIS KECAMATAN SAMARINDA ILIR
PERIODE 2025-2029**

Untuk Indikator Kinerja Daerah (IKD) Kecamatan Samarinda Ilir mengacu kepada Indikator Kinerja Daerah (IKD) Pemerintah Kota Samarinda yang merupakan Sasaran RPJMD 4.1.2, yakni Meningkatnya Kualitas Pelayanan Publik dengan Indikator Indeks Pelayanan Publik (IPP).

Tabel 4.3 Indikator Kinerja Daerah (IKD) Kecamatan Samarinda Ilir

NO.	INDIKATOR	SATUAN	BASELINE 2024	TARGET TAHUN						KETERANGAN
				2025	2026	2027	2028	2029	2030	
(1)	(2)	(3)	(4)	(5)	(6)	(7)	(8)	(9)	(10)	(11)
I	ASPEK PELAYANAN UMUM									
1	Indeks Pelayanan Publik (IPP)	Indeks	4,26	4,30	4,50	4,55	4,60	4,65	4,75	IKD



**RENCANA STRATEGIS KECAMATAN SAMARINDA ILIR
PERIODE 2025-2029**

Untuk penentuan target Program, Kegiatan, dan Sub Kegiatan pada RENSTRA Kecamatan Samarinda Ilir Periode 2025-2029, telah diukur sesuai standar yang relevan untuk dicapai serta dievaluasi secara periodik, baik bulanan, triwulan, semester, dan tahunan, serta dengan menyesuaikan kriteria indikator dan target, baik tetap, kumulatif, positif, dan negatif.

Kemudian, penentuan pagu pendanaan Program, Kegiatan, dan Sub Kegiatan pada RENSTRA Kecamatan Samarinda Ilir Periode 2025-2029 telah disesuaikan dengan proyeksi yang menggambarkan situasi dan kondisi Pendapatan Asli Daerah (PAD) Kota Samarinda pada Periode 2025-2029. Hal ini sebagaimana tersaji pada tabel berikut.

**Tabel 4.3
Rencana Program / Kegiatan / Sub Kegiatan dan Pendanaan**

Bidang Urusan / Program / Outcome / Kegiatan / Sub Kegiatan / Output	Indikator Outcome / Output	Baseline 2024	Target dan Pagu Indikatif Tahun										Ket.	
			2026		2027		2028		2029		2030			
			Target	Pagu	Target	Pagu	Target	Pagu	Target	Pagu	Target	Pagu		
(1)	(2)	(3)	(4)	(5)	(6)	(7)	(8)	(9)	(10)	(11)	(12)	(13)	(14)	
URUSAN PEMERINTAHAN KEWILAYAHAN														
URUSAN PEMERINTAHAN BIDANG KEWILAYAHAN KECAMATAN SAMARINDA ILIR				41.005.985.947		41.451.792.700		42.273.264.050		42.658.118.200		47.732.043.200		Kecamatan Samarinda Ilir



**RENCANA STRATEGIS KECAMATAN SAMARINDA ILIR
PERIODE 2025-2029**

Bidang Urusan / Program / Outcome / Kegiatan / Sub Kegiatan / Output	Indikator Outcome / Output	Baseline 2024	Target dan Pagu Indikatif Tahun										Ket.
			2026		2027		2028		2029		2030		
			Target	Pagu	Target	Pagu	Target	Pagu	Target	Pagu	Target	Pagu	
(1)	(2)	(3)	(4)	(5)	(6)	(7)	(8)	(9)	(10)	(11)	(12)	(13)	(14)
Program Penunjang Urusan Pemerintahan Daerah Kabupaten / Kota	Nilai Hasil Evaluasi Akuntabilitas Kinerja Instansi Pemerintah (AKIP) Perangkat Daerah	77,25	77,35	200.000.000	77,40	270.000.000	77,45	270.000.000	77,50	270.000.000	77,55	270.000.000	Kecamatan Samarinda Ilir
	Indeks Kepuasan Masyarakat (IKM)	94,45	94,49	15.905.282.747	94,51	16.221.809.500	94,53	16.439.230.850	94,55	16.773.415.000	94,57	17.070.000.000	Kecamatan Samarinda Ilir
Kegiatan Perencanaan, Penganggaran, dan Evaluasi Kinerja Perangkat Daerah	Persentase Dokumen Perencanaan, Penganggaran, dan Evaluasi Kinerja Perangkat Daerah yang Disusun sesuai SOP	95,50	96,50	200.000.000	97,00	270.000.000	97,50	270.000.000	98,00	270.000.000	98,50	270.000.000	Kecamatan Samarinda Ilir
Sub Kegiatan Penyusunan Dokumen Perencanaan Perangkat Daerah	Jumlah Dokumen Perencanaan Perangkat Daerah	8	11	75.000.000	11	125.000.000	11	125.000.000	11	125.000.000	11	125.000.000	Kecamatan Samarinda Ilir
Sub Kegiatan Koordinasi dan Penyusunan Dokumen RKA-SKPD	Jumlah Dokumen RKA-SKPD dan Laporan Hasil Koordinasi Penyusunan Dokumen RKA-SKPD	-	-	0	1	5.000.000	1	5.000.000	1	5.000.000	1	5.000.000	Kecamatan Samarinda Ilir



**RENCANA STRATEGIS KECAMATAN SAMARINDA ILIR
PERIODE 2025-2029**

Bidang Urusan / Program / Outcome / Kegiatan / Sub Kegiatan / Output	Indikator Outcome / Output	Baseline 2024	Target dan Pagu Indikatif Tahun										Ket.
			2026		2027		2028		2029		2030		
			Target	Pagu	Target	Pagu	Target	Pagu	Target	Pagu	Target	Pagu	
(1)	(2)	(3)	(4)	(5)	(6)	(7)	(8)	(9)	(10)	(11)	(12)	(13)	(14)
Sub Kegiatan Koordinasi dan Penyusunan Dokumen Perubahan RKA-SKPD	Jumlah Dokumen Perubahan RKA-SKPD dan Laporan Hasil Koordinasi Penyusunan Dokumen Perubahan RKA-SKPD	-	-	0	1	5.000.000	1	5.000.000	1	5.000.000	1	5.000.000	Kecamatan Samarinda Ilir
Sub Kegiatan Koordinasi dan Penyusunan DPA-SKPD	Jumlah Dokumen DPA-SKPD dan Laporan Hasil Koordinasi Penyusunan Dokumen DPA-SKPD	-	-	0	1	5.000.000	1	5.000.000	1	5.000.000	1	5.000.000	Kecamatan Samarinda Ilir
Sub Kegiatan Koordinasi dan Penyusunan Perubahan DPA-SKPD	Jumlah Dokumen Perubahan DPA-SKPD dan Laporan Hasil Koordinasi Penyusunan Dokumen Perubahan DPA-SKPD	-	-	0	1	5.000.000	1	5.000.000	1	5.000.000	1	5.000.000	Kecamatan Samarinda Ilir
Sub Kegiatan Koordinasi dan Penyusunan Laporan Capaian Kinerja dan Ikhtisar Realisasi Kinerja SKPD	Jumlah Laporan Capaian Kinerja dan Ikhtisar Realisasi Kinerja SKPD dan Laporan Hasil Koordinasi Penyusunan Laporan Capaian Kinerja dan Ikhtisar Realisasi Kinerja SKPD	1	1	75.000.000	1	75.000.000	1	75.000.000	1	75.000.000	1	75.000.000	Kecamatan Samarinda Ilir



**RENCANA STRATEGIS KECAMATAN SAMARINDA ILIR
PERIODE 2025-2029**

Bidang Urusan / Program / Outcome / Kegiatan / Sub Kegiatan / Output	Indikator Outcome / Output	Baseline 2024	Target dan Pagu Indikatif Tahun										Ket.
			2026		2027		2028		2029		2030		
			Target	Pagu	Target	Pagu	Target	Pagu	Target	Pagu	Target	Pagu	
(1)	(2)	(3)	(4)	(5)	(6)	(7)	(8)	(9)	(10)	(11)	(12)	(13)	(14)
Sub Kegiatan Evaluasi Kinerja Perangkat Daerah	Jumlah Laporan Evaluasi Kinerja Perangkat Daerah	4	4	50.000.000	4	50.000.000	4	50.000.000	4	50.000.000	4	50.000.000	Kecamatan Samarinda Ilir
Kegiatan Administrasi Keuangan Perangkat Daerah	Persentase Laporan Keuangan Perangkat Daerah yang Disusun dan Dilaporkan secara Tepat Waktu	95,50	96,50	13.548.526.387	97,00	12.725.000.000	97,50	12.942.421.350	98,00	13.276.605.500	98,50	13.573.190.500	Kecamatan Samarinda Ilir
Sub Kegiatan Penyediaan Gaji dan Tunjangan ASN	Jumlah Orang yang Menerima Gaji dan Tunjangan ASN	56	78	11.542.081.781	80	10.500.000.000	82	10.700.421.350	84	11.031.605.500	86	11.318.190.500	Kecamatan Samarinda Ilir
Sub Kegiatan Penyediaan Administrasi Pelaksanaan Tugas ASN	Jumlah Dokumen Hasil Penyediaan Administrasi Pelaksanaan Tugas ASN	1	1	1.956.444.606	1	2.150.000.000	1	2.167.000.000	1	2.170.000.000	1	2.180.000.000	Kecamatan Samarinda Ilir
Sub Kegiatan Koordinasi dan Penyusunan Laporan Keuangan Akhir Tahun SKPD	Jumlah Laporan Keuangan Akhir Tahun SKPD dan Laporan Hasil Koordinasi Penyusunan Laporan Keuangan Akhir Tahun SKPD	5	5	50.000.000	5	75.000.000	5	75.000.000	5	75.000.000	5	75.000.000	Kecamatan Samarinda Ilir



**RENCANA STRATEGIS KECAMATAN SAMARINDA ILIR
PERIODE 2025-2029**

Bidang Urusan / Program / Outcome / Kegiatan / Sub Kegiatan / Output	Indikator Outcome / Output	Baseline 2024	Target dan Pagu Indikatif Tahun										Ket.
			2026		2027		2028		2029		2030		
			Target	Pagu	Target	Pagu	Target	Pagu	Target	Pagu	Target	Pagu	
(1)	(2)	(3)	(4)	(5)	(6)	(7)	(8)	(9)	(10)	(11)	(12)	(13)	(14)
Kegiatan Administrasi Kepegawaian Perangkat Daerah	Persentase Pegawai Perangkat Daerah yang Mendapat Pelayanan Kepegawaian	-	96,50	75.000.000	97,00	289.800.000	97,50	289.800.000	98,00	289.800.000	98,50	289.800.000	Kecamatan Samarinda Ilir
Sub Kegiatan Pengadaan Pakaian Dinas beserta Atribut Kelengkapannya	Jumlah Paket Pakaian Dinas beserta Atribut Kelengkapannya	-	1	40.000.000	1	44.800.000	1	44.800.000	1	44.800.000	1	44.800.000	Kecamatan Samarinda Ilir
Sub Kegiatan Pendidikan dan Pelatihan Pegawai Berdasarkan Tugas dan Fungsi	Jumlah Pegawai Berdasarkan Tugas dan Fungsi yang Mengikuti Pendidikan dan Pelatihan	-	-	0	10	120.000.000	10	120.000.000	10	120.000.000	10	120.000.000	Kecamatan Samarinda Ilir
Sub Kegiatan Bimbingan Teknis Implementasi Peraturan Perundang-Undangan	Jumlah Orang yang Mengikuti Bimbingan Teknis Implementasi Peraturan Perundang-Undangan	-	10	35.000.000	10	125.000.000	10	125.000.000	10	125.000.000	10	125.000.000	Kecamatan Samarinda Ilir
Kegiatan Administrasi Umum Perangkat Daerah	Persentase Kegiatan Administrasi Umum Perangkat Daerah yang Terpenuhi	95,50	96,50	316.400.000	97,00	659.000.000	97,50	659.000.000	98,00	659.000.000	98,50	659.000.000	Kecamatan Samarinda Ilir
Sub Kegiatan Penyediaan Komponen Instalasi Listrik / Penerangan Bangunan Kantor	Jumlah Paket Komponen Instalasi Listrik / Penerangan Bangunan Kantor yang Disediakan	1	1	10.000.000	1	30.000.000	1	30.000.000	1	30.000.000	1	30.000.000	Kecamatan Samarinda Ilir



**RENCANA STRATEGIS KECAMATAN SAMARINDA ILIR
PERIODE 2025-2029**

Bidang Urusan / Program / Outcome / Kegiatan / Sub Kegiatan / Output	Indikator Outcome / Output	Baseline 2024	Target dan Pagu Indikatif Tahun										Ket.
			2026		2027		2028		2029		2030		
			Target	Pagu	Target	Pagu	Target	Pagu	Target	Pagu	Target	Pagu	
(1)	(2)	(3)	(4)	(5)	(6)	(7)	(8)	(9)	(10)	(11)	(12)	(13)	(14)
Sub Kegiatan Penyediaan Peralatan dan Perlengkapan Kantor	Jumlah Paket Peralatan dan Perlengkapan Kantor yang Disediakan	1	1	150.000.000	1	300.000.000	1	300.000.000	1	300.000.000	1	300.000.000	Kecamatan Samarinda Ilir
Sub Kegiatan Penyediaan Peralatan Rumah Tangga	Jumlah Paket Peralatan Rumah Tangga yang Disediakan	-	1	10.000.000	1	30.000.000	1	30.000.000	1	30.000.000	1	30.000.000	Kecamatan Samarinda Ilir
Sub Kegiatan Penyediaan Bahan Logistik Kantor	Jumlah Paket Bahan Logistik Kantor yang Disediakan	1	1	10.000.000	1	72.000.000	1	72.000.000	1	72.000.000	1	72.000.000	Kecamatan Samarinda Ilir
Sub Kegiatan Penyediaan Barang Cetak dan Penggandaan	Jumlah Paket Barang Cetak dan Penggandaan yang Disediakan	1	1	10.000.000	1	30.000.000	1	30.000.000	1	30.000.000	1	30.000.000	Kecamatan Samarinda Ilir
Sub Kegiatan Penyediaan Bahan Bacaan dan Peraturan Perundang-Undangan	Jumlah Dokumen Bahan Bacaan dan Peraturan Perundang-Undangan yang Disediakan	72	72	14.400.000	72	30.000.000	72	30.000.000	72	30.000.000	72	30.000.000	Kecamatan Samarinda Ilir
Sub Kegiatan Fasilitas Kunjungan Tamu	Jumlah Laporan Fasilitas Kunjungan Tamu	12	12	12.000.000	12	12.000.000	12	12.000.000	12	12.000.000	12	12.000.000	Kecamatan Samarinda Ilir
Sub Kegiatan Penyelenggaraan Rapat Koordinasi dan Konsultasi SKPD	Jumlah Laporan Penyelenggaraan Rapat Koordinasi dan Konsultasi SKPD	1	1	100.000.000	1	155.000.000	1	155.000.000	1	155.000.000	1	155.000.000	Kecamatan Samarinda Ilir



**RENCANA STRATEGIS KECAMATAN SAMARINDA ILIR
PERIODE 2025-2029**

Bidang Urusan / Program / Outcome / Kegiatan / Sub Kegiatan / Output	Indikator Outcome / Output	Baseline 2024	Target dan Pagu Indikatif Tahun										Ket.
			2026		2027		2028		2029		2030		
			Target	Pagu	Target	Pagu	Target	Pagu	Target	Pagu	Target	Pagu	
(1)	(2)	(3)	(4)	(5)	(6)	(7)	(8)	(9)	(10)	(11)	(12)	(13)	(14)
Kegiatan Pengadaan Barang Milik Daerah Penunjang Urusan Pemerintah Daerah	Tingkat Pemenuhan Barang Milik Daerah Penunjang	95,50	96,50	802.875.680	97,00	1.150.009.500	97,50	1.150.009.500	98,00	1.150.009.500	98,50	1.150.009.500	Kecamatan Samarinda Ilir
Sub Kegiatan Pengadaan Kendaraan Perorangan Dinas atau Kendaraan Dinas Jabatan	Jumlah Unit Kendaraan Perorangan Dinas atau Kendaraan Dinas Jabatan yang Disediakan	1	2	272.875.680	2	290.000.000	2	290.000.000	2	290.000.000	2	290.000.000	Kecamatan Samarinda Ilir
Sub Kegiatan Pengadaan Kendaraan Dinas Operasional atau Lapangan	Jumlah Unit Kendaraan Dinas Operasional atau Lapangan yang Disediakan	5	13	420.000.000	13	650.000.000	13	650.000.000	13	650.000.000	13	650.000.000	Kecamatan Samarinda Ilir
Sub Kegiatan Pengadaan Mebel	Jumlah Paket Mebel yang Disediakan	-	12	10.000.000	12	60.000.000	12	60.000.000	12	60.000.000	12	60.000.000	Kecamatan Samarinda Ilir
Sub Kegiatan Pengadaan Peralatan dan Mesin Lainnya	Jumlah Unit Peralatan dan Mesin Lainnya yang Disediakan	-	-	0	6	30.000.000	6	30.000.000	6	30.000.000	6	30.000.000	Kecamatan Samarinda Ilir
Sub Kegiatan Pengadaan Sarana dan Prasarana Gedung Kantor atau Bangunan Lainnya	Jumlah Unit Sarana dan Prasarana Gedung Kantor atau Bangunan Lainnya yang Disediakan	-	6	100.000.000	6	120.009.500	6	120.009.500	6	120.009.500	6	120.009.500	Kecamatan Samarinda Ilir



**RENCANA STRATEGIS KECAMATAN SAMARINDA ILIR
PERIODE 2025-2029**

Bidang Urusan / Program / Outcome / Kegiatan / Output	Indikator Outcome / Output	Baseline 2024	Target dan Pagu Indikatif Tahun										Ket.
			2026		2027		2028		2029		2030		
			Target	Pagu	Target	Pagu	Target	Pagu	Target	Pagu	Target	Pagu	
(1)	(2)	(3)	(4)	(5)	(6)	(7)	(8)	(9)	(10)	(11)	(12)	(13)	(14)
Kegiatan Penyediaan Jasa Penunjang Urusan Pemerintahan Daerah	Persentase Jasa Penunjang yang Terpenuhi sesuai SOP	95,50	96,50	707.480.680	97,00	780.000.000	97,50	780.000.000	98,00	780.000.000	98,50	780.000.000	Kecamatan Samarinda Ilir
Sub Kegiatan Penyediaan Jasa Komunikasi, Sumber Daya Air dan Listrik	Jumlah Laporan Penyediaan Jasa Komunikasi, Sumber Daya Air, dan Listrik yang Disediakan	1	1	482.680.680	1	550.000.000	1	550.000.000	1	550.000.000	1	550.000.000	Kecamatan Samarinda Ilir
Sub Kegiatan Penyediaan Jasa Peralatan dan Perlengkapan Kantor	Jumlah Laporan Penyediaan Jasa Peralatan dan Perlengkapan Kantor yang Disediakan	-	1	10.000.000	1	30.000.000	1	30.000.000	1	30.000.000	1	30.000.000	Kecamatan Samarinda Ilir
Sub Kegiatan Penyediaan Jasa Pelayanan Umum Kantor	Jumlah Laporan Penyediaan Jasa Pelayanan Umum Kantor yang Disediakan	1	1	214.800.000	1	200.000.000	1	200.000.000	1	200.000.000	1	200.000.000	Kecamatan Samarinda Ilir
Kegiatan Pemeliharaan Barang Milik Daerah Penunjang Urusan Pemerintahan Daerah	Persentase Barang Milik Daerah Penunjang Urusan Pemerintahan Daerah dalam Kondisi Baik	95,50	96,50	455.000.000	97,00	618.000.000	97,50	618.000.000	98,00	618.000.000	98,50	618.000.000	Kecamatan Samarinda Ilir



**RENCANA STRATEGIS KECAMATAN SAMARINDA ILIR
PERIODE 2025-2029**

Bidang Urusan / Program / Outcome / Kegiatan / Sub Kegiatan / Output	Indikator Outcome / Output	Baseline 2024	Target dan Pagu Indikatif Tahun										Ket.
			2026		2027		2028		2029		2030		
			Target	Pagu	Target	Pagu	Target	Pagu	Target	Pagu	Target	Pagu	
(1)	(2)	(3)	(4)	(5)	(6)	(7)	(8)	(9)	(10)	(11)	(12)	(13)	(14)
Sub Kegiatan Penyediaan Jasa Pemeliharaan, Biaya Pemeliharaan, dan Pajak Kendaraan Perorangan Dinas atau Kendaraan Dinas Jabatan	Jumlah Kendaraan Perorangan Dinas atau Kendaraan Dinas Jabatan yang Dipelihara dan Dibayarkan Pajaknya	15	15	100.000.000	16	106.000.000	17	106.000.000	18	106.000.000	19	106.000.000	Kecamatan Samarinda Ilir
Sub Kegiatan Penyediaan Jasa Pemeliharaan, Biaya Pemeliharaan, Pajak, dan Perizinan Kendaraan Dinas Operasional atau Lapangan	Jumlah Kendaraan Dinas Operasional atau Lapangan yang Dipelihara dan Dibayarkan Pajak dan Perizinannya	6	7	105.000.000	8	160.000.000	9	160.000.000	10	160.000.000	11	160.000.000	Kecamatan Samarinda Ilir
Sub Kegiatan Pemeliharaan Peralatan dan Mesin Lainnya	Jumlah Peralatan dan Mesin Lainnya yang Dipelihara	150	152	50.000.000	154	52.000.000	156	52.000.000	158	52.000.000	160	52.000.000	Kecamatan Samarinda Ilir
Sub Kegiatan Pemeliharaan / Rehabilitasi Gedung Kantor dan Bangunan Lainnya	Jumlah Gedung Kantor dan Bangunan Lainnya yang Dipelihara / Direhabilitasi	6	6	150.000.000	6	150.000.000	6	150.000.000	6	150.000.000	6	150.000.000	Kecamatan Samarinda Ilir



**RENCANA STRATEGIS KECAMATAN SAMARINDA ILIR
PERIODE 2025-2029**

Bidang Urusan / Program / Outcome / Kegiatan / Sub Kegiatan / Output	Indikator Outcome / Output	Baseline 2024	Target dan Pagu Indikatif Tahun										Ket.
			2026		2027		2028		2029		2030		
			Target	Pagu	Target	Pagu	Target	Pagu	Target	Pagu	Target	Pagu	
(1)	(2)	(3)	(4)	(5)	(6)	(7)	(8)	(9)	(10)	(11)	(12)	(13)	(14)
Sub Kegiatan Pemeliharaan / Rehabilitasi Sarana dan Prasarana Gedung Kantor atau Bangunan Lainnya	Jumlah Sarana dan Prasarana Gedung Kantor atau Bangunan Lainnya yang Dipelihara / Direhabilitasi	-	6	50.000.000	6	150.000.000	6	150.000.000	6	150.000.000	6	150.000.000	Kecamatan Samarinda Ilir
Program Penyelenggaraan Pemerintahan dan Pelayanan Publik	Persentase Layanan Masyarakat yang Terealisasi	92,50 (Indikator Lama Nilai Indeks Pelayanan Publik)	93,00	2.470.000.000	93,15	2.529.280.000	93,25	2.566.330.000	93,35	2.617.000.000	93,45	2.669.340.000	Kecamatan Samarinda Ilir
Kegiatan Koordinasi Penyelenggaraan Kegiatan Pemerintahan di Tingkat Kecamatan	Jumlah Dokumen Koordinasi Penyelenggaraan Kegiatan Pemerintahan di Tingkat Kecamatan yang Ditindaklanjuti	12	12	2.470.000.000	12	2.529.280.000	12	2.566.330.000	12	2.617.000.000	12	2.669.340.000	Kecamatan Samarinda Ilir
Sub Kegiatan Peningkatan Efektifitas Kegiatan Pemerintahan di Tingkat Kecamatan Samarinda Ilir	Jumlah Dokumen Peningkatan Efektifitas Kegiatan Pemerintahan di Tingkat Kecamatan	2	2	1.440.000.000	2	1.379.280.000	2	1.391.330.000	2	1.417.000.000	2	1.419.340.000	Kecamatan Samarinda Ilir



**RENCANA STRATEGIS KECAMATAN SAMARINDA ILIR
PERIODE 2025-2029**

Bidang Urusan / Program / Outcome / Kegiatan / Sub Kegiatan / Output	Indikator Outcome / Output	Baseline 2024	Target dan Pagu Indikatif Tahun										Ket.
			2026		2027		2028		2029		2030		
			Target	Pagu	Target	Pagu	Target	Pagu	Target	Pagu	Target	Pagu	
(1)	(2)	(3)	(4)	(5)	(6)	(7)	(8)	(9)	(10)	(11)	(12)	(13)	(14)
Sub Kegiatan Peningkatan Efektifitas Kegiatan Pemerintahan di Tingkat Kecamatan Samarinda Ilir Kelurahan Sidomulyo	Jumlah Dokumen Peningkatan Efektifitas Kegiatan Pemerintahan di Tingkat Kecamatan	2	2	170.000.000	2	230.000.000	2	235.000.000	2	240.000.000	2	250.000.000	Kelurahan Sidomulyo
Sub Kegiatan Peningkatan Efektifitas Kegiatan Pemerintahan di Tingkat Kecamatan Samarinda Ilir Kelurahan Selili	Jumlah Dokumen Peningkatan Efektifitas Kegiatan Pemerintahan di Tingkat Kecamatan	2	2	350.000.000	2	230.000.000	2	235.000.000	2	240.000.000	2	250.000.000	Kelurahan Selili
Sub Kegiatan Peningkatan Efektifitas Kegiatan Pemerintahan di Tingkat Kecamatan Samarinda Ilir Kelurahan Sidodamai	Jumlah Dokumen Peningkatan Efektifitas Kegiatan Pemerintahan di Tingkat Kecamatan	2	2	170.000.000	2	230.000.000	2	235.000.000	2	240.000.000	2	250.000.000	Kelurahan Sidodamai



**RENCANA STRATEGIS KECAMATAN SAMARINDA ILIR
PERIODE 2025-2029**

Bidang Urusan / Program / Outcome / Kegiatan / Sub Kegiatan / Output	Indikator Outcome / Output	Baseline 2024	Target dan Pagu Indikatif Tahun										Ket.
			2026		2027		2028		2029		2030		
			Target	Pagu	Target	Pagu	Target	Pagu	Target	Pagu	Target	Pagu	
(1)	(2)	(3)	(4)	(5)	(6)	(7)	(8)	(9)	(10)	(11)	(12)	(13)	(14)
Sub Kegiatan Peningkatan Efektifitas Kegiatan Pemerintahan di Tingkat Kecamatan Samarinda Ilir Kelurahan Pelita	Jumlah Dokumen Peningkatan Efektifitas Kegiatan Pemerintahan di Tingkat Kecamatan	2	2	170.000.000	2	230.000.000	2	235.000.000	2	240.000.000	2	250.000.000	Kelurahan Pelita
Sub Kegiatan Peningkatan Efektifitas Kegiatan Pemerintahan di Tingkat Kecamatan Samarinda Ilir Kelurahan Sungai Dama	Jumlah Dokumen Peningkatan Efektifitas Kegiatan Pemerintahan di Tingkat Kecamatan	2	2	170.000.000	2	230.000.000	2	235.000.000	2	240.000.000	2	250.000.000	Kelurahan Sungai Dama
Program Pemberdayaan Masyarakat Desa dan Kelurahan	Persentase Usulan Kegiatan Pembangunan Sarana dan Prasarana, Pemberdayaan Masyarakat di Kelurahan yang Disetujui	80,00	90,00	22.430.703.200	90,25	22.430.703.200	90,50	22.997.703.200	90,75	22.997.703.200	91,00	27.722.703.200	Kecamatan Samarinda Ilir



**RENCANA STRATEGIS KECAMATAN SAMARINDA ILIR
PERIODE 2025-2029**

Bidang Urusan / Program / Output / Kegiatan / Sub Kegiatan / Output	Indikator Outcome / Output	Baseline 2024	Target dan Pagu Indikatif Tahun										Ket.
			2026		2027		2028		2029		2030		
			Target	Pagu	Target	Pagu	Target	Pagu	Target	Pagu	Target	Pagu	
(1)	(2)	(3)	(4)	(5)	(6)	(7)	(8)	(9)	(10)	(11)	(12)	(13)	(14)
Kegiatan Pemberdayaan Kelurahan	Jumlah Kegiatan Pembangunan Sarana dan Prasarana Kelurahan, Kegiatan Pemberdayaan Masyarakat di Kelurahan	189	249	21.805.703.200	259	21.800.703.200	269	22.367.703.200	279	22.367.703.200	289	27.092.703.200	Kecamatan Samarinda Ilir
Sub Kegiatan Peningkatan Partisipasi Masyarakat dalam Forum Musyawarah Perencanaan Pembangunan di Kelurahan	Jumlah Lembaga Kemasyarakatan yang Berpartisipasi dalam Forum Musyawarah Perencanaan Pembangunan di Kelurahan	10	10	50.000.000	10	30.000.000	10	30.000.000	10	30.000.000	10	30.000.000	Kecamatan Samarinda Ilir
Sub Kegiatan Pembangunan Sarana dan Prasarana Kelurahan Sidomulyo	Jumlah Sarana dan Prasarana Kelurahan yang Terbangun	41	60	2.305.400.000	62	2.309.703.200	64	2.467.703.200	66	2.467.703.200	68	3.472.703.200	Kelurahan Sidomulyo
Sub Kegiatan Pembangunan Sarana dan Prasarana Kelurahan Selili	Jumlah Sarana dan Prasarana Kelurahan yang Terbangun	37	45	2.270.400.000	47	2.271.000.000	49	2.372.000.000	51	2.372.000.000	53	3.085.000.000	Kelurahan Selili
Sub Kegiatan Pembangunan Sarana dan Prasarana Kelurahan Sidodamai	Jumlah Sarana dan Prasarana Kelurahan yang Terbangun	32	40	2.290.400.000	42	2.291.000.000	44	2.392.000.000	46	2.392.000.000	48	2.685.000.000	Kelurahan Sidodamai



**RENCANA STRATEGIS KECAMATAN SAMARINDA ILIR
PERIODE 2025-2029**

Bidang Urusan / Program / Output / Kegiatan / Sub Kegiatan / Output	Indikator Outcome / Output	Baseline 2024	Target dan Pagu Indikatif Tahun										Ket.
			2026		2027		2028		2029		2030		
			Target	Pagu	Target	Pagu	Target	Pagu	Target	Pagu	Target	Pagu	
(1)	(2)	(3)	(4)	(5)	(6)	(7)	(8)	(9)	(10)	(11)	(12)	(13)	(14)
Sub Kegiatan Pembangunan Sarana dan Prasarana Kelurahan Pelita	Jumlah Sarana dan Prasarana Kelurahan yang Terbangun	46	62	3.278.300.000	64	3.279.000.000	66	3.380.000.000	68	3.380.000.000	70	3.805.000.000	Kelurahan Pelita
Sub Kegiatan Pembangunan Sarana dan Prasarana Kelurahan Sungai Dama	Jumlah Sarana dan Prasarana Kelurahan yang Terbangun	33	42	2.195.400.000	44	2.196.000.000	46	2.297.000.000	48	2.297.000.000	50	2.765.000.000	Kelurahan Sungai Dama
Sub Kegiatan Pemberdayaan Masyarakat di Kelurahan Sidomulyo	Jumlah Pokmas dan Ormas yang Melaksanakan Pemberdayaan Masyarakat di Kelurahan	4	4	2.398.420.800	4	2.399.000.000	4	2.400.000.000	4	2.400.000.000	4	2.420.000.000	Kelurahan Sidomulyo
Sub Kegiatan Pemberdayaan Masyarakat di Kelurahan Selili	Jumlah Pokmas dan Ormas yang Melaksanakan Pemberdayaan Masyarakat di Kelurahan	3	3	1.984.345.600	3	1.985.000.000	3	1.986.000.000	3	1.986.000.000	3	2.200.000.000	Kelurahan Selili
Sub Kegiatan Pemberdayaan Masyarakat di Kelurahan Sidodamai	Jumlah Pokmas dan Ormas yang Melaksanakan Pemberdayaan Masyarakat di Kelurahan	3	3	1.403.001.600	3	1.404.000.000	3	1.405.000.000	3	1.405.000.000	3	1.920.000.000	Kelurahan Sidodamai
Sub Kegiatan Pemberdayaan Masyarakat di Kelurahan Pelita	Jumlah Pokmas dan Ormas yang Melaksanakan Pemberdayaan Masyarakat di Kelurahan	4	4	1.994.764.800	4	1.995.000.000	4	1.996.000.000	4	1.996.000.000	4	2.700.000.000	Kelurahan Pelita



**RENCANA STRATEGIS KECAMATAN SAMARINDA ILIR
PERIODE 2025-2029**

Bidang Urusan / Program / Output / Kegiatan / Sub Kegiatan / Output	Indikator Outcome / Output	Baseline 2024	Target dan Pagu Indikatif Tahun										Ket.
			2026		2027		2028		2029		2030		
			Target	Pagu	Target	Pagu	Target	Pagu	Target	Pagu	Target	Pagu	
(1)	(2)	(3)	(4)	(5)	(6)	(7)	(8)	(9)	(10)	(11)	(12)	(13)	(14)
Sub Kegiatan Pemberdayaan Masyarakat di Kelurahan Sungai Dama	Jumlah Pokmas dan Ormas yang Melaksanakan Pemberdayaan Masyarakat di Kelurahan	3	3	1.610.270.400	3	1.611.000.000	3	1.612.000.000	3	1.612.000.000	3	1.980.000.000	Kelurahan Sungai Dama
Sub Kegiatan Evaluasi Kelurahan	Jumlah Laporan Hasil Evaluasi Kelurahan	4	4	25.000.000	4	30.000.000	4	30.000.000	4	30.000.000	4	30.000.000	Kecamatan Samarinda Ilir
Kegiatan Pemberdayaan Lembaga Kemasyarakatan Tingkat Kecamatan	Jumlah Kegiatan Lembaga Kemasyarakatan di Kecamatan dan Kelurahan	-	48	275.000.000	48	280.000.000	48	280.000.000	48	280.000.000	48	280.000.000	Kecamatan Samarinda Ilir
Sub Kegiatan Penyelenggaraan Lembaga Kemasyarakatan Kecamatan Samarinda Ilir	Jumlah Lembaga Kemasyarakatan yang Diselenggarakan	-	2	25.000.000	2	30.000.000	2	30.000.000	2	30.000.000	2	30.000.000	Kecamatan Samarinda Ilir
Sub Kegiatan Penyelenggaraan Lembaga Kemasyarakatan Kecamatan Samarinda Ilir, Kelurahan Sidomulyo	Jumlah Lembaga Kemasyarakatan yang Diselenggarakan	-	2	50.000.000	2	50.000.000	2	50.000.000	2	50.000.000	2	50.000.000	Kelurahan Sidomulyo
Sub Kegiatan Penyelenggaraan Lembaga Kemasyarakatan Kecamatan Samarinda Ilir, Kelurahan Selili	Jumlah Lembaga Kemasyarakatan yang Diselenggarakan	-	2	50.000.000	2	50.000.000	2	50.000.000	2	50.000.000	2	50.000.000	Kelurahan Selili



**RENCANA STRATEGIS KECAMATAN SAMARINDA ILIR
PERIODE 2025-2029**

Bidang Urusan / Program / Outcome / Kegiatan / Sub Kegiatan / Output	Indikator Outcome / Output	Baseline 2024	Target dan Pagu Indikatif Tahun										Ket.
			2026		2027		2028		2029		2030		
			Target	Pagu	Target	Pagu	Target	Pagu	Target	Pagu	Target	Pagu	
(1)	(2)	(3)	(4)	(5)	(6)	(7)	(8)	(9)	(10)	(11)	(12)	(13)	(14)
Sub Kegiatan Penyelenggaraan Lembaga Kemasyarakatan Kecamatan Samarinda Ilir, Kelurahan Sidodamai	Jumlah Lembaga Kemasyarakatan yang Diselenggarakan	-	2	50.000.000	2	50.000.000	2	50.000.000	2	50.000.000	2	50.000.000	Kelurahan Sidodamai
Sub Kegiatan Penyelenggaraan Lembaga Kemasyarakatan Kecamatan Samarinda Ilir, Kelurahan Pelita	Jumlah Lembaga Kemasyarakatan yang Diselenggarakan	-	2	50.000.000	2	50.000.000	2	50.000.000	2	50.000.000	2	50.000.000	Kelurahan Pelita
Sub Kegiatan Penyelenggaraan Lembaga Kemasyarakatan Kecamatan Samarinda Ilir, Kelurahan Sungai Dama	Jumlah Lembaga Kemasyarakatan yang Diselenggarakan	-	2	50.000.000	2	50.000.000	2	50.000.000	2	50.000.000	2	50.000.000	Kelurahan Sungai Dama
Kegiatan Pemberdayaan dan Kesejahteraan Keluarga Tingkat Kecamatan dan Kelurahan	Jumlah Kegiatan Pemberdayaan dan Kesejahteraan Keluarga Tingkat Kecamatan dan Kelurahan	6	24	350.000.000	24	350.000.000	24	350.000.000	24	350.000.000	24	350.000.000	Kecamatan Samarinda Ilir



**RENCANA STRATEGIS KECAMATAN SAMARINDA ILIR
PERIODE 2025-2029**

Bidang Urusan / Program / Output / Kegiatan / Sub Kegiatan / Output	Indikator Outcome / Output	Baseline 2024	Target dan Pagu Indikatif Tahun										Ket.
			2026		2027		2028		2029		2030		
			Target	Pagu	Target	Pagu	Target	Pagu	Target	Pagu	Target	Pagu	
(1)	(2)	(3)	(4)	(5)	(6)	(7)	(8)	(9)	(10)	(11)	(12)	(13)	(14)
Sub Kegiatan Peningkatan Kesadaran Keluarga dalam Membangun Kerja Sama antar-Keluarga, Warga, dan Kelompok Masyarakat di Kecamatan Samarinda Ilir	Jumlah Keluarga yang Mengikuti Peningkatan Kesadaran Keluarga dalam Membangun Kerja Sama antar-Keluarga, Warga, dan Kelompok Masyarakat	189	125	100.000.000	125	100.000.000	125	100.000.000	125	100.000.000	125	100.000.000	Kecamatan Samarinda Ilir
Sub Kegiatan Peningkatan Kesadaran Keluarga dalam Membangun Kerja Sama antar-Keluarga, Warga, dan Kelompok Masyarakat di Kecamatan Samarinda Ilir, Kelurahan Sidomulyo	Jumlah Keluarga yang Mengikuti Peningkatan Kesadaran Keluarga dalam Membangun Kerja Sama antar-Keluarga, Warga, dan Kelompok Masyarakat	41	25	50.000.000	25	50.000.000	25	50.000.000	25	50.000.000	25	50.000.000	Kelurahan Sidomulyo
Sub Kegiatan Peningkatan Kesadaran Keluarga dalam Membangun Kerja Sama antar-Keluarga, Warga, dan Kelompok Masyarakat di Kecamatan Samarinda Ilir, Kelurahan Selili	Jumlah Keluarga yang Mengikuti Peningkatan Kesadaran Keluarga dalam Membangun Kerja Sama antar-Keluarga, Warga, dan Kelompok Masyarakat	37	25	50.000.000	25	50.000.000	25	50.000.000	25	50.000.000	25	50.000.000	Kelurahan Selili



**RENCANA STRATEGIS KECAMATAN SAMARINDA ILIR
PERIODE 2025-2029**

Bidang Urusan / Program / Outcome / Kegiatan / Sub Kegiatan / Output	Indikator Outcome / Output	Baseline 2024	Target dan Pagu Indikatif Tahun										Ket.
			2026		2027		2028		2029		2030		
			Target	Pagu	Target	Pagu	Target	Pagu	Target	Pagu	Target	Pagu	
(1)	(2)	(3)	(4)	(5)	(6)	(7)	(8)	(9)	(10)	(11)	(12)	(13)	(14)
Sub Kegiatan Peningkatan Kesadaran Keluarga dalam Membangun Kerja Sama antar-Keluarga, Warga, dan Kelompok Masyarakat di Kecamatan Samarinda Ilir, Kelurahan Sidodamai	Jumlah Keluarga yang Mengikuti Peningkatan Kesadaran Keluarga dalam Membangun Kerja Sama antar- Keluarga, Warga, dan Kelompok Masyarakat	32	25	50.000.000	25	50.000.000	25	50.000.000	25	50.000.000	25	50.000.000	Kelurahan Sidodamai
Sub Kegiatan Peningkatan Kesadaran Keluarga dalam Membangun Kerja Sama antar-Keluarga, Warga, dan Kelompok Masyarakat di Kecamatan Samarinda Ilir, Kelurahan Pelita	Jumlah Keluarga yang Mengikuti Peningkatan Kesadaran Keluarga dalam Membangun Kerja Sama antar- Keluarga, Warga, dan Kelompok Masyarakat	46	25	50.000.000	25	50.000.000	25	50.000.000	25	50.000.000	25	50.000.000	Kelurahan Pelita



**RENCANA STRATEGIS KECAMATAN SAMARINDA ILIR
PERIODE 2025-2029**

Bidang Urusan / Program / Outcome / Kegiatan / Sub Kegiatan / Output	Indikator Outcome / Output	Baseline 2024	Target dan Pagu Indikatif Tahun										Ket.
			2026		2027		2028		2029		2030		
			Target	Pagu	Target	Pagu	Target	Pagu	Target	Pagu	Target	Pagu	
(1)	(2)	(3)	(4)	(5)	(6)	(7)	(8)	(9)	(10)	(11)	(12)	(13)	(14)
Sub Kegiatan Peningkatan Kesadaran Keluarga dalam Membangun Kerja Sama antar-Keluarga, Warga, dan Kelompok Masyarakat di Kecamatan Samarinda Ilir, Kelurahan Sungai Dama	Jumlah Keluarga yang Mengikuti Peningkatan Kesadaran Keluarga dalam Membangun Kerja Sama antar-Keluarga, Warga, dan Kelompok Masyarakat	33	25	50.000.000	25	50.000.000	25	50.000.000	25	50.000.000	25	50.000.000	Kelurahan Sungai Dama

Kemudian, pada halaman berikutnya akan disajikan tabel yang menunjukkan Daftar Program, Kegiatan, dan Sub Kegiatan Perangkat Daerah Kecamatan Samarinda Ilir yang prioritas untuk didanai selama Periode 2025-2029 dalam rangka mendukung Program Prioritas Pembangunan Daerah Periode 2025-2029, terutama keberhasilan dalam pencapaian Misi Wali Kota Samarinda Nomor 5 (lima), yaitu **“Mewujudkan Tata Kelola Pemerintahan Inovatif, Responsif, dan Adaptif yang Berintegritas dan Akuntabel”**, dengan program unggulan Wali Kota Samarinda ke-1 (satu), yaitu **“Melanjutkan dan menuntaskan PROBEBAYA sebagai program pemberdayaan warga Kota Samarinda berbasis lingkungan RT”**, dan program unggulan Wali Kota Samarinda ke-5 (lima), yaitu **“Melanjutkan dan menuntaskan Badan Usaha Milik RT”**.



Tabel 4.4 Daftar Sub Kegiatan Prioritas dalam Mendukung Program Prioritas Pembangunan Daerah

NO.	PROGRAM PRIORITAS	OUTCOME	KEGIATAN / SUBKEGIATAN	KET.
(1)	(2)	(3)	(4)	(5)
7.01.0.00.0.00.02.0000 - Kecamatan Samarinda Ilir				
1.	7.01.02 - PROGRAM PENYELENGGARAAN PEMERINTAHAN DAN PELAYANAN PUBLIK	Meningkatnya Kualitas Layanan Masyarakat di Kecamatan Samarinda Ilir	7.01.02.2.01 - Koordinasi Penyelenggaraan Kegiatan Pemerintahan di Tingkat Kecamatan	
			7.01.02.2.01.0002 - Peningkatan Efektifitas Kegiatan Pemerintahan di Tingkat Kecamatan	
2.	7.01.03 - PROGRAM PEMBERDAYAAN MASYARAKAT DESA DAN KELURAHAN	Meningkatnya Kesejahteraan dan Kualitas Hidup Masyarakat melalui Program Pemberdayaan di Kecamatan Samarinda Ilir	7.01.03.2.02 - Kegiatan Pemberdayaan Kelurahan	
			7.01.03.2.02.0001 - Peningkatan Partisipasi Masyarakat dalam Forum Musyawarah Perencanaan Pembangunan di Kelurahan	



**RENCANA STRATEGIS KECAMATAN SAMARINDA ILIR
PERIODE 2025-2029**

NO.	PROGRAM PRIORITAS	OUTCOME	KEGIATAN / SUBKEGIATAN	KET.
(1)	(2)	(3)	(4)	(5)
			7.01.03.2.02.0004 - Evaluasi Kelurahan	
			7.01.03.2.03 - Pemberdayaan Lembaga Kemasyarakatan Tingkat Kecamatan	
			7.01.03.2.03.0001 - Penyelenggaraan Lembaga Kemasyarakatan	
			7.01.03.2.06 - Pemberdayaan dan Kesejahteraan Keluarga Tingkat Kecamatan dan Kelurahan	
			7.01.03.2.06.0002 - Peningkatan Kesadaran Keluarga dalam Membangun Kerja Sama antar-Keluarga, Warga, dan Kelompok Masyarakat	



**RENCANA STRATEGIS KECAMATAN SAMARINDA ILIR
PERIODE 2025-2029**

NO.	PROGRAM PRIORITAS	OUTCOME	KEGIATAN / SUBKEGIATAN	KET.
(1)	(2)	(3)	(4)	(5)
7.01.0.00.0.00.02.0001 - Kelurahan Sidomulyo				
3.	7.01.02 - PROGRAM PENYELENGGARAAN PEMERINTAHAN DAN PELAYANAN PUBLIK	Meningkatnya Kualitas Layanan Masyarakat di Kelurahan Sidomulyo	7.01.02.2.01 - Koordinasi Penyelenggaraan Kegiatan Pemerintahan di Tingkat Kecamatan	
			7.01.02.2.01.0002 - Peningkatan Efektifitas Kegiatan Pemerintahan di Tingkat Kecamatan	
4.	7.01.03 - PROGRAM PEMBERDAYAAN MASYARAKAT DESA DAN KELURAHAN	Meningkatnya Kesejahteraan dan Kualitas Hidup Masyarakat melalui Program Pemberdayaan di Kelurahan Sidomulyo	7.01.03.2.02 - Kegiatan Pemberdayaan Kelurahan	
			7.01.03.2.02.0002 - Pembangunan Sarana dan Prasarana Kelurahan	
			7.01.03.2.02.0003 - Pemberdayaan Masyarakat di Kelurahan	



**RENCANA STRATEGIS KECAMATAN SAMARINDA ILIR
PERIODE 2025-2029**

NO.	PROGRAM PRIORITAS	OUTCOME	KEGIATAN / SUBKEGIATAN	KET.
(1)	(2)	(3)	(4)	(5)
			7.01.03.2.03 - Pemberdayaan Lembaga Kemasyarakatan Tingkat Kecamatan	
			7.01.03.2.03.0001 - Penyelenggaraan Lembaga Kemasyarakatan	
			7.01.03.2.06 - Pemberdayaan dan Kesejahteraan Keluarga Tingkat Kecamatan dan Kelurahan	
			7.01.03.2.06.0002 - Peningkatan Kesadaran Keluarga dalam Membangun Kerja Sama antar-Keluarga, Warga, dan Kelompok Masyarakat	
7.01.0.00.0.00.02.0002 - Kelurahan Selili				
5.	7.01.02 - PROGRAM PENYELENGGARAAN PEMERINTAHAN DAN PELAYANAN PUBLIK	Meningkatnya Kualitas Layanan Masyarakat di Kelurahan Selili	7.01.02.2.01 - Koordinasi Penyelenggaraan Kegiatan Pemerintahan di Tingkat Kecamatan	



**RENCANA STRATEGIS KECAMATAN SAMARINDA ILIR
PERIODE 2025-2029**

NO.	PROGRAM PRIORITAS	OUTCOME	KEGIATAN / SUBKEGIATAN	KET.
(1)	(2)	(3)	(4)	(5)
			7.01.02.2.01.0002 - Peningkatan Efektifitas Kegiatan Pemerintahan di Tingkat Kecamatan	
6.	7.01.03 - PROGRAM PEMBERDAYAAN MASYARAKAT DESA DAN KELURAHAN	Meningkatnya Kesejahteraan dan Kualitas Hidup Masyarakat melalui Program Pemberdayaan di Kelurahan Selili	7.01.03.2.02 - Kegiatan Pemberdayaan Kelurahan	
			7.01.03.2.02.0002 - Pembangunan Sarana dan Prasarana Kelurahan	
			7.01.03.2.02.0003 - Pemberdayaan Masyarakat di Kelurahan	
			7.01.03.2.03 - Pemberdayaan Lembaga Kemasyarakatan Tingkat Kecamatan	
			7.01.03.2.03.0001 - Penyelenggaraan Lembaga Kemasyarakatan	



**RENCANA STRATEGIS KECAMATAN SAMARINDA ILIR
PERIODE 2025-2029**

NO.	PROGRAM PRIORITAS	OUTCOME	KEGIATAN / SUBKEGIATAN	KET.
(1)	(2)	(3)	(4)	(5)
			7.01.03.2.06 - Pemberdayaan dan Kesejahteraan Keluarga Tingkat Kecamatan dan Kelurahan	
			7.01.03.2.06.0002 - Peningkatan Kesadaran Keluarga dalam Membangun Kerja Sama antar-Keluarga, Warga, dan Kelompok Masyarakat	
7.01.0.00.0.00.02.0003 - Kelurahan Sidodamai				
7.	7.01.02 - PROGRAM PENYELENGGARAAN PEMERINTAHAN DAN PELAYANAN PUBLIK	Meningkatnya Kualitas Layanan Masyarakat di Kelurahan Sidodamai	7.01.02.2.01 - Koordinasi Penyelenggaraan Kegiatan Pemerintahan di Tingkat Kecamatan	
			7.01.02.2.01.0002 - Peningkatan Efektifitas Kegiatan Pemerintahan di Tingkat Kecamatan	



**RENCANA STRATEGIS KECAMATAN SAMARINDA ILIR
PERIODE 2025-2029**

NO.	PROGRAM PRIORITAS	OUTCOME	KEGIATAN / SUBKEGIATAN	KET.
(1)	(2)	(3)	(4)	(5)
8.	7.01.03 - PROGRAM PEMBERDAYAAN MASYARAKAT DESA DAN KELURAHAN	Meningkatnya Kesejahteraan dan Kualitas Hidup Masyarakat melalui Program Pemberdayaan di Kelurahan Sidodamai	7.01.03.2.02 - Kegiatan Pemberdayaan Kelurahan	
			7.01.03.2.02.0002 - Pembangunan Sarana dan Prasarana Kelurahan	
			7.01.03.2.02.0003 - Pemberdayaan Masyarakat di Kelurahan	
			7.01.03.2.03 - Pemberdayaan Lembaga Kemasyarakatan Tingkat Kecamatan	
			7.01.03.2.03.0001 - Penyelenggaraan Lembaga Kemasyarakatan	
			7.01.03.2.06 - Pemberdayaan dan Kesejahteraan Keluarga Tingkat Kecamatan dan Kelurahan	



**RENCANA STRATEGIS KECAMATAN SAMARINDA ILIR
PERIODE 2025-2029**

NO.	PROGRAM PRIORITAS	OUTCOME	KEGIATAN / SUBKEGIATAN	KET.
(1)	(2)	(3)	(4)	(5)
			7.01.03.2.06.0002 - Peningkatan Kesadaran Keluarga dalam Membangun Kerja Sama antar-Keluarga, Warga, dan Kelompok Masyarakat	
7.01.0.00.0.00.02.0004 - Kelurahan Pelita				
9.	7.01.02 - PROGRAM PENYELENGGARAAN PEMERINTAHAN DAN PELAYANAN PUBLIK	Meningkatnya Kualitas Layanan Masyarakat di Kelurahan Pelita	7.01.02.2.01 - Koordinasi Penyelenggaraan Kegiatan Pemerintahan di Tingkat Kecamatan	
			7.01.02.2.01.0002 - Peningkatan Efektifitas Kegiatan Pemerintahan di Tingkat Kecamatan	
10.	7.01.03 - PROGRAM PEMBERDAYAAN MASYARAKAT DESA DAN KELURAHAN	Meningkatnya Kesejahteraan dan Kualitas Hidup Masyarakat melalui Program Pemberdayaan di Kelurahan Pelita	7.01.03.2.02 - Kegiatan Pemberdayaan Kelurahan	
			7.01.03.2.02.0002 - Pembangunan Sarana dan Prasarana Kelurahan	



**RENCANA STRATEGIS KECAMATAN SAMARINDA ILIR
PERIODE 2025-2029**

NO.	PROGRAM PRIORITAS	OUTCOME	KEGIATAN / SUBKEGIATAN	KET.
(1)	(2)	(3)	(4)	(5)
			7.01.03.2.02.0003 - Pemberdayaan Masyarakat di Kelurahan	
			7.01.03.2.03 - Pemberdayaan Lembaga Kemasyarakatan Tingkat Kecamatan	
			7.01.03.2.03.0001 - Penyelenggaraan Lembaga Kemasyarakatan	
			7.01.03.2.06 - Pemberdayaan dan Kesejahteraan Keluarga Tingkat Kecamatan dan Kelurahan	
			7.01.03.2.06.0002 - Peningkatan Kesadaran Keluarga dalam Membangun Kerja Sama antar- Keluarga, Warga, dan Kelompok Masyarakat	
7.01.0.00.0.00.02.0006 - Kelurahan Sungai Dama				
11.	7.01.02 - PROGRAM PENYELENGGARAAN PEMERINTAHAN DAN PELAYANAN PUBLIK	Meningkatnya Kualitas Layanan Masyarakat di Kelurahan Sungai Dama	7.01.02.2.01 - Koordinasi Penyelenggaraan Kegiatan Pemerintahan di Tingkat Kecamatan	



**RENCANA STRATEGIS KECAMATAN SAMARINDA ILIR
PERIODE 2025-2029**

NO.	PROGRAM PRIORITAS	OUTCOME	KEGIATAN / SUBKEGIATAN	KET.
(1)	(2)	(3)	(4)	(5)
			7.01.02.2.01.0002 - Peningkatan Efektifitas Kegiatan Pemerintahan di Tingkat Kecamatan	
12.	7.01.03 - PROGRAM PEMBERDAYAAN MASYARAKAT DESA DAN KELURAHAN	Meningkatnya Kesejahteraan dan Kualitas Hidup Masyarakat melalui Program Pemberdayaan di Kelurahan Sungai Dama	7.01.03.2.02 - Kegiatan Pemberdayaan Kelurahan	
			7.01.03.2.02.0002 - Pembangunan Sarana dan Prasarana Kelurahan	
			7.01.03.2.02.0003 - Pemberdayaan Masyarakat di Kelurahan	
			7.01.03.2.03 - Pemberdayaan Lembaga Kemasyarakatan Tingkat Kecamatan	
			7.01.03.2.03.0001 - Penyelenggaraan Lembaga Kemasyarakatan	



**RENCANA STRATEGIS KECAMATAN SAMARINDA ILIR
PERIODE 2025-2029**

NO.	PROGRAM PRIORITAS	OUTCOME	KEGIATAN / SUBKEGIATAN	KET.
(1)	(2)	(3)	(4)	(5)
			7.01.03.2.06 - Pemberdayaan dan Kesejahteraan Keluarga Tingkat Kecamatan dan Kelurahan	
			7.01.03.2.06.0002 - Peningkatan Kesadaran Keluarga dalam Membangun Kerja Sama antar-Keluarga, Warga, dan Kelompok Masyarakat	

4.2 Kinerja Penyelenggaraan Bidang Urusan

Selanjutnya, akan disajikan tabel yang mendeskripsikan kinerja penyelenggaraan bidang urusan Perangkat Daerah Kecamatan Samarinda Ilir selama periode 2025-2029, yaitu Indikator Kinerja Utama (IKU). IKU merupakan sebuah indikator yang secara langsung menunjukkan kinerja yang akan dicapai perangkat daerah, dalam hal ini Kecamatan Samarinda Ilir, dalam 5 (lima) tahun mendatang, sebagai komitmen untuk mendukung pencapaian tujuan dan sasaran Rencana Pembangunan Jangka Menengah Daerah (RPJMD) Pemerintah Kota Samarinda tahun 2025-2029.



Tabel 4.5 Indikator Kinerja Utama (IKU) Perangkat Daerah

NO.	INDIKATOR	SATUAN	TARGET TAHUN						KET.
			2025	2026	2027	2028	2029	2030	
(1)	(2)	(3)	(4)	(5)	(6)	(7)	(8)	(9)	(10)
1	Indeks Pelayanan Publik (IPP) Perangkat Daerah	Indeks	3,70	3,72	3,74	3,76	3,78	3,80	Hasil Penilaian dari Bagian Organisasi Setda Kota Samarinda yang Pengukurannya Meliputi 6 Aspek, di antaranya 1) Kebijakan Pelayanan Publik, 2) Profesionalitas SDM, 3) Sarana dan Prasarana, 4) Sistem Informasi Pelayanan Publik, 5) Konsultasi dan Pengaduan, 6) Inovasi Pelayanan Publik – Permenpan RB No. 29 Tahun 2022 Sebagaimana Diubah Terakhir Melalui Permenpan RB No. 4 Tahun 2023, serta Perwali Samarinda No. 38 Tahun 2023

Sebagai informasi tambahan, Rencana Strategis (RENSTRA) Kecamatan Samarinda Ilir Periode 2025-2029 secara keseluruhan telah berpedoman kepada Rencana Pembangunan Jangka Menengah Daerah (RPJMD) Kota Samarinda Periode 2025-2029, sehingga Kecamatan Samarinda Ilir tidak menyertakan Indikator Kinerja Kunci (IKK) yang memang tidak ada di Kecamatan.



Tabel 4.6 Indikator Kinerja Kunci (IKK) Perangkat Daerah

NO.	INDIKATOR	SATUAN	TARGET TAHUN						KET.
			2025	2026	2027	2028	2029	2030	
(1)	(2)	(3)	(4)	(5)	(6)	(7)	(8)	(9)	(10)
NIHIL									



BAB V PENUTUP

Dengan memperhatikan uraian yang tersaji pada bab-bab sebelumnya, maka disampaikan beberapa hal yang dianggap penting sebagai penutup pada Dokumen Rencana Strategis (RENSTRA) Kecamatan Samarinda Ilir periode 2025-2029, di antaranya :

1. Dokumen RENSTRA Kecamatan Samarinda Ilir Periode 2025-2029 merupakan dokumen perencanaan dalam jangka waktu 5 (lima) tahun yang berpedoman kepada Dokumen Rencana Pembangunan Jangka Menengah Daerah (RPJMD) Kota Samarinda Periode 2025-2029 dan sistematika penulisannya telah menyesuaikan dengan Instruksi Menteri Dalam Negeri Nomor 2 Tahun 2025 tentang Pedoman Penyusunan Rencana Pembangunan Jangka Menengah Daerah (RPJMD) dan Rencana Strategis (RENSTRA) Perangkat Daerah Tahun 2025-2029 ;
2. Dokumen RENSTRA Kecamatan Samarinda Ilir Periode 2025-2029 merupakan dokumen yang menjadi pedoman dalam penyusunan Rencana Kerja (RENJA) Kecamatan Samarinda Ilir selama periode 2025-2029 ;
3. Permasalahan dalam RENSTRA Kecamatan Samarinda Ilir Periode 2025-2029 yaitu Belum Optimalnya Penyelenggaraan Pemerintahan, Pelayanan Publik, dan Pemberdayaan Masyarakat ;



4. Isu Strategis dalam RENSTRA Kecamatan Samarinda Ilir Periode 2025-2029 yaitu :
 - a. Adanya pelimpahan sebagian kewenangan urusan pemerintahan umum dengan didukung penguatan koordinasi antara pihak Kecamatan dan Perangkat Daerah Teknis terkait dapat mengoptimalkan penyelenggaraan tugas dan fungsi pemerintahan, khususnya terkait masalah Kebersihan dan Lingkungan yang terkait dengan Pengelolaan Persampahan ;
 - b. Adanya peningkatan tata kelola organisasi dan manajemen profesionalitas ASN didukung dengan transformasi digitalisasi Kecamatan dan Kelurahan dapat mengoptimalkan pelayanan publik kepada masyarakat ;
 - c. Adanya Program Pembangunan dan Pemberdayaan Masyarakat (PROBEBAYA) dapat mengoptimalkan kegiatan Pemberdayaan Masyarakat melalui mekanisme yang jelas mengenai keterlibatan masyarakat dalam proses perencanaan, pelaksanaan, dan evaluasi Pembangunan serta Pemberdayaan ;
5. Tujuan dan Sasaran dalam RENSTRA Kecamatan Samarinda Ilir Periode 2025-2029 yaitu dimana Tujuannya adalah **“Meningkatnya Kualitas Pelayanan Publik”** dan Sasarannya adalah **“Meningkatnya Kualitas Pelayanan Publik Perangkat Daerah”** ;
6. Program dalam RENSTRA Kecamatan Samarinda Ilir Periode 2025-2029 yang selaras dengan Program dalam RPJMD Kota Samarinda Periode 2025-2029, di antaranya : 1) Program Penunjang Urusan Pemerintahan Daerah Kabupaten / Kota, 2) Program Penyelenggaraan Pemerintahan dan Pelayanan



Publik, serta 3) Program Pemberdayaan Masyarakat Desa dan Kelurahan, yang mana 3 (tiga) program ini merupakan Program Perangkat Daerah Kecamatan Samarinda Ilir yang prioritas untuk didanai selama Periode 2025-2029 dalam rangka mendukung Program Prioritas Pembangunan Daerah Periode 2025-2029, terutama keberhasilan dalam pencapaian Misi Wali Kota Samarinda Nomor 5 (lima), yaitu **“Mewujudkan Tata Kelola Pemerintahan Inovatif, Responsif, dan Adaptif yang Berintegritas dan Akuntabel”**, dengan program unggulan Wali Kota Samarinda ke-1 (satu), yaitu **“Melanjutkan dan menuntaskan PROBEBAYA sebagai program pemberdayaan warga Kota Samarinda berbasis lingkungan RT”**, dan program unggulan Wali Kota Samarinda ke-5 (lima), yaitu **“Melanjutkan dan menuntaskan Badan Usaha Milik RT”** ;

7. Indikator Kinerja Utama (IKU) dalam RENSTRA Kecamatan Samarinda Ilir Periode 2025-2029 yaitu Indeks Pelayanan Publik Perangkat Daerah.

Dengan memperhatikan garis umum kebijakan, Kecamatan Samarinda Ilir menetapkan visi dengan memperhatikan RENSTRA Pemerintah Kota Samarinda dilanjutkan dengan merumuskan misi dan menetapkan tujuan serta sasaran, sehingga akhirnya terbentuk RENSTRA yang meliputi kebijakan, program, kegiatan, dan sub kegiatan.

1 (satu) Tujuan dan 1 (satu) Sasaran, kemudian diterjemahkan dalam 3 (tiga) Strategi dan 3 (tiga) arah kebijakan yang secara lebih spesifik tercermin pada Program, Kegiatan, dan Sub Kegiatan.



**RENCANA STRATEGIS KECAMATAN SAMARINDA ILIR
PERIODE 2025-2029**

Pada akhirnya RENSTRA Kecamatan Samarinda Ilir tahun 2025-2029 ini akan terus disempurnakan dalam upaya meningkatkan daya guna dan hasil guna.

Ditetapkan di : Samarinda
Pada Tanggal : 22 September 2025

Camat,



LA UJE, S.Sos., M.Si.
NIP. 19701231 200701 1 079

**TABEL 4.3 RENCANA PROGRAM / KEGIATAN / SUBKEGIATAN DAN PENDANAAN
PEMERINTAH KOTA SAMARINDA**

BIDANG URUSAN / PROGRAM / OUTCOME / KEGIATAN / SUBKEGIATAN OUTPUT	INDIKATOR OUTCOME / OUTPUT	BASELINE TAHUN 2024	TARGET DAN PAGU INDIKATIF TAHUN										PERANGKAT DAERAH	KETERANGAN
			2026		2027		2028		2029		2030			
			TARGET	PAGU	TARGET	PAGU	TARGET	PAGU	TARGET	PAGU	TARGET	PAGU		
(01)	(02)	(03)	(04)	(05)	(06)	(07)	(08)	(09)	(10)	(11)	(12)	(13)	(14)	(15)
7.01 - KECAMATAN				2.897.935.874.784,00		2.988.312.160.530,00		3.096.748.123.284,00		3.206.550.519.432,00		3.327.091.613.826,00		
7.01.01 - PROGRAM PENUNJANG URUSAN PEMERINTAHAN DAERAH KABUPATEN/KOTA				1.145.158.047.072,00		1.171.718.923.998,00		1.211.769.884.034,00		1.244.460.167.286,00		1.280.165.136.696,00		
Meningkatnya kualitas tata kelola dan kinerja perangkat daerah di Kecamatan Samarinda Ilir	Nilai Hasil Evaluasi Akuntabilitas Kinerja Instansi Pemerintah (AKIP) Perangkat Daerah	77.25	77.35	16.105.282.747,00	77.40	16.491.809.500,00	77.45	16.709.230.850,00	77.50	17.043.415.000,00	77.55	17.340.000.000,00	7.01.0.00.0.00.02.00 00 - Kecamatan Samarinda Ilir	
	Indeks Kepuasan Masyarakat (IKM)	94.45	94.49		94.51		94.53		94.55		94.57		7.01.0.00.0.00.02.00 00 - Kecamatan Samarinda Ilir	
7.01.01.2.01 - Perencanaan, Penggangan, dan Evaluasi Kinerja Perangkat Daerah				200.000.000,00		270.000.000,00		270.000.000,00		270.000.000,00		270.000.000,00	7.01.0.00.0.00.02.00 00 - Kecamatan Samarinda Ilir	
Meningkatnya Kualitas dan Ketepatan Waktu Perencanaan, Penganggaran, dan Evaluasi Kinerja Perangkat Daerah	Jumlah Dokumen Perubahan DPA-SKPD dan Laporan Hasil Koordinasi Penyusunan Dokumen Perubahan DPA-SKPD	0	1	-	1	5.000.000,00	1	5.000.000,00	1	5.000.000,00	1	5.000.000,00	7.01.0.00.0.00.02.00 00 - Kecamatan Samarinda Ilir	
	Jumlah Laporan Capaian Kinerja dan Ikhtisar Realisasi Kinerja SKPD dan Laporan Hasil Koordinasi Penyusunan Laporan Capaian Kinerja dan Ikhtisar Realisasi Kinerja SKPD	1	1	75.000.000,00	1	75.000.000,00	1	75.000.000,00	1	75.000.000,00	1	75.000.000,00	7.01.0.00.0.00.02.00 00 - Kecamatan Samarinda Ilir	
	Jumlah Dokumen RKA-SKPD dan Laporan Hasil Koordinasi Penyusunan Dokumen RKA-SKPD	0	1	-	1	5.000.000,00	1	5.000.000,00	1	5.000.000,00	1	5.000.000,00	7.01.0.00.0.00.02.00 00 - Kecamatan Samarinda Ilir	
	Jumlah Dokumen DPA-SKPD dan Laporan Hasil Koordinasi Penyusunan Dokumen DPA-SKPD	0	1	-	1	5.000.000,00	1	5.000.000,00	1	5.000.000,00	1	5.000.000,00	7.01.0.00.0.00.02.00 00 - Kecamatan Samarinda Ilir	
	Jumlah Dokumen Perencanaan Perangkat Daerah	8	11	75.000.000,00	11	125.000.000,00	11	125.000.000,00	11	125.000.000,00	11	125.000.000,00	7.01.0.00.0.00.02.00 00 - Kecamatan Samarinda Ilir	
	Jumlah Dokumen Perubahan RKA-SKPD dan Laporan Hasil Koordinasi Penyusunan Dokumen Perubahan RKA-SKPD	0	1	-	1	5.000.000,00	1	5.000.000,00	1	5.000.000,00	1	5.000.000,00	7.01.0.00.0.00.02.00 00 - Kecamatan Samarinda Ilir	
	Jumlah Laporan Evaluasi Kinerja Perangkat Daerah	4	4	50.000.000,00	4	50.000.000,00	4	50.000.000,00	4	50.000.000,00	4	50.000.000,00	7.01.0.00.0.00.02.00 00 - Kecamatan Samarinda Ilir	
7.01.01.2.01.0001 - Penyusunan Dokumen Perencanaan Perangkat Daerah				75.000.000,00		125.000.000,00		125.000.000,00		125.000.000,00		125.000.000,00	7.01.0.00.0.00.02.00 00 - Kecamatan Samarinda Ilir	
Tersusunnya Dokumen Perencanaan Perangkat Daerah	Jumlah Dokumen Perencanaan Perangkat Daerah	8	11	75.000.000,00	11	125.000.000,00	11	125.000.000,00	11	125.000.000,00	11	125.000.000,00	7.01.0.00.0.00.02.00 00 - Kecamatan Samarinda Ilir	
7.01.01.2.01.0002 - Koordinasi dan Penyusunan Dokumen RKA-SKPD				-		5.000.000,00		5.000.000,00		5.000.000,00		5.000.000,00	7.01.0.00.0.00.02.00 00 - Kecamatan Samarinda Ilir	
Tersedianya Dokumen RKA-SKPD dan Laporan Hasil Koordinasi Penyusunan Dokumen RKA-SKPD	Jumlah Dokumen RKA-SKPD dan Laporan Hasil Koordinasi Penyusunan Dokumen RKA-SKPD	0	1	-	1	5.000.000,00	1	5.000.000,00	1	5.000.000,00	1	5.000.000,00	7.01.0.00.0.00.02.00 00 - Kecamatan Samarinda Ilir	

BIDANG URUSAN / PROGRAM / OUTCOME / KEGIATAN / SUBKEGIATAN OUTPUT	INDIKATOR OUTCOME / OUTPUT	BASELINE TAHUN 2024	TARGET DAN PAGU INDIKATIF TAHUN										PERANGKAT DAERAH	KETERANGAN
			2026		2027		2028		2029		2030			
			TARGET	PAGU	TARGET	PAGU	TARGET	PAGU	TARGET	PAGU	TARGET	PAGU		
(01)	(02)	(03)	(04)	(05)	(06)	(07)	(08)	(09)	(10)	(11)	(12)	(13)	(14)	(15)
7.01.01.2.01.0003 - Koordinasi dan Penyusunan Dokumen Perubahan RKA-SKPD				-		5.000.000,00		5.000.000,00		5.000.000,00		5.000.000,00	7.01.0.00.0.00.02.00 00 - Kecamatan Samarinda Ilir	
Tersedianya Dokumen Perubahan RKA-SKPD dan Laporan Hasil Koordinasi Penyusunan Dokumen Perubahan RKA-SKPD	Jumlah Dokumen Perubahan RKA-SKPD dan Laporan Hasil Koordinasi Penyusunan Dokumen Perubahan RKA-SKPD	0	1	-	1	5.000.000,00	1	5.000.000,00	1	5.000.000,00	1	5.000.000,00	7.01.0.00.0.00.02.00 00 - Kecamatan Samarinda Ilir	
7.01.01.2.01.0004 - Koordinasi dan Penyusunan DPA-SKPD				-		5.000.000,00		5.000.000,00		5.000.000,00		5.000.000,00	7.01.0.00.0.00.02.00 00 - Kecamatan Samarinda Ilir	
Tersedianya Dokumen DPA-SKPD dan Laporan Hasil Koordinasi Penyusunan Dokumen DPA-SKPD	Jumlah Dokumen DPA-SKPD dan Laporan Hasil Koordinasi Penyusunan Dokumen DPA-SKPD	0	1	-	1	5.000.000,00	1	5.000.000,00	1	5.000.000,00	1	5.000.000,00	7.01.0.00.0.00.02.00 00 - Kecamatan Samarinda Ilir	
7.01.01.2.01.0005 - Koordinasi dan Penyusunan Perubahan DPA- SKPD				-		5.000.000,00		5.000.000,00		5.000.000,00		5.000.000,00	7.01.0.00.0.00.02.00 00 - Kecamatan Samarinda Ilir	
Tersedianya Dokumen Perubahan DPA-SKPD dan Laporan Hasil Koordinasi Penyusunan Dokumen Perubahan DPA-SKPD	Jumlah Dokumen Perubahan DPA-SKPD dan Laporan Hasil Koordinasi Penyusunan Dokumen Perubahan DPA-SKPD	0	1	-	1	5.000.000,00	1	5.000.000,00	1	5.000.000,00	1	5.000.000,00	7.01.0.00.0.00.02.00 00 - Kecamatan Samarinda Ilir	
7.01.01.2.01.0006 - Koordinasi dan Penyusunan Laporan Capaian Kinerja dan Ikhtisar Realisasi Kinerja SKPD						75.000.000,00		75.000.000,00		75.000.000,00		75.000.000,00	7.01.0.00.0.00.02.00 00 - Kecamatan Samarinda Ilir	
Tersedianya Laporan Capaian Kinerja dan Ikhtisar Realisasi Kinerja SKPD dan Laporan Hasil Koordinasi Penyusunan Laporan Capaian Kinerja dan Ikhtisar Realisasi Kinerja SKPD	Jumlah Laporan Capaian Kinerja dan Ikhtisar Realisasi Kinerja SKPD dan Laporan Hasil Koordinasi Penyusunan Laporan Capaian Kinerja dan Ikhtisar Realisasi Kinerja SKPD	1	1		1	75.000.000,00	1	75.000.000,00	1	75.000.000,00	1	75.000.000,00	7.01.0.00.0.00.02.00 00 - Kecamatan Samarinda Ilir	
7.01.01.2.01.0007 - Evaluasi Kinerja Perangkat Daerah						50.000.000,00		50.000.000,00		50.000.000,00		50.000.000,00	7.01.0.00.0.00.02.00 00 - Kecamatan Samarinda Ilir	
Terlaksananya Evaluasi Kinerja Perangkat Daerah	Jumlah Laporan Evaluasi Kinerja Perangkat Daerah	4	4		4	50.000.000,00	4	50.000.000,00	4	50.000.000,00	4	50.000.000,00	7.01.0.00.0.00.02.00 00 - Kecamatan Samarinda Ilir	
7.01.01.2.02 - Administrasi Keuangan Perangkat Daerah						13.548.526.387,00		12.725.000.000,00		12.942.421.350,00		13.276.605.500,00	7.01.0.00.0.00.02.00 00 - Kecamatan Samarinda Ilir	
Meningkatnya Kualitas dan Ketepatan Waktu Pelaksanaan Administrasi Keuangan Perangkat Daerah	Jumlah Orang yang Menerima Gaji dan Tunjangan ASN	56	78		80	11.542.081.781,00	82	10.700.421.350,00	84	11.031.605.500,00	86	11.318.190.500,00	7.01.0.00.0.00.02.00 00 - Kecamatan Samarinda Ilir	
	Jumlah Dokumen Hasil Penyediaan Administrasi Pelaksanaan Tugas ASN	1	1		1	1.956.444.606,00	1	2.150.000.000,00	1	2.167.000.000,00	1	2.180.000.000,00	7.01.0.00.0.00.02.00 00 - Kecamatan Samarinda Ilir	
	Jumlah Laporan Keuangan Akhir Tahun SKPD dan Laporan Hasil Koordinasi Penyusunan Laporan Keuangan Akhir Tahun SKPD	5	5		5	50.000.000,00	5	75.000.000,00	5	75.000.000,00	5	75.000.000,00	7.01.0.00.0.00.02.00 00 - Kecamatan Samarinda Ilir	
7.01.01.2.02.0001 - Penyediaan Gaji dan Tunjangan ASN						11.542.081.781,00		10.500.000.000,00		10.700.421.350,00		11.031.605.500,00	7.01.0.00.0.00.02.00 00 - Kecamatan Samarinda Ilir	
Tersedianya Gaji dan Tunjangan ASN	Jumlah Orang yang Menerima Gaji dan Tunjangan ASN	56	78		80	11.542.081.781,00	82	10.700.421.350,00	84	11.031.605.500,00	86	11.318.190.500,00	7.01.0.00.0.00.02.00 00 - Kecamatan Samarinda Ilir	
7.01.01.2.02.0002 - Penyediaan Administrasi Pelaksanaan Tugas ASN						1.956.444.606,00		2.150.000.000,00		2.167.000.000,00		2.180.000.000,00	7.01.0.00.0.00.02.00 00 - Kecamatan Samarinda Ilir	

BIDANG URUSAN / PROGRAM / OUTCOME / KEGIATAN / SUBKEGIATAN OUTPUT	INDIKATOR OUTCOME / OUTPUT	BASELINE TAHUN 2024	TARGET DAN PAGU INDIKATIF TAHUN										PERANGKAT DAERAH	KETERANGAN
			2026		2027		2028		2029		2030			
			TARGET	PAGU	TARGET	PAGU	TARGET	PAGU	TARGET	PAGU	TARGET	PAGU		
(01)	(02)	(03)	(04)	(05)	(06)	(07)	(08)	(09)	(10)	(11)	(12)	(13)	(14)	(15)
Tersedianya Administrasi Pelaksanaan Tugas ASN	Jumlah Dokumen Hasil Penyediaan Administrasi Pelaksanaan Tugas ASN	1	1	1.956.444.606,00	1	2.150.000.000,00	1	2.167.000.000,00	1	2.170.000.000,00	1	2.180.000.000,00	7.01.0.00.0.00.02.00 00 - Kecamatan Samarinda Ilir	
7.01.01.2.02.0005 - Koordinasi dan Penyusunan Laporan Keuangan Akhir Tahun SKPD				50.000.000,00		75.000.000,00		75.000.000,00		75.000.000,00		75.000.000,00	7.01.0.00.0.00.02.00 00 - Kecamatan Samarinda Ilir	
Tersedianya Laporan Keuangan Akhir Tahun SKPD dan Laporan Hasil Koordinasi Penyusunan Laporan Keuangan Akhir Tahun SKPD	Jumlah Laporan Keuangan Akhir Tahun SKPD dan Laporan Hasil Koordinasi Penyusunan Laporan Keuangan Akhir Tahun SKPD	5	5	50.000.000,00	5	75.000.000,00	5	75.000.000,00	5	75.000.000,00	5	75.000.000,00	7.01.0.00.0.00.02.00 00 - Kecamatan Samarinda Ilir	
7.01.01.2.05 - Administrasi Kepegawaian Perangkat Daerah				75.000.000,00		289.800.000,00		289.800.000,00		289.800.000,00		289.800.000,00	7.01.0.00.0.00.02.00 00 - Kecamatan Samarinda Ilir	
Meningkatnya Kualitas Pengelolaan Kepegawaian Perangkat Daerah	Jumlah Paket Pakaian Dinas beserta Atribut Kelengkapan	0	1	40.000.000,00	1	44.800.000,00	1	44.800.000,00	1	44.800.000,00	1	44.800.000,00	7.01.0.00.0.00.02.00 00 - Kecamatan Samarinda Ilir	
	Jumlah Pegawai Berdasarkan Tugas dan Fungsi yang Mengikuti Pendidikan dan Pelatihan	0	10	-	10	120.000.000,00	10	120.000.000,00	10	120.000.000,00	10	120.000.000,00	7.01.0.00.0.00.02.00 00 - Kecamatan Samarinda Ilir	
	Jumlah Orang yang Mengikuti Bimbingan Teknis Implementasi Peraturan Perundang-Undangan	0	10	35.000.000,00	10	125.000.000,00	10	125.000.000,00	10	125.000.000,00	10	125.000.000,00	7.01.0.00.0.00.02.00 00 - Kecamatan Samarinda Ilir	
7.01.01.2.05.0002 - Pengadaan Pakaian Dinas beserta Atribut Kelengkapannya				40.000.000,00		44.800.000,00		44.800.000,00		44.800.000,00		44.800.000,00	7.01.0.00.0.00.02.00 00 - Kecamatan Samarinda Ilir	
Tersedianya Pakaian Dinas beserta Atribut Kelengkapan	Jumlah Paket Pakaian Dinas beserta Atribut Kelengkapan	0	1	40.000.000,00	1	44.800.000,00	1	44.800.000,00	1	44.800.000,00	1	44.800.000,00	7.01.0.00.0.00.02.00 00 - Kecamatan Samarinda Ilir	
7.01.01.2.05.0009 - Pendidikan dan Pelatihan Pegawai Berdasarkan Tugas dan Fungsi				-		120.000.000,00		120.000.000,00		120.000.000,00		120.000.000,00	7.01.0.00.0.00.02.00 00 - Kecamatan Samarinda Ilir	
Terlaksananya Pendidikan dan Pelatihan Pegawai Berdasarkan Tugas dan Fungsi	Jumlah Pegawai Berdasarkan Tugas dan Fungsi yang Mengikuti Pendidikan dan Pelatihan	0	10	-	10	120.000.000,00	10	120.000.000,00	10	120.000.000,00	10	120.000.000,00	7.01.0.00.0.00.02.00 00 - Kecamatan Samarinda Ilir	
7.01.01.2.05.0011 - Bimbingan Teknis Implementasi Peraturan Perundang-Undangan				35.000.000,00		125.000.000,00		125.000.000,00		125.000.000,00		125.000.000,00	7.01.0.00.0.00.02.00 00 - Kecamatan Samarinda Ilir	
Terlaksananya Bimbingan Teknis Implementasi Peraturan Perundang-Undangan	Jumlah Orang yang Mengikuti Bimbingan Teknis Implementasi Peraturan Perundang-Undangan	0	10	35.000.000,00	10	125.000.000,00	10	125.000.000,00	10	125.000.000,00	10	125.000.000,00	7.01.0.00.0.00.02.00 00 - Kecamatan Samarinda Ilir	
7.01.01.2.06 - Administrasi Umum Perangkat Daerah				316.400.000,00		659.000.000,00		659.000.000,00		659.000.000,00		659.000.000,00	7.01.0.00.0.00.02.00 00 - Kecamatan Samarinda Ilir	
Meningkatnya Tertib Administrasi Umum Perangkat Daerah	Jumlah Paket Barang Cetak dan Pengandaan yang Disediakan	1	1	10.000.000,00	1	30.000.000,00	1	30.000.000,00	1	30.000.000,00	1	30.000.000,00	7.01.0.00.0.00.02.00 00 - Kecamatan Samarinda Ilir	
	Jumlah Dokumen Bahan Bacaan dan Peraturan Perundang-Undangan yang Disediakan	72	72	14.400.000,00	72	30.000.000,00	72	30.000.000,00	72	30.000.000,00	72	30.000.000,00	7.01.0.00.0.00.02.00 00 - Kecamatan Samarinda Ilir	
	Jumlah Laporan Fasilitas Kunjungan Tamu	12	12	12.000.000,00	12	12.000.000,00	12	12.000.000,00	12	12.000.000,00	12	12.000.000,00	7.01.0.00.0.00.02.00 00 - Kecamatan Samarinda Ilir	
	Jumlah Laporan Penyelenggaraan Rapat Koordinasi dan Konsultasi SKPD	1	1	100.000.000,00	1	155.000.000,00	1	155.000.000,00	1	155.000.000,00	1	155.000.000,00	7.01.0.00.0.00.02.00 00 - Kecamatan Samarinda Ilir	
	Jumlah Paket Bahan Logistik Kantor yang Disediakan	1	1	10.000.000,00	1	72.000.000,00	1	72.000.000,00	1	72.000.000,00	1	72.000.000,00	7.01.0.00.0.00.02.00 00 - Kecamatan Samarinda Ilir	

BIDANG URUSAN / PROGRAM / OUTCOME / KEGIATAN / SUBKEGIATAN OUTPUT	INDIKATOR OUTCOME / OUTPUT	BASELINE TAHUN 2024	TARGET DAN PAGU INDIKATIF TAHUN										PERANGKAT DAERAH	KETERANGAN
			2026		2027		2028		2029		2030			
			TARGET	PAGU	TARGET	PAGU	TARGET	PAGU	TARGET	PAGU	TARGET	PAGU		
(01)	(02)	(03)	(04)	(05)	(06)	(07)	(08)	(09)	(10)	(11)	(12)	(13)	(14)	(15)
	Jumlah Paket Komponen Instalasi Listrik/Penerangan Bangunan Kantor yang Disediakan	1	1	10.000.000,00	1	30.000.000,00	1	30.000.000,00	1	30.000.000,00	1	30.000.000,00	7.01.0.00.0.00.02.00 00 - Kecamatan Samarinda Ilir	
	Jumlah Paket Peralatan dan Perlengkapan Kantor yang Disediakan	1	1	150.000.000,00	1	300.000.000,00	1	300.000.000,00	1	300.000.000,00	1	300.000.000,00	7.01.0.00.0.00.02.00 00 - Kecamatan Samarinda Ilir	
	Jumlah Paket Peralatan Rumah Tangga yang Disediakan	0	1	10.000.000,00	1	30.000.000,00	1	30.000.000,00	1	30.000.000,00	1	30.000.000,00	7.01.0.00.0.00.02.00 00 - Kecamatan Samarinda Ilir	
7.01.01.2.06.0001 - Penyediaan Komponen Instalasi Listrik/Penerangan Bangunan Kantor				10.000.000,00		30.000.000,00		30.000.000,00		30.000.000,00		30.000.000,00	7.01.0.00.0.00.02.00 00 - Kecamatan Samarinda Ilir	
Tersedianya Komponen Instalasi Listrik/Penerangan Bangunan Kantor	Jumlah Paket Komponen Instalasi Listrik/Penerangan Bangunan Kantor yang Disediakan	1	1	10.000.000,00	1	30.000.000,00	1	30.000.000,00	1	30.000.000,00	1	30.000.000,00	7.01.0.00.0.00.02.00 00 - Kecamatan Samarinda Ilir	
7.01.01.2.06.0002 - Penyediaan Peralatan dan Perlengkapan Kantor				150.000.000,00		300.000.000,00		300.000.000,00		300.000.000,00		300.000.000,00	7.01.0.00.0.00.02.00 00 - Kecamatan Samarinda Ilir	
Tersedianya Peralatan dan Perlengkapan Kantor	Jumlah Paket Peralatan dan Perlengkapan Kantor yang Disediakan	1	1	150.000.000,00	1	300.000.000,00	1	300.000.000,00	1	300.000.000,00	1	300.000.000,00	7.01.0.00.0.00.02.00 00 - Kecamatan Samarinda Ilir	
7.01.01.2.06.0003 - Penyediaan Peralatan Rumah Tangga				10.000.000,00		30.000.000,00		30.000.000,00		30.000.000,00		30.000.000,00	7.01.0.00.0.00.02.00 00 - Kecamatan Samarinda Ilir	
Tersedianya Peralatan Rumah Tangga	Jumlah Paket Peralatan Rumah Tangga yang Disediakan	0	1	10.000.000,00	1	30.000.000,00	1	30.000.000,00	1	30.000.000,00	1	30.000.000,00	7.01.0.00.0.00.02.00 00 - Kecamatan Samarinda Ilir	
7.01.01.2.06.0004 - Penyediaan Bahan Logistik Kantor				10.000.000,00		72.000.000,00		72.000.000,00		72.000.000,00		72.000.000,00	7.01.0.00.0.00.02.00 00 - Kecamatan Samarinda Ilir	
Tersedianya Bahan Logistik Kantor	Jumlah Paket Bahan Logistik Kantor yang Disediakan	1	1	10.000.000,00	1	72.000.000,00	1	72.000.000,00	1	72.000.000,00	1	72.000.000,00	7.01.0.00.0.00.02.00 00 - Kecamatan Samarinda Ilir	
7.01.01.2.06.0005 - Penyediaan Barang Cetak dan Penggandaan				10.000.000,00		30.000.000,00		30.000.000,00		30.000.000,00		30.000.000,00	7.01.0.00.0.00.02.00 00 - Kecamatan Samarinda Ilir	
Tersedianya Barang Cetak dan Penggandaan	Jumlah Paket Barang Cetak dan Penggandaan yang Disediakan	1	1	10.000.000,00	1	30.000.000,00	1	30.000.000,00	1	30.000.000,00	1	30.000.000,00	7.01.0.00.0.00.02.00 00 - Kecamatan Samarinda Ilir	
7.01.01.2.06.0006 - Penyediaan Bahan Bacaan dan Peraturan Perundang-undangan				14.400.000,00		30.000.000,00		30.000.000,00		30.000.000,00		30.000.000,00	7.01.0.00.0.00.02.00 00 - Kecamatan Samarinda Ilir	
Tersedianya Bahan Bacaan dan Peraturan Perundang-undangan	Jumlah Dokumen Bahan Bacaan dan Peraturan Perundang-Undangan yang Disediakan	72	72	14.400.000,00	72	30.000.000,00	72	30.000.000,00	72	30.000.000,00	72	30.000.000,00	7.01.0.00.0.00.02.00 00 - Kecamatan Samarinda Ilir	
7.01.01.2.06.0008 - Fasilitasi Kunjungan Tamu				12.000.000,00		12.000.000,00		12.000.000,00		12.000.000,00		12.000.000,00	7.01.0.00.0.00.02.00 00 - Kecamatan Samarinda Ilir	
Terlaksananya Fasilitasi Kunjungan Tamu	Jumlah Laporan Fasilitasi Kunjungan Tamu	12	12	12.000.000,00	12	12.000.000,00	12	12.000.000,00	12	12.000.000,00	12	12.000.000,00	7.01.0.00.0.00.02.00 00 - Kecamatan Samarinda Ilir	
7.01.01.2.06.0009 - Penyelenggaraan Rapat Koordinasi dan Konsultasi SKPD				100.000.000,00		155.000.000,00		155.000.000,00		155.000.000,00		155.000.000,00	7.01.0.00.0.00.02.00 00 - Kecamatan Samarinda Ilir	
Terlaksananya Penyelenggaraan Rapat Koordinasi dan Konsultasi SKPD	Jumlah Laporan Penyelenggaraan Rapat Koordinasi dan Konsultasi SKPD	1	1	100.000.000,00	1	155.000.000,00	1	155.000.000,00	1	155.000.000,00	1	155.000.000,00	7.01.0.00.0.00.02.00 00 - Kecamatan Samarinda Ilir	

BIDANG URUSAN / PROGRAM / OUTCOME / KEGIATAN / SUBKEGIATAN OUTPUT	INDIKATOR OUTCOME / OUTPUT	BASELINE TAHUN 2024	TARGET DAN PAGU INDIKATIF TAHUN										PERANGKAT DAERAH	KETERANGAN
			2026		2027		2028		2029		2030			
			TARGET	PAGU	TARGET	PAGU	TARGET	PAGU	TARGET	PAGU	TARGET	PAGU		
(01)	(02)	(03)	(04)	(05)	(06)	(07)	(08)	(09)	(10)	(11)	(12)	(13)	(14)	(15)
7.01.01.2.07 - Pengadaan Barang Milik Daerah Penunjang Urusan Pemerintah Daerah				802.875.680,00		1.150.009.500,00		1.150.009.500,00		1.150.009.500,00		1.150.009.500,00	7.01.0.00.0.00.02.00 00 - Kecamatan Samarinda Ilir	
Meningkatnya Pemenuhan Barang Milik Daerah yang Menunjang Pelaksanaan Tugas dan Fungsi Perangkat Daerah	Jumlah Unit Sarana dan Prasarana Gedung Kantor atau Bangunan Lainnya yang Disediakan	0	6	100.000.000,00	6	120.009.500,00	6	120.009.500,00	6	120.009.500,00	6	120.009.500,00	7.01.0.00.0.00.02.00 00 - Kecamatan Samarinda Ilir	
	Jumlah Unit Peralatan dan Mesin Lainnya yang Disediakan	0	6	-	6	30.000.000,00	6	30.000.000,00	6	30.000.000,00	6	30.000.000,00	7.01.0.00.0.00.02.00 00 - Kecamatan Samarinda Ilir	
	Jumlah Unit Kendaraan Perorangan Dinas atau Kendaraan Dinas Jabatan yang Disediakan	1	2	272.875.680,00	2	290.000.000,00	2	290.000.000,00	2	290.000.000,00	2	290.000.000,00	7.01.0.00.0.00.02.00 00 - Kecamatan Samarinda Ilir	
	Jumlah Unit Kendaraan Dinas Operasional atau Lapangan yang Disediakan	5	13	420.000.000,00	13	650.000.000,00	13	650.000.000,00	13	650.000.000,00	13	650.000.000,00	7.01.0.00.0.00.02.00 00 - Kecamatan Samarinda Ilir	
	Jumlah Paket Mebel yang Disediakan	0	12	10.000.000,00	12	60.000.000,00	12	60.000.000,00	12	60.000.000,00	12	60.000.000,00	7.01.0.00.0.00.02.00 00 - Kecamatan Samarinda Ilir	
7.01.01.2.07.0001 - Pengadaan Kendaraan Perorangan Dinas atau Kendaraan Dinas Jabatan				272.875.680,00		290.000.000,00		290.000.000,00		290.000.000,00		290.000.000,00	7.01.0.00.0.00.02.00 00 - Kecamatan Samarinda Ilir	
Tersedianya Kendaraan Perorangan Dinas atau Kendaraan Dinas Jabatan	Jumlah Unit Kendaraan Perorangan Dinas atau Kendaraan Dinas Jabatan yang Disediakan	1	2	272.875.680,00	2	290.000.000,00	2	290.000.000,00	2	290.000.000,00	2	290.000.000,00	7.01.0.00.0.00.02.00 00 - Kecamatan Samarinda Ilir	
7.01.01.2.07.0002 - Pengadaan Kendaraan Dinas Operasional atau Lapangan				420.000.000,00		650.000.000,00		650.000.000,00		650.000.000,00		650.000.000,00	7.01.0.00.0.00.02.00 00 - Kecamatan Samarinda Ilir	
Tersedianya Kendaraan Dinas Operasional atau Lapangan	Jumlah Unit Kendaraan Dinas Operasional atau Lapangan yang Disediakan	5	13	420.000.000,00	13	650.000.000,00	13	650.000.000,00	13	650.000.000,00	13	650.000.000,00	7.01.0.00.0.00.02.00 00 - Kecamatan Samarinda Ilir	
7.01.01.2.07.0005 - Pengadaan Mebel				10.000.000,00		60.000.000,00		60.000.000,00		60.000.000,00		60.000.000,00	7.01.0.00.0.00.02.00 00 - Kecamatan Samarinda Ilir	
Tersedianya Mebel	Jumlah Paket Mebel yang Disediakan	0	12	10.000.000,00	12	60.000.000,00	12	60.000.000,00	12	60.000.000,00	12	60.000.000,00	7.01.0.00.0.00.02.00 00 - Kecamatan Samarinda Ilir	
7.01.01.2.07.0006 - Pengadaan Peralatan dan Mesin Lainnya				-		30.000.000,00		30.000.000,00		30.000.000,00		30.000.000,00	7.01.0.00.0.00.02.00 00 - Kecamatan Samarinda Ilir	
Tersedianya Peralatan dan Mesin Lainnya	Jumlah Unit Peralatan dan Mesin Lainnya yang Disediakan	0	6	-	6	30.000.000,00	6	30.000.000,00	6	30.000.000,00	6	30.000.000,00	7.01.0.00.0.00.02.00 00 - Kecamatan Samarinda Ilir	
7.01.01.2.07.0010 - Pengadaan Sarana dan Prasarana Gedung Kantor atau Bangunan Lainnya				100.000.000,00		120.009.500,00		120.009.500,00		120.009.500,00		120.009.500,00	7.01.0.00.0.00.02.00 00 - Kecamatan Samarinda Ilir	
Tersedianya Sarana dan Prasarana Gedung Kantor atau Bangunan Lainnya	Jumlah Unit Sarana dan Prasarana Gedung Kantor atau Bangunan Lainnya yang Disediakan	0	6	100.000.000,00	6	120.009.500,00	6	120.009.500,00	6	120.009.500,00	6	120.009.500,00	7.01.0.00.0.00.02.00 00 - Kecamatan Samarinda Ilir	
7.01.01.2.08 - Penyediaan Jasa Penunjang Urusan Pemerintahan Daerah				707.480.680,00		780.000.000,00		780.000.000,00		780.000.000,00		780.000.000,00	7.01.0.00.0.00.02.00 00 - Kecamatan Samarinda Ilir	
Meningkatnya Kualitas Layanan Penyediaan Jasa Penunjang di Perangkat Daerah	Jumlah Laporan Penyediaan Jasa Peralatan dan Perlengkapan Kantor yang Disediakan	1	1	10.000.000,00	1	30.000.000,00	1	30.000.000,00	1	30.000.000,00	1	30.000.000,00	7.01.0.00.0.00.02.00 00 - Kecamatan Samarinda Ilir	
	Jumlah Laporan Penyediaan Jasa Komunikasi, Sumber Daya Air dan Listrik yang Disediakan	1	1	482.680.680,00	1	550.000.000,00	1	550.000.000,00	1	550.000.000,00	1	550.000.000,00	7.01.0.00.0.00.02.00 00 - Kecamatan Samarinda Ilir	

BIDANG URUSAN / PROGRAM / OUTCOME / KEGIATAN / SUBKEGIATAN OUTPUT	INDIKATOR OUTCOME / OUTPUT	BASELINE TAHUN 2024	TARGET DAN PAGU INDIKATIF TAHUN										PERANGKAT DAERAH	KETERANGAN
			2026		2027		2028		2029		2030			
			TARGET	PAGU	TARGET	PAGU	TARGET	PAGU	TARGET	PAGU	TARGET	PAGU		
(01)	(02)	(03)	(04)	(05)	(06)	(07)	(08)	(09)	(10)	(11)	(12)	(13)	(14)	(15)
	Jumlah Laporan Penyediaan Jasa Pelayanan Umum Kantor yang Disediakan	1	1	214.800.000,00	1	200.000.000,00	1	200.000.000,00	1	200.000.000,00	1	200.000.000,00	7.01.0.00.0.00.02.00 00 - Kecamatan Samarinda Ilir	
7.01.01.2.08.0002 - Penyediaan Jasa Komunikasi, Sumber Daya Air dan Listrik				482.680.680,00		550.000.000,00		550.000.000,00		550.000.000,00		550.000.000,00	7.01.0.00.0.00.02.00 00 - Kecamatan Samarinda Ilir	
Tersedianya Jasa Komunikasi, Sumber Daya Air dan Listrik	Jumlah Laporan Penyediaan Jasa Komunikasi, Sumber Daya Air dan Listrik yang Disediakan	1	1	482.680.680,00	1	550.000.000,00	1	550.000.000,00	1	550.000.000,00	1	550.000.000,00	7.01.0.00.0.00.02.00 00 - Kecamatan Samarinda Ilir	
7.01.01.2.08.0003 - Penyediaan Jasa Peralatan dan Perlengkapan Kantor				10.000.000,00		30.000.000,00		30.000.000,00		30.000.000,00		30.000.000,00	7.01.0.00.0.00.02.00 00 - Kecamatan Samarinda Ilir	
Tersedianya Jasa Peralatan dan Perlengkapan Kantor	Jumlah Laporan Penyediaan Jasa Peralatan dan Perlengkapan Kantor yang Disediakan	1	1	10.000.000,00	1	30.000.000,00	1	30.000.000,00	1	30.000.000,00	1	30.000.000,00	7.01.0.00.0.00.02.00 00 - Kecamatan Samarinda Ilir	
7.01.01.2.08.0004 - Penyediaan Jasa Pelayanan Umum Kantor				214.800.000,00		200.000.000,00		200.000.000,00		200.000.000,00		200.000.000,00	7.01.0.00.0.00.02.00 00 - Kecamatan Samarinda Ilir	
Tersedianya Jasa Pelayanan Umum Kantor	Jumlah Laporan Penyediaan Jasa Pelayanan Umum Kantor yang Disediakan	1	1	214.800.000,00	1	200.000.000,00	1	200.000.000,00	1	200.000.000,00	1	200.000.000,00	7.01.0.00.0.00.02.00 00 - Kecamatan Samarinda Ilir	
7.01.01.2.09 - Pemeliharaan Barang Milik Daerah Penunjang Urusan Pemerintahan Daerah				455.000.000,00		618.000.000,00		618.000.000,00		618.000.000,00		618.000.000,00	7.01.0.00.0.00.02.00 00 - Kecamatan Samarinda Ilir	
Meningkatnya Kualitas Barang Milik Daerah yang Menunjang Pelaksanaan Tugas dan Fungsi Perangkat Daerah	Jumlah Sarana dan Prasarana Gedung Kantor atau Bangunan Lainnya yang Dipelihara/Direhabilitasi	0	6	50.000.000,00	6	150.000.000,00	6	150.000.000,00	6	150.000.000,00	6	150.000.000,00	7.01.0.00.0.00.02.00 00 - Kecamatan Samarinda Ilir	
	Jumlah Peralatan dan Mesin Lainnya yang Dipelihara	150	152	50.000.000,00	154	52.000.000,00	156	52.000.000,00	158	52.000.000,00	160	52.000.000,00	7.01.0.00.0.00.02.00 00 - Kecamatan Samarinda Ilir	
	Jumlah Kendaraan Perorangan Dinas atau Kendaraan Dinas Jabatan yang Dipelihara dan dibayarkan Pajaknya	14	15	100.000.000,00	16	106.000.000,00	17	106.000.000,00	18	106.000.000,00	19	106.000.000,00	7.01.0.00.0.00.02.00 00 - Kecamatan Samarinda Ilir	
	Jumlah Kendaraan Dinas Operasional atau Lapangan yang Dipelihara dan dibayarkan Pajak dan Perizinannya	6	7	105.000.000,00	8	160.000.000,00	9	160.000.000,00	10	160.000.000,00	11	160.000.000,00	7.01.0.00.0.00.02.00 00 - Kecamatan Samarinda Ilir	
	Jumlah Gedung Kantor dan Bangunan Lainnya yang Dipelihara/Direhabilitasi	6	6	150.000.000,00	6	150.000.000,00	6	150.000.000,00	6	150.000.000,00	6	150.000.000,00	7.01.0.00.0.00.02.00 00 - Kecamatan Samarinda Ilir	
7.01.01.2.09.0001 - Penyediaan Jasa Pemeliharaan, Biaya Pemeliharaan, dan Pajak Kendaraan Perorangan Dinas atau Kendaraan Dinas Jabatan				100.000.000,00		106.000.000,00		106.000.000,00		106.000.000,00		106.000.000,00	7.01.0.00.0.00.02.00 00 - Kecamatan Samarinda Ilir	
Tersedianya Jasa Pemeliharaan, Biaya Pemeliharaan dan Pajak Kendaraan Perorangan Dinas atau Kendaraan Dinas Jabatan	Jumlah Kendaraan Perorangan Dinas atau Kendaraan Dinas Jabatan yang Dipelihara dan dibayarkan Pajaknya	14	15	100.000.000,00	16	106.000.000,00	17	106.000.000,00	18	106.000.000,00	19	106.000.000,00	7.01.0.00.0.00.02.00 00 - Kecamatan Samarinda Ilir	
7.01.01.2.09.0002 - Penyediaan Jasa Pemeliharaan, Biaya Pemeliharaan, Pajak dan Perizinan Kendaraan Dinas Operasional atau Lapangan				105.000.000,00		160.000.000,00		160.000.000,00		160.000.000,00		160.000.000,00	7.01.0.00.0.00.02.00 00 - Kecamatan Samarinda Ilir	
Tersedianya Jasa Pemeliharaan, Biaya Pemeliharaan, Pajak dan Perizinan Kendaraan Dinas Operasional atau Lapangan	Jumlah Kendaraan Dinas Operasional atau Lapangan yang Dipelihara dan dibayarkan Pajak dan Perizinannya	6	7	105.000.000,00	8	160.000.000,00	9	160.000.000,00	10	160.000.000,00	11	160.000.000,00	7.01.0.00.0.00.02.00 00 - Kecamatan Samarinda Ilir	

BIDANG URUSAN / PROGRAM / OUTCOME / KEGIATAN / SUBKEGIATAN OUTPUT	INDIKATOR OUTCOME / OUTPUT	BASELINE TAHUN 2024	TARGET DAN PAGU INDIKATIF TAHUN										PERANGKAT DAERAH	KETERANGAN
			2026		2027		2028		2029		2030			
			TARGET	PAGU	TARGET	PAGU	TARGET	PAGU	TARGET	PAGU	TARGET	PAGU		
(01)	(02)	(03)	(04)	(05)	(06)	(07)	(08)	(09)	(10)	(11)	(12)	(13)	(14)	(15)
7.01.01.2.09.0006 - Pemeliharaan Peralatan dan Mesin Lainnya				50.000.000,00		52.000.000,00		52.000.000,00		52.000.000,00		52.000.000,00	7.01.0.00.0.00.02.00 00 - Kecamatan Samarinda Ilir	
Terlaksananya Pemeliharaan Peralatan dan Mesin Lainnya	Jumlah Peralatan dan Mesin Lainnya yang Dipelihara	150	152	50.000.000,00	154	52.000.000,00	156	52.000.000,00	158	52.000.000,00	160	52.000.000,00	7.01.0.00.0.00.02.00 00 - Kecamatan Samarinda Ilir	
7.01.01.2.09.0009 - Pemeliharaan/Rehabilitasi Gedung Kantor dan Bangunan Lainnya				150.000.000,00		150.000.000,00		150.000.000,00		150.000.000,00		150.000.000,00	7.01.0.00.0.00.02.00 00 - Kecamatan Samarinda Ilir	
Terlaksananya Pemeliharaan/Rehabilitasi Gedung Kantor dan Bangunan Lainnya	Jumlah Gedung Kantor dan Bangunan Lainnya yang Dipelihara/Direhabilitasi	6	6	150.000.000,00	6	150.000.000,00	6	150.000.000,00	6	150.000.000,00	6	150.000.000,00	7.01.0.00.0.00.02.00 00 - Kecamatan Samarinda Ilir	
7.01.01.2.09.0010 - Pemeliharaan/Rehabilitasi Sarana dan Prasarana Gedung Kantor atau Bangunan Lainnya				50.000.000,00		150.000.000,00		150.000.000,00		150.000.000,00		150.000.000,00	7.01.0.00.0.00.02.00 00 - Kecamatan Samarinda Ilir	
Terlaksananya Pemeliharaan/Rehabilitasi Sarana dan Prasarana Gedung Kantor atau Bangunan Lainnya	Jumlah Sarana dan Prasarana Gedung Kantor atau Bangunan Lainnya yang Dipelihara/Direhabilitasi	0	6	50.000.000,00	6	150.000.000,00	6	150.000.000,00	6	150.000.000,00	6	150.000.000,00	7.01.0.00.0.00.02.00 00 - Kecamatan Samarinda Ilir	
7.01.02 - PROGRAM PENYELENGGARAAN PEMERINTAHAN DAN PELAYANAN PUBLIK				226.455.663.726,00		244.793.348.736,00		263.731.585.560,00		280.372.148.688,00		294.763.254.978,00		
Meningkatnya Kualitas Layanan Masyarakat di Kecamatan Samarinda Ilir	Persentase Layanan Masyarakat yang Terselesaikan	92.50	93.00	1.440.000.000,00	93.15	1.379.280.000,00	93.25	1.391.330.000,00	93.35	1.417.000.000,00	93.45	1.419.340.000,00	7.01.0.00.0.00.02.00 00 - Kecamatan Samarinda Ilir	
7.01.02.2.01 - Koordinasi Penyelenggaraan Kegiatan Pemerintahan di Tingkat Kecamatan				1.440.000.000,00		1.379.280.000,00		1.391.330.000,00		1.417.000.000,00		1.419.340.000,00	7.01.0.00.0.00.02.00 00 - Kecamatan Samarinda Ilir	
Meningkatnya Kualitas dan Ketepatan Waktu Penyelenggaraan Pemerintahan dan Pelayanan Publik	Jumlah Dokumen Peningkatan Efektifitas Kegiatan Pemerintahan di Tingkat Kecamatan	2	2	1.440.000.000,00	2	1.379.280.000,00	2	1.391.330.000,00	2	1.417.000.000,00	2	1.419.340.000,00	7.01.0.00.0.00.02.00 00 - Kecamatan Samarinda Ilir	
7.01.02.2.01.0002 - Peningkatan Efektifitas Kegiatan Pemerintahan di Tingkat Kecamatan				1.440.000.000,00		1.379.280.000,00		1.391.330.000,00		1.417.000.000,00		1.419.340.000,00	7.01.0.00.0.00.02.00 00 - Kecamatan Samarinda Ilir	
Meningkatnya Efektifitas Kegiatan Pemerintahan di Tingkat Kecamatan	Jumlah Dokumen Peningkatan Efektifitas Kegiatan Pemerintahan di Tingkat Kecamatan	2	2	1.440.000.000,00	2	1.379.280.000,00	2	1.391.330.000,00	2	1.417.000.000,00	2	1.419.340.000,00	7.01.0.00.0.00.02.00 00 - Kecamatan Samarinda Ilir	
Meningkatnya Kualitas Layanan Masyarakat di Kelurahan Pelita	Persentase Layanan Masyarakat yang Terselesaikan	92.50	93.00	170.000.000,00	93.15	230.000.000,00	93.25	235.000.000,00	93.35	240.000.000,00	93.45	250.000.000,00	7.01.0.00.0.00.02.00 00 - Kecamatan Samarinda Ilir	
7.01.02.2.01 - Koordinasi Penyelenggaraan Kegiatan Pemerintahan di Tingkat Kecamatan				170.000.000,00		230.000.000,00		235.000.000,00		240.000.000,00		250.000.000,00	7.01.0.00.0.00.02.00 00 - Kecamatan Samarinda Ilir	
Meningkatnya Kualitas dan Ketepatan Waktu Penyelenggaraan Pemerintahan dan Pelayanan Publik	Jumlah Dokumen Peningkatan Efektifitas Kegiatan Pemerintahan di Tingkat Kecamatan	2	2	170.000.000,00	2	230.000.000,00	2	235.000.000,00	2	240.000.000,00	2	250.000.000,00	7.01.0.00.0.00.02.00 00 - Kecamatan Samarinda Ilir	
7.01.02.2.01.0002 - Peningkatan Efektifitas Kegiatan Pemerintahan di Tingkat Kecamatan				170.000.000,00		230.000.000,00		235.000.000,00		240.000.000,00		250.000.000,00	7.01.0.00.0.00.02.00 00 - Kecamatan Samarinda Ilir	
Meningkatnya Efektifitas Kegiatan Pemerintahan di Tingkat Kecamatan	Jumlah Dokumen Peningkatan Efektifitas Kegiatan Pemerintahan di Tingkat Kecamatan	2	2	170.000.000,00	2	230.000.000,00	2	235.000.000,00	2	240.000.000,00	2	250.000.000,00	7.01.0.00.0.00.02.00 00 - Kecamatan Samarinda Ilir	
Meningkatnya Kualitas Layanan Masyarakat di Kelurahan Pelita	Persentase Layanan Masyarakat yang Terselesaikan	92.50	93.00	-	93.15	-	93.25	-	93.35	-	93.45	-	7.01.0.00.0.00.02.00 04 - Kelurahan Pelita	
													7.01.0.00.0.00.02.00 04 - Kelurahan Pelita	

BIDANG URUSAN / PROGRAM / OUTCOME / KEGIATAN / SUBKEGIATAN OUTPUT	INDIKATOR OUTCOME / OUTPUT	BASELINE TAHUN 2024	TARGET DAN PAGU INDIKATIF TAHUN										PERANGKAT DAERAH	KETERANGAN
			2026		2027		2028		2029		2030			
			TARGET	PAGU	TARGET	PAGU	TARGET	PAGU	TARGET	PAGU	TARGET	PAGU		
(01)	(02)	(03)	(04)	(05)	(06)	(07)	(08)	(09)	(10)	(11)	(12)	(13)	(14)	(15)
Meningkatnya Kualitas Layanan Masyarakat di Kelurahan Selili	Persentase Layanan Masyarakat yang Terselesaikan	92.50	93.00	350.000.000,00	93.15	230.000.000,00	93.25	235.000.000,00	93.35	240.000.000,00	93.45	250.000.000,00	7.01.0.00.0.00.02.00 00 - Kecamatan Samarinda Ilir	
7.01.02.2.01 - Koordinasi Penyelenggaraan Kegiatan Pemerintahan di Tingkat Kecamatan				350.000.000,00		230.000.000,00		235.000.000,00		240.000.000,00		250.000.000,00	7.01.0.00.0.00.02.00 00 - Kecamatan Samarinda Ilir	
Meningkatnya Kualitas dan Ketepatan Waktu Penyelenggaraan Pemerintahan dan Pelayanan Publik	Jumlah Dokumen Peningkatan Efektifitas Kegiatan Pemerintahan di Tingkat Kecamatan	2	2	350.000.000,00	2	230.000.000,00	2	235.000.000,00	2	240.000.000,00	2	250.000.000,00	7.01.0.00.0.00.02.00 00 - Kecamatan Samarinda Ilir	
7.01.02.2.01.0002 - Peningkatan Efektifitas Kegiatan Pemerintahan di Tingkat Kecamatan				350.000.000,00		230.000.000,00		235.000.000,00		240.000.000,00		250.000.000,00	7.01.0.00.0.00.02.00 00 - Kecamatan Samarinda Ilir	
Meningkatnya Efektifitas Kegiatan Pemerintahan di Tingkat Kecamatan	Jumlah Dokumen Peningkatan Efektifitas Kegiatan Pemerintahan di Tingkat Kecamatan	2	2	350.000.000,00	2	230.000.000,00	2	235.000.000,00	2	240.000.000,00	2	250.000.000,00	7.01.0.00.0.00.02.00 00 - Kecamatan Samarinda Ilir	
Meningkatnya Kualitas Layanan Masyarakat di Kelurahan Selili				-		-		-		-		-	7.01.0.00.0.00.02.00 02 - Kelurahan Selili	
	Persentase Layanan Masyarakat yang Terselesaikan	92.50	93.00		93.15		93.25		93.35		93.45		7.01.0.00.0.00.02.00 02 - Kelurahan Selili	
Meningkatnya Kualitas Layanan Masyarakat di Kelurahan Sidodamai	Persentase Layanan Masyarakat yang Terselesaikan	92.50	93.00	170.000.000,00	93.15	230.000.000,00	93.25	235.000.000,00	93.35	240.000.000,00	93.45	250.000.000,00	7.01.0.00.0.00.02.00 00 - Kecamatan Samarinda Ilir	
7.01.02.2.01 - Koordinasi Penyelenggaraan Kegiatan Pemerintahan di Tingkat Kecamatan				170.000.000,00		230.000.000,00		235.000.000,00		240.000.000,00		250.000.000,00	7.01.0.00.0.00.02.00 00 - Kecamatan Samarinda Ilir	
Meningkatnya Kualitas dan Ketepatan Waktu Penyelenggaraan Pemerintahan dan Pelayanan Publik	Jumlah Dokumen Peningkatan Efektifitas Kegiatan Pemerintahan di Tingkat Kecamatan	2	2	170.000.000,00	2	230.000.000,00	2	235.000.000,00	2	240.000.000,00	2	250.000.000,00	7.01.0.00.0.00.02.00 00 - Kecamatan Samarinda Ilir	
7.01.02.2.01.0002 - Peningkatan Efektifitas Kegiatan Pemerintahan di Tingkat Kecamatan				170.000.000,00		230.000.000,00		235.000.000,00		240.000.000,00		250.000.000,00	7.01.0.00.0.00.02.00 00 - Kecamatan Samarinda Ilir	
Meningkatnya Efektifitas Kegiatan Pemerintahan di Tingkat Kecamatan	Jumlah Dokumen Peningkatan Efektifitas Kegiatan Pemerintahan di Tingkat Kecamatan	2	2	170.000.000,00	2	230.000.000,00	2	235.000.000,00	2	240.000.000,00	2	250.000.000,00	7.01.0.00.0.00.02.00 00 - Kecamatan Samarinda Ilir	
Meningkatnya Kualitas Layanan Masyarakat di Kelurahan Sidodamai				-		-		-		-		-	7.01.0.00.0.00.02.00 03 - Kelurahan Sidodamai	
	Persentase Layanan Masyarakat yang Terselesaikan	92.50	93.00		93.15		93.25		93.35		93.45		7.01.0.00.0.00.02.00 03 - Kelurahan Sidodamai	
													7.01.0.00.0.00.02.00 03 - Kelurahan Sidodamai	
Meningkatnya Kualitas Layanan Masyarakat di Kelurahan Sidomulyo	Persentase Layanan Masyarakat yang Terselesaikan	92.50	93.00	170.000.000,00	93.15	230.000.000,00	93.25	235.000.000,00	93.35	240.000.000,00	93.45	250.000.000,00	7.01.0.00.0.00.02.00 00 - Kecamatan Samarinda Ilir	
7.01.02.2.01 - Koordinasi Penyelenggaraan Kegiatan Pemerintahan di Tingkat Kecamatan				170.000.000,00		230.000.000,00		235.000.000,00		240.000.000,00		250.000.000,00	7.01.0.00.0.00.02.00 00 - Kecamatan Samarinda Ilir	
Meningkatnya Kualitas dan Ketepatan Waktu Penyelenggaraan Pemerintahan dan Pelayanan Publik	Jumlah Dokumen Peningkatan Efektifitas Kegiatan Pemerintahan di Tingkat Kecamatan	2	2	170.000.000,00	2	230.000.000,00	2	235.000.000,00	2	240.000.000,00	2	250.000.000,00	7.01.0.00.0.00.02.00 00 - Kecamatan Samarinda Ilir	
7.01.02.2.01.0002 - Peningkatan Efektifitas Kegiatan Pemerintahan di Tingkat Kecamatan				170.000.000,00		230.000.000,00		235.000.000,00		240.000.000,00		250.000.000,00	7.01.0.00.0.00.02.00 00 - Kecamatan Samarinda Ilir	

BIDANG URUSAN / PROGRAM / OUTCOME / KEGIATAN / SUBKEGIATAN OUTPUT	INDIKATOR OUTCOME / OUTPUT	BASELINE TAHUN 2024	TARGET DAN PAGU INDIKATIF TAHUN										PERANGKAT DAERAH	KETERANGAN
			2026		2027		2028		2029		2030			
			TARGET	PAGU	TARGET	PAGU	TARGET	PAGU	TARGET	PAGU	TARGET	PAGU		
(01)	(02)	(03)	(04)	(05)	(06)	(07)	(08)	(09)	(10)	(11)	(12)	(13)	(14)	(15)
Meningkatnya Efektifitas Kegiatan Pemerintahan di Tingkat Kecamatan	Jumlah Dokumen Peningkatan Efektifitas Kegiatan Pemerintahan di Tingkat Kecamatan	2	2	170.000.000,00	2	230.000.000,00	2	235.000.000,00	2	240.000.000,00	2	250.000.000,00	7.01.0.00.0.00.02.00 00 - Kecamatan Samarinda Ilir	
Meningkatnya Kualitas Layanan Masyarakat di Kelurahan Sidomulyo				-		-		-		-		-	7.01.0.00.0.00.02.00 01 - Kelurahan Sidomulyo	
	Persentase Layanan Masyarakat yang Terselesaikan	92.50	93.00		93.15		93.25		93.35		93.45		7.01.0.00.0.00.02.00 01 - Kelurahan Sidomulyo	
Meningkatnya Kualitas Layanan Masyarakat di Kelurahan Sungai Dama	Persentase Layanan Masyarakat yang Terselesaikan	92.50	93.00	170.000.000,00	93.15	230.000.000,00	93.25	235.000.000,00	93.35	240.000.000,00	93.45	250.000.000,00	7.01.0.00.0.00.02.00 00 - Kecamatan Samarinda Ilir	
7.01.02.2.01 - Koordinasi Penyelenggaraan Kegiatan Pemerintahan di Tingkat Kecamatan				170.000.000,00		230.000.000,00		235.000.000,00		240.000.000,00		250.000.000,00	7.01.0.00.0.00.02.00 00 - Kecamatan Samarinda Ilir	
Meningkatnya Kualitas dan Ketepatan Waktu Penyelenggaraan Pemerintahan dan Pelayanan Publik	Jumlah Dokumen Peningkatan Efektifitas Kegiatan Pemerintahan di Tingkat Kecamatan	2	2	170.000.000,00	2	230.000.000,00	2	235.000.000,00	2	240.000.000,00	2	250.000.000,00	7.01.0.00.0.00.02.00 00 - Kecamatan Samarinda Ilir	
7.01.02.2.01.0002 - Peningkatan Efektifitas Kegiatan Pemerintahan di Tingkat Kecamatan				170.000.000,00		230.000.000,00		235.000.000,00		240.000.000,00		250.000.000,00	7.01.0.00.0.00.02.00 00 - Kecamatan Samarinda Ilir	
Meningkatnya Efektifitas Kegiatan Pemerintahan di Tingkat Kecamatan	Jumlah Dokumen Peningkatan Efektifitas Kegiatan Pemerintahan di Tingkat Kecamatan	2	2	170.000.000,00	2	230.000.000,00	2	235.000.000,00	2	240.000.000,00	2	250.000.000,00	7.01.0.00.0.00.02.00 00 - Kecamatan Samarinda Ilir	
Meningkatnya Kualitas Layanan Masyarakat di Kelurahan Sungai Dama				-		-		-		-		-	7.01.0.00.0.00.02.00 06 - Kelurahan Sungai Dama	
	Persentase Layanan Masyarakat yang Terselesaikan	92.50	93.00		93.15		93.25		93.35		93.45		7.01.0.00.0.00.02.00 06 - Kelurahan Sungai Dama	
													7.01.0.00.0.00.02.00 06 - Kelurahan Sungai Dama	
7.01.03 - PROGRAM PEMBERDAYAAN MASYARAKAT DESA DAN KELURAHAN				1.526.322.163.986,00		1.571.799.887.796,00		1.621.246.653.690,00		1.681.718.203.458,00		1.752.163.222.152,00		
Meningkatnya Kesejahteraan dan Kualitas Hidup Masyarakat melalui Program Pemberdayaan di Kecamatan Samarinda Ilir	Persentase Usulan Kegiatan Pembangunan Sarana dan Prasarana, Pemberdayaan Masyarakat di Kelurahan yang Disetujui	80.00	90.00	200.000.000,00	90.25	190.000.000,00	90.50	190.000.000,00	90.75	190.000.000,00	91.00	190.000.000,00	7.01.0.00.0.00.02.00 00 - Kecamatan Samarinda Ilir	
7.01.03.2.02 - Kegiatan Pemberdayaan Kelurahan				75.000.000,00		60.000.000,00		60.000.000,00		60.000.000,00		60.000.000,00	7.01.0.00.0.00.02.00 00 - Kecamatan Samarinda Ilir	
Meningkatnya Partisipasi dan Peran Serta Masyarakat untuk Pemerataan Pembangunan dan Pemberdayaan Masyarakat	Jumlah Lembaga Kemasyarakatan yang Berpartisipasi dalam Forum Musyawarah Perencanaan Pembangunan di Kelurahan	10	10	50.000.000,00	10	30.000.000,00	10	30.000.000,00	10	30.000.000,00	10	30.000.000,00	7.01.0.00.0.00.02.00 00 - Kecamatan Samarinda Ilir	
	Jumlah Laporan Hasil Evaluasi Kelurahan	4	4	25.000.000,00	4	30.000.000,00	4	30.000.000,00	4	30.000.000,00	4	30.000.000,00	7.01.0.00.0.00.02.00 00 - Kecamatan Samarinda Ilir	
7.01.03.2.02.0001 - Peningkatan Partisipasi Masyarakat dalam Forum Musyawarah Perencanaan Pembangunan di Kelurahan				50.000.000,00		30.000.000,00		30.000.000,00		30.000.000,00		30.000.000,00	7.01.0.00.0.00.02.00 00 - Kecamatan Samarinda Ilir	

BIDANG URUSAN / PROGRAM / OUTCOME / KEGIATAN / SUBKEGIATAN OUTPUT	INDIKATOR OUTCOME / OUTPUT	BASELINE TAHUN 2024	TARGET DAN PAGU INDIKATIF TAHUN										PERANGKAT DAERAH	KETERANGAN
			2026		2027		2028		2029		2030			
			TARGET	PAGU	TARGET	PAGU	TARGET	PAGU	TARGET	PAGU	TARGET	PAGU		
(01)	(02)	(03)	(04)	(05)	(06)	(07)	(08)	(09)	(10)	(11)	(12)	(13)	(14)	(15)
Meningkatnya Partisipasi Masyarakat dalam Forum Musyawarah Perencanaan Pembangunan di Kelurahan	Jumlah Lembaga Kemasyarakatan yang Berpartisipasi dalam Forum Musyawarah Perencanaan Pembangunan di Kelurahan	10	10	50.000.000,00	10	30.000.000,00	10	30.000.000,00	10	30.000.000,00	10	30.000.000,00	7.01.0.00.0.00.02.00 00 - Kecamatan Samarinda Ilir	
7.01.03.2.02.0004 - Evaluasi Kelurahan				25.000.000,00		30.000.000,00		30.000.000,00		30.000.000,00		30.000.000,00	7.01.0.00.0.00.02.00 00 - Kecamatan Samarinda Ilir	
Terlaksananya Evaluasi Kelurahan	Jumlah Laporan Hasil Evaluasi Kelurahan	4	4	25.000.000,00	4	30.000.000,00	4	30.000.000,00	4	30.000.000,00	4	30.000.000,00	7.01.0.00.0.00.02.00 00 - Kecamatan Samarinda Ilir	
7.01.03.2.03 - Pemberdayaan Lembaga Kemasyarakatan Tingkat Kecamatan				25.000.000,00		30.000.000,00		30.000.000,00		30.000.000,00		30.000.000,00	7.01.0.00.0.00.02.00 00 - Kecamatan Samarinda Ilir	
Meningkatnya Partisipasi dan Peran Lembaga Kemasyarakatan dalam Kegiatan Pembangunan dan Pemberdayaan	Jumlah Lembaga Kemasyarakatan yang Diselenggarakan	0	2	25.000.000,00	2	30.000.000,00	2	30.000.000,00	2	30.000.000,00	2	30.000.000,00	7.01.0.00.0.00.02.00 00 - Kecamatan Samarinda Ilir	
7.01.03.2.03.0001 - Penyelenggaraan Lembaga Kemasyarakatan				25.000.000,00		30.000.000,00		30.000.000,00		30.000.000,00		30.000.000,00	7.01.0.00.0.00.02.00 00 - Kecamatan Samarinda Ilir	
Terseleenggaranya Lembaga Kemasyarakatan	Jumlah Lembaga Kemasyarakatan yang Diselenggarakan	0	2	25.000.000,00	2	30.000.000,00	2	30.000.000,00	2	30.000.000,00	2	30.000.000,00	7.01.0.00.0.00.02.00 00 - Kecamatan Samarinda Ilir	
7.01.03.2.06 - Pemberdayaan dan Kesejahteraan Keluarga Tingkat Kecamatan dan Kelurahan				100.000.000,00		100.000.000,00		100.000.000,00		100.000.000,00		100.000.000,00	7.01.0.00.0.00.02.00 00 - Kecamatan Samarinda Ilir	
Meningkatnya Kesadaran Keluarga dalam Membangun Kerja Sama antar-Keluarga, Warga, dan Kelompok Masyarakat	Jumlah Keluarga yang Mengikuti Peningkatan Kesadaran Keluarga dalam Membangun Kerja Sama antar-Keluarga, Warga, dan Kelompok Masyarakat	125	125	100.000.000,00	125	100.000.000,00	125	100.000.000,00	125	100.000.000,00	125	100.000.000,00	7.01.0.00.0.00.02.00 00 - Kecamatan Samarinda Ilir	
7.01.03.2.06.0002 - Peningkatan Kesadaran Keluarga dalam Membangun Kerja Sama antar-Keluarga, Warga, dan Kelompok Masyarakat				100.000.000,00		100.000.000,00		100.000.000,00		100.000.000,00		100.000.000,00	7.01.0.00.0.00.02.00 00 - Kecamatan Samarinda Ilir	
Terlaksananya Peningkatan Kesadaran Keluarga dalam Membangun Kerja Sama antar-Keluarga, Warga, dan Kelompok Masyarakat	Jumlah Keluarga yang Mengikuti Peningkatan Kesadaran Keluarga dalam Membangun Kerja Sama antar-Keluarga, Warga, dan Kelompok Masyarakat	125	125	100.000.000,00	125	100.000.000,00	125	100.000.000,00	125	100.000.000,00	125	100.000.000,00	7.01.0.00.0.00.02.00 00 - Kecamatan Samarinda Ilir	
Meningkatnya Kesejahteraan dan Kualitas Hidup Masyarakat melalui Program Pemberdayaan di Kelurahan Pelita	Persentase Usulan Kegiatan Pembangunan Sarana dan Prasarana, Pemberdayaan Masyarakat di Kelurahan yang Disetujui	80.00	90.00	5.373.064.800,00	90.25	5.374.000.000,00	90.50	5.476.000.000,00	90.75	5.476.000.000,00	91.00	6.605.000.000,00	7.01.0.00.0.00.02.00 00 - Kecamatan Samarinda Ilir	
7.01.03.2.02 - Kegiatan Pemberdayaan Kelurahan				5.273.064.800,00		5.274.000.000,00		5.376.000.000,00		5.376.000.000,00		6.505.000.000,00	7.01.0.00.0.00.02.00 00 - Kecamatan Samarinda Ilir	
Meningkatnya Partisipasi dan Peran Serta Masyarakat untuk Pemerataan Pembangunan dan Pemberdayaan Masyarakat	Jumlah Pokmas dan Ormas yang Melaksanakan Pemberdayaan Masyarakat di Kelurahan	4	4	1.994.764.800,00	4	1.995.000.000,00	4	1.996.000.000,00	4	1.996.000.000,00	4	2.700.000.000,00	7.01.0.00.0.00.02.00 00 - Kecamatan Samarinda Ilir	
	Jumlah Sarana dan Prasarana Kelurahan yang Terbangun	46	62	3.278.300.000,00	64	3.279.000.000,00	66	3.380.000.000,00	68	3.380.000.000,00	70	3.805.000.000,00	7.01.0.00.0.00.02.00 00 - Kecamatan Samarinda Ilir	
7.01.03.2.02.0002 - Pembangunan Sarana dan Prasarana Kelurahan				3.278.300.000,00		3.279.000.000,00		3.380.000.000,00		3.380.000.000,00		3.805.000.000,00	7.01.0.00.0.00.02.00 00 - Kecamatan Samarinda Ilir	

BIDANG URUSAN / PROGRAM / OUTCOME / KEGIATAN / SUBKEGIATAN OUTPUT	INDIKATOR OUTCOME / OUTPUT	BASELINE TAHUN 2024	TARGET DAN PAGU INDIKATIF TAHUN										PERANGKAT DAERAH	KETERANGAN
			2026		2027		2028		2029		2030			
			TARGET	PAGU	TARGET	PAGU	TARGET	PAGU	TARGET	PAGU	TARGET	PAGU		
(01)	(02)	(03)	(04)	(05)	(06)	(07)	(08)	(09)	(10)	(11)	(12)	(13)	(14)	(15)
Terbangunnya Sarana dan Prasarana Kelurahan	Jumlah Sarana dan Prasarana Kelurahan yang Terbangun	46	62	3.278.300.000,00	64	3.279.000.000,00	66	3.380.000.000,00	68	3.380.000.000,00	70	3.805.000.000,00	7.01.0.00.0.00.02.00 00 - Kecamatan Samarinda Ilir	
7.01.03.2.02.0003 - Pemberdayaan Masyarakat di Kelurahan				1.994.764.800,00		1.995.000.000,00		1.996.000.000,00		1.996.000.000,00		2.700.000.000,00	7.01.0.00.0.00.02.00 00 - Kecamatan Samarinda Ilir	
Terlaksananya Pemberdayaan Masyarakat di Kelurahan	Jumlah Pokmas dan Ormas yang Melaksanakan Pemberdayaan Masyarakat di Kelurahan	4	4	1.994.764.800,00	4	1.995.000.000,00	4	1.996.000.000,00	4	1.996.000.000,00	4	2.700.000.000,00	7.01.0.00.0.00.02.00 00 - Kecamatan Samarinda Ilir	
7.01.03.2.03 - Pemberdayaan Lembaga Kemasyarakatan Tingkat Kecamatan				50.000.000,00		50.000.000,00		50.000.000,00		50.000.000,00		50.000.000,00	7.01.0.00.0.00.02.00 00 - Kecamatan Samarinda Ilir	
Meningkatnya Partisipasi dan Peran Lembaga Kemasyarakatan dalam Kegiatan Pembangunan dan Pemberdayaan	Jumlah Lembaga Kemasyarakatan yang Diselenggarakan	0	2	50.000.000,00	2	50.000.000,00	2	50.000.000,00	2	50.000.000,00	2	50.000.000,00	7.01.0.00.0.00.02.00 00 - Kecamatan Samarinda Ilir	
7.01.03.2.03.0001 - Penyelenggaraan Lembaga Kemasyarakatan				50.000.000,00		50.000.000,00		50.000.000,00		50.000.000,00		50.000.000,00	7.01.0.00.0.00.02.00 00 - Kecamatan Samarinda Ilir	
Terselenggaranya Lembaga Kemasyarakatan	Jumlah Lembaga Kemasyarakatan yang Diselenggarakan	0	2	50.000.000,00	2	50.000.000,00	2	50.000.000,00	2	50.000.000,00	2	50.000.000,00	7.01.0.00.0.00.02.00 00 - Kecamatan Samarinda Ilir	
7.01.03.2.06 - Pemberdayaan dan Kesejahteraan Keluarga Tingkat Kecamatan dan Kelurahan				50.000.000,00		50.000.000,00		50.000.000,00		50.000.000,00		50.000.000,00	7.01.0.00.0.00.02.00 00 - Kecamatan Samarinda Ilir	
Meningkatnya Kesadaran Keluarga dalam Membangun Kerja Sama antar-Keluarga, Warga, dan Kelompok Masyarakat	Jumlah Keluarga yang Mengikuti Peningkatan Kesadaran Keluarga dalam Membangun Kerja Sama antar-Keluarga, Warga, dan Kelompok Masyarakat	46	25	50.000.000,00	25	50.000.000,00	25	50.000.000,00	25	50.000.000,00	25	50.000.000,00	7.01.0.00.0.00.02.00 00 - Kecamatan Samarinda Ilir	
7.01.03.2.06.0002 - Peningkatan Kesadaran Keluarga dalam Membangun Kerja Sama antar-Keluarga, Warga, dan Kelompok Masyarakat				50.000.000,00		50.000.000,00		50.000.000,00		50.000.000,00		50.000.000,00	7.01.0.00.0.00.02.00 00 - Kecamatan Samarinda Ilir	
Terlaksananya Peningkatan Kesadaran Keluarga dalam Membangun Kerja Sama antar-Keluarga, Warga, dan Kelompok Masyarakat	Jumlah Keluarga yang Mengikuti Peningkatan Kesadaran Keluarga dalam Membangun Kerja Sama antar-Keluarga, Warga, dan Kelompok Masyarakat	46	25	50.000.000,00	25	50.000.000,00	25	50.000.000,00	25	50.000.000,00	25	50.000.000,00	7.01.0.00.0.00.02.00 00 - Kecamatan Samarinda Ilir	
Meningkatnya Kesejahteraan dan Kualitas Hidup Masyarakat melalui Program Pemberdayaan di Kelurahan Pelita													7.01.0.00.0.00.02.00 04 - Kelurahan Pelita	
	Persentase Usulan Kegiatan Pembangunan Sarana dan Prasarana dan Pemberdayaan Masyarakat di Kelurahan yang Disetujui	80	90		90.25		90.50		90.75		91		7.01.0.00.0.00.02.00 04 - Kelurahan Pelita	
													7.01.0.00.0.00.02.00 04 - Kelurahan Pelita	
Meningkatnya Kesejahteraan dan Kualitas Hidup Masyarakat melalui Program Pemberdayaan di Kelurahan Selli	Persentase Usulan Kegiatan Pembangunan Sarana dan Prasarana, Pemberdayaan Masyarakat di Kelurahan yang Disetujui	80.00	90.00	4.354.745.600,00	90.25	4.356.000.000,00	90.50	4.458.000.000,00	90.75	4.458.000.000,00	91.00	5.385.000.000,00	7.01.0.00.0.00.02.00 00 - Kecamatan Samarinda Ilir	
7.01.03.2.02 - Kegiatan Pemberdayaan Kelurahan				4.254.745.600,00		4.256.000.000,00		4.358.000.000,00		4.358.000.000,00		5.285.000.000,00	7.01.0.00.0.00.02.00 00 - Kecamatan Samarinda Ilir	

BIDANG URUSAN / PROGRAM / OUTCOME / KEGIATAN / SUBKEGIATAN OUTPUT	INDIKATOR OUTCOME / OUTPUT	BASELINE TAHUN 2024	TARGET DAN PAGU INDIKATIF TAHUN										PERANGKAT DAERAH	KETERANGAN
			2026		2027		2028		2029		2030			
			TARGET	PAGU	TARGET	PAGU	TARGET	PAGU	TARGET	PAGU	TARGET	PAGU		
(01)	(02)	(03)	(04)	(05)	(06)	(07)	(08)	(09)	(10)	(11)	(12)	(13)	(14)	(15)
Meningkatnya Partisipasi dan Peran Serta Masyarakat untuk Pemerataan Pembangunan dan Pemberdayaan Masyarakat	Jumlah Sarana dan Prasarana Kelurahan yang Terbangun	37	45	2.270.400.000,00	47	2.271.000.000,00	49	2.372.000.000,00	51	2.372.000.000,00	53	3.085.000.000,00	7.01.0.00.0.00.02.00 00 - Kecamatan Samarinda Ilir	
	Jumlah Pokmas dan Ormas yang Melaksanakan Pemberdayaan Masyarakat di Kelurahan	3	3	1.984.345.600,00	3	1.985.000.000,00	3	1.986.000.000,00	3	1.986.000.000,00	3	2.200.000.000,00	7.01.0.00.0.00.02.00 00 - Kecamatan Samarinda Ilir	
7.01.03.2.02.0002 - Pembangunan Sarana dan Prasarana Kelurahan				2.270.400.000,00		2.271.000.000,00		2.372.000.000,00		2.372.000.000,00		3.085.000.000,00	7.01.0.00.0.00.02.00 00 - Kecamatan Samarinda Ilir	
Terbangunnya Sarana dan Prasarana Kelurahan	Jumlah Sarana dan Prasarana Kelurahan yang Terbangun	37	45	2.270.400.000,00	47	2.271.000.000,00	49	2.372.000.000,00	51	2.372.000.000,00	53	3.085.000.000,00	7.01.0.00.0.00.02.00 00 - Kecamatan Samarinda Ilir	
7.01.03.2.02.0003 - Pemberdayaan Masyarakat di Kelurahan				1.984.345.600,00		1.985.000.000,00		1.986.000.000,00		1.986.000.000,00		2.200.000.000,00	7.01.0.00.0.00.02.00 00 - Kecamatan Samarinda Ilir	
Terlaksananya Pemberdayaan Masyarakat di Kelurahan	Jumlah Pokmas dan Ormas yang Melaksanakan Pemberdayaan Masyarakat di Kelurahan	3	3	1.984.345.600,00	3	1.985.000.000,00	3	1.986.000.000,00	3	1.986.000.000,00	3	2.200.000.000,00	7.01.0.00.0.00.02.00 00 - Kecamatan Samarinda Ilir	
7.01.03.2.03 - Pemberdayaan Lembaga Kemasyarakatan Tingkat Kecamatan				50.000.000,00		50.000.000,00		50.000.000,00		50.000.000,00		50.000.000,00	7.01.0.00.0.00.02.00 00 - Kecamatan Samarinda Ilir	
Meningkatnya Partisipasi dan Peran Lembaga Kemasyarakatan dalam Kegiatan Pembangunan dan Pemberdayaan	Jumlah Lembaga Kemasyarakatan yang Diselenggarakan	0	2	50.000.000,00	2	50.000.000,00	2	50.000.000,00	2	50.000.000,00	2	50.000.000,00	7.01.0.00.0.00.02.00 00 - Kecamatan Samarinda Ilir	
7.01.03.2.03.0001 - Penyelenggaraan Lembaga Kemasyarakatan				50.000.000,00		50.000.000,00		50.000.000,00		50.000.000,00		50.000.000,00	7.01.0.00.0.00.02.00 00 - Kecamatan Samarinda Ilir	
Terselenggaranya Lembaga Kemasyarakatan	Jumlah Lembaga Kemasyarakatan yang Diselenggarakan	0	2	50.000.000,00	2	50.000.000,00	2	50.000.000,00	2	50.000.000,00	2	50.000.000,00	7.01.0.00.0.00.02.00 00 - Kecamatan Samarinda Ilir	
7.01.03.2.06 - Pemberdayaan dan Kesejahteraan Keluarga Tingkat Kecamatan dan Kelurahan				50.000.000,00		50.000.000,00		50.000.000,00		50.000.000,00		50.000.000,00	7.01.0.00.0.00.02.00 00 - Kecamatan Samarinda Ilir	
Meningkatnya Kesadaran Keluarga dalam Membangun Kerja Sama antar-Keluarga, Warga, dan Kelompok Masyarakat	Jumlah Keluarga yang Mengikuti Peningkatan Kesadaran Keluarga dalam Membangun Kerja Sama antar-Keluarga, Warga, dan Kelompok Masyarakat	37	25	50.000.000,00	25	50.000.000,00	25	50.000.000,00	25	50.000.000,00	25	50.000.000,00	7.01.0.00.0.00.02.00 00 - Kecamatan Samarinda Ilir	
7.01.03.2.06.0002 - Peningkatan Kesadaran Keluarga dalam Membangun Kerja Sama antar-Keluarga, Warga, dan Kelompok Masyarakat				50.000.000,00		50.000.000,00		50.000.000,00		50.000.000,00		50.000.000,00	7.01.0.00.0.00.02.00 00 - Kecamatan Samarinda Ilir	
Terlaksananya Peningkatan Kesadaran Keluarga dalam Membangun Kerja Sama antar-Keluarga, Warga, dan Kelompok Masyarakat	Jumlah Keluarga yang Mengikuti Peningkatan Kesadaran Keluarga dalam Membangun Kerja Sama antar-Keluarga, Warga, dan Kelompok Masyarakat	37	25	50.000.000,00	25	50.000.000,00	25	50.000.000,00	25	50.000.000,00	25	50.000.000,00	7.01.0.00.0.00.02.00 00 - Kecamatan Samarinda Ilir	
Meningkatnya Kesejahteraan dan Kualitas Hidup Masyarakat melalui Program Pemberdayaan di Kelurahan Selili													7.01.0.00.0.00.02.00 02 - Kelurahan Selili	
	Persentase Usulan Kegiatan Pembangunan Sarana dan Prasarana dan Pemberdayaan Masyarakat di Kelurahan yang Disetujui	80	90		90.25		90.50		90.75		91		7.01.0.00.0.00.02.00 02 - Kelurahan Selili	
													7.01.0.00.0.00.02.00 02 - Kelurahan Selili	

BIDANG URUSAN / PROGRAM / OUTCOME / KEGIATAN / SUBKEGIATAN OUTPUT	INDIKATOR OUTCOME / OUTPUT	BASELINE TAHUN 2024	TARGET DAN PAGU INDIKATIF TAHUN										PERANGKAT DAERAH	KETERANGAN
			2026		2027		2028		2029		2030			
			TARGET	PAGU	TARGET	PAGU	TARGET	PAGU	TARGET	PAGU	TARGET	PAGU		
(01)	(02)	(03)	(04)	(05)	(06)	(07)	(08)	(09)	(10)	(11)	(12)	(13)	(14)	(15)
Meningkatnya Kesejahteraan dan Kualitas Hidup Masyarakat melalui Program Pemberdayaan di Kelurahan Sidodamai	Persentase Usulan Kegiatan Pembangunan Sarana dan Prasarana, Pemberdayaan Masyarakat di Kelurahan yang Disetujui	80.00	90.00	3.793.401.600,00	90.25	3.795.000.000,00	90.50	3.897.000.000,00	90.75	3.897.000.000,00	91.00	4.705.000.000,00	7.01.0.00.0.00.02.00 00 - Kecamatan Samarinda Ilir	
7.01.03.2.02 - Kegiatan Pemberdayaan Kelurahan				3.693.401.600,00		3.695.000.000,00		3.797.000.000,00		3.797.000.000,00		4.605.000.000,00	7.01.0.00.0.00.02.00 00 - Kecamatan Samarinda Ilir	
Meningkatnya Partisipasi dan Peran Serta Masyarakat untuk Pemerataan Pembangunan dan Pemberdayaan Masyarakat	Jumlah Pokmas dan Ormas yang Melaksanakan Pemberdayaan Masyarakat di Kelurahan	3	3	1.403.001.600,00	3	1.404.000.000,00	3	1.405.000.000,00	3	1.405.000.000,00	3	1.920.000.000,00	7.01.0.00.0.00.02.00 00 - Kecamatan Samarinda Ilir	
	Jumlah Sarana dan Prasarana Kelurahan yang Terbangun	32	40	2.290.400.000,00	42	2.291.000.000,00	44	2.392.000.000,00	46	2.392.000.000,00	48	2.685.000.000,00	7.01.0.00.0.00.02.00 00 - Kecamatan Samarinda Ilir	
7.01.03.2.02.0002 - Pembangunan Sarana dan Prasarana Kelurahan				2.290.400.000,00		2.291.000.000,00		2.392.000.000,00		2.392.000.000,00		2.685.000.000,00	7.01.0.00.0.00.02.00 00 - Kecamatan Samarinda Ilir	
Terbangunnya Sarana dan Prasarana Kelurahan	Jumlah Sarana dan Prasarana Kelurahan yang Terbangun	32	40	2.290.400.000,00	42	2.291.000.000,00	44	2.392.000.000,00	46	2.392.000.000,00	48	2.685.000.000,00	7.01.0.00.0.00.02.00 00 - Kecamatan Samarinda Ilir	
7.01.03.2.02.0003 - Pemberdayaan Masyarakat di Kelurahan				1.403.001.600,00		1.404.000.000,00		1.405.000.000,00		1.405.000.000,00		1.920.000.000,00	7.01.0.00.0.00.02.00 00 - Kecamatan Samarinda Ilir	
Terlaksananya Pemberdayaan Masyarakat di Kelurahan	Jumlah Pokmas dan Ormas yang Melaksanakan Pemberdayaan Masyarakat di Kelurahan	3	3	1.403.001.600,00	3	1.404.000.000,00	3	1.405.000.000,00	3	1.405.000.000,00	3	1.920.000.000,00	7.01.0.00.0.00.02.00 00 - Kecamatan Samarinda Ilir	
7.01.03.2.03 - Pemberdayaan Lembaga Kemasyarakatan Tingkat Kecamatan				50.000.000,00		50.000.000,00		50.000.000,00		50.000.000,00		50.000.000,00	7.01.0.00.0.00.02.00 00 - Kecamatan Samarinda Ilir	
Meningkatnya Partisipasi dan Peran Lembaga Kemasyarakatan dalam Kegiatan Pembangunan dan Pemberdayaan	Jumlah Lembaga Kemasyarakatan yang Diselenggarakan	0	2	50.000.000,00	2	50.000.000,00	2	50.000.000,00	2	50.000.000,00	2	50.000.000,00	7.01.0.00.0.00.02.00 00 - Kecamatan Samarinda Ilir	
7.01.03.2.03.0001 - Penyelenggaraan Lembaga Kemasyarakatan				50.000.000,00		50.000.000,00		50.000.000,00		50.000.000,00		50.000.000,00	7.01.0.00.0.00.02.00 00 - Kecamatan Samarinda Ilir	
Terselenggaranya Lembaga Kemasyarakatan	Jumlah Lembaga Kemasyarakatan yang Diselenggarakan	0	2	50.000.000,00	2	50.000.000,00	2	50.000.000,00	2	50.000.000,00	2	50.000.000,00	7.01.0.00.0.00.02.00 00 - Kecamatan Samarinda Ilir	
7.01.03.2.06 - Pemberdayaan dan Kesejahteraan Keluarga Tingkat Kecamatan dan Kelurahan				50.000.000,00		50.000.000,00		50.000.000,00		50.000.000,00		50.000.000,00	7.01.0.00.0.00.02.00 00 - Kecamatan Samarinda Ilir	
Meningkatnya Kesadaran Keluarga dalam Membangun Kerja Sama antar-Keluarga, Warga, dan Kelompok Masyarakat	Jumlah Keluarga yang Mengikuti Peningkatan Kesadaran Keluarga dalam Membangun Kerja Sama antar-Keluarga, Warga, dan Kelompok Masyarakat	32	25	50.000.000,00	25	50.000.000,00	25	50.000.000,00	25	50.000.000,00	25	50.000.000,00	7.01.0.00.0.00.02.00 00 - Kecamatan Samarinda Ilir	
7.01.03.2.06.0002 - Peningkatan Kesadaran Keluarga dalam Membangun Kerja Sama antar-Keluarga, Warga, dan Kelompok Masyarakat				50.000.000,00		50.000.000,00		50.000.000,00		50.000.000,00		50.000.000,00	7.01.0.00.0.00.02.00 00 - Kecamatan Samarinda Ilir	
Terlaksananya Peningkatan Kesadaran Keluarga dalam Membangun Kerja Sama antar-Keluarga, Warga, dan Kelompok Masyarakat	Jumlah Keluarga yang Mengikuti Peningkatan Kesadaran Keluarga dalam Membangun Kerja Sama antar-Keluarga, Warga, dan Kelompok Masyarakat	32	25	50.000.000,00	25	50.000.000,00	25	50.000.000,00	25	50.000.000,00	25	50.000.000,00	7.01.0.00.0.00.02.00 00 - Kecamatan Samarinda Ilir	

BIDANG URUSAN / PROGRAM / OUTCOME / KEGIATAN / SUBKEGIATAN OUTPUT	INDIKATOR OUTCOME / OUTPUT	BASELINE TAHUN 2024	TARGET DAN PAGU INDIKATIF TAHUN										PERANGKAT DAERAH	KETERANGAN
			2026		2027		2028		2029		2030			
			TARGET	PAGU	TARGET	PAGU	TARGET	PAGU	TARGET	PAGU	TARGET	PAGU		
(01)	(02)	(03)	(04)	(05)	(06)	(07)	(08)	(09)	(10)	(11)	(12)	(13)	(14)	(15)
Meningkatnya Kesejahteraan dan Kualitas Hidup Masyarakat melalui Program Pemberdayaan di Kelurahan Sidodamai													7.01.0.00.0.00.02.00 03 - Kelurahan Sidodamai	
	Persentase Usulan Kegiatan Pembangunan Sarana dan Prasarana dan Pemberdayaan Masyarakat di Kelurahan yang Disetujui	80	90		90.25		90.50		90.75		91		7.01.0.00.0.00.02.00 03 - Kelurahan Sidodamai	
													7.01.0.00.0.00.02.00 03 - Kelurahan Sidodamai	
Meningkatnya Kesejahteraan dan Kualitas Hidup Masyarakat melalui Program Pemberdayaan di Kelurahan Sidomulyo	Persentase Usulan Kegiatan Pembangunan Sarana dan Prasarana, Pemberdayaan Masyarakat di Kelurahan yang Disetujui	80.00	90.00	4.803.820.800,00	90.25	4.808.703.200,00	90.50	4.967.703.200,00	90.75	4.967.703.200,00	91.00	5.992.703.200,00	7.01.0.00.0.00.02.00 00 - Kecamatan Samarinda Ilir	
7.01.03.2.02 - Kegiatan Pemberdayaan Kelurahan				4.703.820.800,00		4.708.703.200,00		4.867.703.200,00		4.867.703.200,00		5.892.703.200,00	7.01.0.00.0.00.02.00 00 - Kecamatan Samarinda Ilir	
Meningkatnya Partisipasi dan Peran Serta Masyarakat untuk Pemerataan Pembangunan dan Pemberdayaan Masyarakat	Jumlah Sarana dan Prasarana Kelurahan yang Terbangun	41	60	2.305.400.000,00	62	2.309.703.200,00	64	2.467.703.200,00	66	2.467.703.200,00	68	3.472.703.200,00	7.01.0.00.0.00.02.00 00 - Kecamatan Samarinda Ilir	
	Jumlah Pokmas dan Ormas yang Melaksanakan Pemberdayaan Masyarakat di Kelurahan	4	4	2.398.420.800,00	4	2.399.000.000,00	4	2.400.000.000,00	4	2.400.000.000,00	4	2.420.000.000,00	7.01.0.00.0.00.02.00 00 - Kecamatan Samarinda Ilir	
7.01.03.2.02.0002 - Pembangunan Sarana dan Prasarana Kelurahan				2.305.400.000,00		2.309.703.200,00		2.467.703.200,00		2.467.703.200,00		3.472.703.200,00	7.01.0.00.0.00.02.00 00 - Kecamatan Samarinda Ilir	
Terbangunnya Sarana dan Prasarana Kelurahan	Jumlah Sarana dan Prasarana Kelurahan yang Terbangun	41	60	2.305.400.000,00	62	2.309.703.200,00	64	2.467.703.200,00	66	2.467.703.200,00	68	3.472.703.200,00	7.01.0.00.0.00.02.00 00 - Kecamatan Samarinda Ilir	
7.01.03.2.02.0003 - Pemberdayaan Masyarakat di Kelurahan				2.398.420.800,00		2.399.000.000,00		2.400.000.000,00		2.400.000.000,00		2.420.000.000,00	7.01.0.00.0.00.02.00 00 - Kecamatan Samarinda Ilir	
Terlaksananya Pemberdayaan Masyarakat di Kelurahan	Jumlah Pokmas dan Ormas yang Melaksanakan Pemberdayaan Masyarakat di Kelurahan	4	4	2.398.420.800,00	4	2.399.000.000,00	4	2.400.000.000,00	4	2.400.000.000,00	4	2.420.000.000,00	7.01.0.00.0.00.02.00 00 - Kecamatan Samarinda Ilir	
7.01.03.2.03 - Pemberdayaan Lembaga Kemasyarakatan Tingkat Kecamatan				50.000.000,00		50.000.000,00		50.000.000,00		50.000.000,00		50.000.000,00	7.01.0.00.0.00.02.00 00 - Kecamatan Samarinda Ilir	
Meningkatnya Partisipasi dan Peran Lembaga Kemasyarakatan dalam Kegiatan Pembangunan dan Pemberdayaan	Jumlah Lembaga Kemasyarakatan yang Diselenggarakan	0	2	50.000.000,00	2	50.000.000,00	2	50.000.000,00	2	50.000.000,00	2	50.000.000,00	7.01.0.00.0.00.02.00 00 - Kecamatan Samarinda Ilir	
7.01.03.2.03.0001 - Penyelenggaraan Lembaga Kemasyarakatan				50.000.000,00		50.000.000,00		50.000.000,00		50.000.000,00		50.000.000,00	7.01.0.00.0.00.02.00 00 - Kecamatan Samarinda Ilir	
Terselenggaranya Lembaga Kemasyarakatan	Jumlah Lembaga Kemasyarakatan yang Diselenggarakan	0	2	50.000.000,00	2	50.000.000,00	2	50.000.000,00	2	50.000.000,00	2	50.000.000,00	7.01.0.00.0.00.02.00 00 - Kecamatan Samarinda Ilir	
7.01.03.2.06 - Pemberdayaan dan Kesejahteraan Keluarga Tingkat Kecamatan dan Kelurahan				50.000.000,00		50.000.000,00		50.000.000,00		50.000.000,00		50.000.000,00	7.01.0.00.0.00.02.00 00 - Kecamatan Samarinda Ilir	
Meningkatnya Kesadaran Keluarga dalam Membangun Kerja Sama antar-Keluarga, Warga, dan Kelompok Masyarakat	Jumlah Keluarga yang Mengikuti Peningkatan Kesadaran Keluarga dalam Membangun Kerja Sama antar-Keluarga, Warga, dan Kelompok Masyarakat	41	25	50.000.000,00	25	50.000.000,00	25	50.000.000,00	25	50.000.000,00	25	50.000.000,00	7.01.0.00.0.00.02.00 00 - Kecamatan Samarinda Ilir	

BIDANG URUSAN / PROGRAM / OUTCOME / KEGIATAN / SUBKEGIATAN OUTPUT	INDIKATOR OUTCOME / OUTPUT	BASELINE TAHUN 2024	TARGET DAN PAGU INDIKATIF TAHUN										PERANGKAT DAERAH	KETERANGAN		
			2026		2027		2028		2029		2030					
			TARGET	PAGU	TARGET	PAGU	TARGET	PAGU	TARGET	PAGU	TARGET	PAGU				
(01)	(02)	(03)	(04)	(05)	(06)	(07)	(08)	(09)	(10)	(11)	(12)	(13)	(14)	(15)		
7.01.03.2.06.0002 - Peningkatan Kesadaran Keluarga dalam Membangun Kerja Sama antar-Keluarga, Warga, dan Kelompok Masyarakat				50.000.000,00		50.000.000,00		50.000.000,00		50.000.000,00		50.000.000,00		7.01.0.00.0.00.02.00 00 - Kecamatan Samarinda Ilir		
Terlaksananya Peningkatan Kesadaran Keluarga dalam Membangun Kerja Sama antar-Keluarga, Warga, dan Kelompok Masyarakat	Jumlah Keluarga yang Mengikuti Peningkatan Kesadaran Keluarga dalam Membangun Kerja Sama antar-Keluarga, Warga, dan Kelompok Masyarakat	41	25	50.000.000,00	25	50.000.000,00	25	50.000.000,00	25	50.000.000,00	25	50.000.000,00	25	50.000.000,00	7.01.0.00.0.00.02.00 00 - Kecamatan Samarinda Ilir	
Meningkatnya Kesejahteraan dan Kualitas Hidup Masyarakat melalui Program Pemberdayaan di Kelurahan Sidomulyo	Persentase Usulan Kegiatan Pembangunan Sarana dan Prasarana dan Pemberdayaan Masyarakat di Kelurahan yang Disetujui	80	90	-	90.25	-	90.50	-	90.75	-	91	-	91	-	7.01.0.00.0.00.02.00 01 - Kelurahan Sidomulyo	
															7.01.0.00.0.00.02.00 01 - Kelurahan Sidomulyo	
Meningkatnya Kesejahteraan dan Kualitas Hidup Masyarakat melalui Program Pemberdayaan di Kelurahan Sungai Dama	Persentase Usulan Kegiatan Pembangunan Sarana dan Prasarana, Pemberdayaan Masyarakat di Kelurahan yang Disetujui	80.00	90.00	3.905.670.400,00	90.25	3.907.000.000,00	90.50	4.009.000.000,00	90.75	4.009.000.000,00	91.00	4.845.000.000,00		7.01.0.00.0.00.02.00 00 - Kecamatan Samarinda Ilir		
7.01.03.2.02 - Kegiatan Pemberdayaan Kelurahan				3.805.670.400,00		3.807.000.000,00		3.909.000.000,00		3.909.000.000,00		4.745.000.000,00		7.01.0.00.0.00.02.00 00 - Kecamatan Samarinda Ilir		
Meningkatnya Partisipasi dan Peran Serta Masyarakat untuk Pemerataan Pembangunan dan Pemberdayaan Masyarakat	Jumlah Sarana dan Prasarana Kelurahan yang Terbangun	33	42	2.195.400.000,00	44	2.196.000.000,00	46	2.297.000.000,00	48	2.297.000.000,00	50	2.765.000.000,00		7.01.0.00.0.00.02.00 00 - Kecamatan Samarinda Ilir		
	Jumlah Pokmas dan Ormas yang Melaksanakan Pemberdayaan Masyarakat di Kelurahan	3	3	1.610.270.400,00	3	1.611.000.000,00	3	1.612.000.000,00	3	1.612.000.000,00	3	1.980.000.000,00		7.01.0.00.0.00.02.00 00 - Kecamatan Samarinda Ilir		
7.01.03.2.02.0002 - Pembangunan Sarana dan Prasarana Kelurahan				2.195.400.000,00		2.196.000.000,00		2.297.000.000,00		2.297.000.000,00		2.765.000.000,00		7.01.0.00.0.00.02.00 00 - Kecamatan Samarinda Ilir		
Terbangunnya Sarana dan Prasarana Kelurahan	Jumlah Sarana dan Prasarana Kelurahan yang Terbangun	33	42	2.195.400.000,00	44	2.196.000.000,00	46	2.297.000.000,00	48	2.297.000.000,00	50	2.765.000.000,00		7.01.0.00.0.00.02.00 00 - Kecamatan Samarinda Ilir		
7.01.03.2.02.0003 - Pemberdayaan Masyarakat di Kelurahan				1.610.270.400,00		1.611.000.000,00		1.612.000.000,00		1.612.000.000,00		1.980.000.000,00		7.01.0.00.0.00.02.00 00 - Kecamatan Samarinda Ilir		
Terlaksananya Pemberdayaan Masyarakat di Kelurahan	Jumlah Pokmas dan Ormas yang Melaksanakan Pemberdayaan Masyarakat di Kelurahan	3	3	1.610.270.400,00	3	1.611.000.000,00	3	1.612.000.000,00	3	1.612.000.000,00	3	1.980.000.000,00		7.01.0.00.0.00.02.00 00 - Kecamatan Samarinda Ilir		
7.01.03.2.03 - Pemberdayaan Lembaga Kemasyarakatan Tingkat Kecamatan				50.000.000,00		50.000.000,00		50.000.000,00		50.000.000,00		50.000.000,00		7.01.0.00.0.00.02.00 00 - Kecamatan Samarinda Ilir		
Meningkatnya Partisipasi dan Peran Lembaga Kemasyarakatan dalam Kegiatan Pembangunan dan Pemberdayaan	Jumlah Lembaga Kemasyarakatan yang Diselenggarakan	0	2	50.000.000,00	2	50.000.000,00	2	50.000.000,00	2	50.000.000,00	2	50.000.000,00		7.01.0.00.0.00.02.00 00 - Kecamatan Samarinda Ilir		
7.01.03.2.03.0001 - Penyelenggaraan Lembaga Kemasyarakatan				50.000.000,00		50.000.000,00		50.000.000,00		50.000.000,00		50.000.000,00		7.01.0.00.0.00.02.00 00 - Kecamatan Samarinda Ilir		
Terselenggaranya Lembaga Kemasyarakatan	Jumlah Lembaga Kemasyarakatan yang Diselenggarakan	0	2	50.000.000,00	2	50.000.000,00	2	50.000.000,00	2	50.000.000,00	2	50.000.000,00		7.01.0.00.0.00.02.00 00 - Kecamatan Samarinda Ilir		
7.01.03.2.06 - Pemberdayaan dan Kesejahteraan Keluarga Tingkat Kecamatan dan Kelurahan				50.000.000,00		50.000.000,00		50.000.000,00		50.000.000,00		50.000.000,00		7.01.0.00.0.00.02.00 00 - Kecamatan Samarinda Ilir		

BIDANG URUSAN / PROGRAM / OUTCOME / KEGIATAN / SUBKEGIATAN OUTPUT	INDIKATOR OUTCOME / OUTPUT	BASELINE TAHUN 2024	TARGET DAN PAGU INDIKATIF TAHUN										PERANGKAT DAERAH	KETERANGAN
			2026		2027		2028		2029		2030			
			TARGET	PAGU	TARGET	PAGU	TARGET	PAGU	TARGET	PAGU	TARGET	PAGU		
(01)	(02)	(03)	(04)	(05)	(06)	(07)	(08)	(09)	(10)	(11)	(12)	(13)	(14)	(15)
Meningkatnya Kesadaran Keluarga dalam Membangun Kerja Sama antar-Keluarga, Warga, dan Kelompok Masyarakat	Jumlah Keluarga yang Mengikuti Peningkatan Kesadaran Keluarga dalam Membangun Kerja Sama antar-Keluarga, Warga, dan Kelompok Masyarakat	33	25	50.000.000,00	25	50.000.000,00	25	50.000.000,00	25	50.000.000,00	25	50.000.000,00	7.01.0.00.0.00.02.00 00 - Kecamatan Samarinda Ilir	
7.01.03.2.06.0002 - Peningkatan Kesadaran Keluarga dalam Membangun Kerja Sama antar-Keluarga, Warga, dan Kelompok Masyarakat				50.000.000,00		50.000.000,00		50.000.000,00		50.000.000,00		50.000.000,00	7.01.0.00.0.00.02.00 00 - Kecamatan Samarinda Ilir	
Terlaksananya Peningkatan Kesadaran Keluarga dalam Membangun Kerja Sama antar-Keluarga, Warga, dan Kelompok Masyarakat	Jumlah Keluarga yang Mengikuti Peningkatan Kesadaran Keluarga dalam Membangun Kerja Sama antar-Keluarga, Warga, dan Kelompok Masyarakat	33	25	50.000.000,00	25	50.000.000,00	25	50.000.000,00	25	50.000.000,00	25	50.000.000,00	7.01.0.00.0.00.02.00 00 - Kecamatan Samarinda Ilir	
Meningkatnya Kesejahteraan dan Kualitas Hidup Masyarakat melalui Program Pemberdayaan di Kelurahan Sungai Dama				-		-		-		-		-	7.01.0.00.0.00.02.00 06 - Kelurahan Sungai Dama	
	Persentase Usulan Kegiatan Pembangunan Sarana dan Prasarana dan Pemberdayaan Masyarakat di Kelurahan yang Disetujui	80	90		90.25		90.50		90.75		91		7.01.0.00.0.00.02.00 06 - Kelurahan Sungai Dama	
													7.01.0.00.0.00.02.00 06 - Kelurahan Sungai Dama	

RENSTRA

RENCANA STRATEGIS

KECAMATAN SAMARINDA ILIR 2025-2029



PERMASALAHAN ISU STRATEGIS

TUJUAN & SASARAN STRATEGI & ARAH KEBIJAKAN

INDIKATOR KINERJA UTAMA (IKU)

PROGRAM - KEGIATAN - SUB KEGIATAN