



**PEMERINTAH KOTA SAMARINDA
KECAMATAN SUNGAI KUNJANG**



RENCANA STRATEGIS RENSTRA

2025 - 2029

KECAMATAN SUNGAI KUNJANG

**PERMASALAHAN
ISU STRATEGIS**

**STRATEGI & ARAH KEBIJAKAN
INDIKATOR KINERJA UTAMA
(IKU)**



TUJUAN DAN SASARAN

**PROGRAM
KEGIATAN
SUB KEGIATAN**

BerAKHLAK
Berorientasi Pelayanan Akuntabel Kompeten
Harmonis Loyal Adaptif Kolaboratif

**# bangga
melayani
bangsa**



WALI KOTA SAMARINDA
PROVINSI KALIMANTAN TIMUR

PERATURAN WALI KOTA SAMARINDA
NOMOR 67 TAHUN 2025

TENTANG

PENETAPAN RENCANA STRATEGIS PERANGKAT DAERAH
KOTA SAMARINDA TAHUN 2025-2029

DENGAN RAHMAT TUHAN YANG MAHA ESA
WALI KOTA SAMARINDA,

Menimbang : bahwa untuk melaksanakan ketentuan Pasal 264 ayat (2) Undang-Undang Nomor 23 Tahun 2014 tentang Pemerintahan Daerah, Pasal 123 ayat (2) Peraturan Menteri Dalam Negeri Republik Indonesia Nomor 86 Tahun 2017 tentang Tata Cara Perencanaan, Pengendalian dan Evaluasi Pembangunan Daerah, Tata Cara Evaluasi Rancangan Peraturan Daerah Tentang Rencana Pembangunan Jangka Panjang Daerah dan Rencana Pembangunan Jangka Menengah Daerah, Serta Tata Cara Perubahan Rencana Pembangunan Jangka Panjang Daerah, Rencana Pembangunan Jangka Menengah Daerah, dan Rencana Kerja Pemerintah Daerah, perlu menetapkan Peraturan Wali Kota tentang Penetapan Rencana Strategis Perangkat Daerah Kota Samarinda Tahun 2025-2029;

Mengingat : 1. Pasal 18 ayat (6) Undang Undang Dasar Negara Republik Indonesia Tahun 1945;

2. Undang-Undang Nomor 27 Tahun 1959 tentang Penetapan Undang-Undang Darurat No. 3 Tahun 1953 tentang Perpanjangan Pembentukan Daerah Tingkat II di Kalimantan (Lembaran Negara Tahun 1953 No. 9), Sebagai Undang-Undang (Lembaran Negara Tahun 1959 Nomor 72, Tambahan Lembaran Negara Nomor 1820) sebagaimana telah beberapa kali diubah terakhir dengan Undang-Undang Nomor 8 Tahun 1965 tentang Pembentukan Daerah Tingkat II Tanah Laut, Daerah Tingkat II Tapin dan Daerah Tingkat II Tabalong dengan Mengubah Undang-Undang No. 27 Tahun 1959 Tentang Penetapan Undang-Undang Darurat No. 3 Tahun 1953, tentang Pembentukan Daerah Tingkat II di Kalimantan (Lembaran Negara Tahun 1965 Nomor 51, Tambahan Lembaran Negara Nomor 2756);

3. Undang-Undang Nomor 25 Tahun 2004 tentang Sistem Perencanaan Pembangunan Nasional (Lembaran Negara Republik Indonesia Tahun 2004 Nomor 104, Tambahan Lembaran Negara Republik Indonesia Nomor 4421);

4. Undang-Undang Nomor 23 Tahun 2014 tentang Pemerintahan Daerah (Lembaran Negara Republik Indonesia Tahun 2014 Nomor 244, Tambahan Lembaran Negara Republik Indonesia Nomor

- 5587) sebagaimana telah beberapa kali diubah terakhir dengan Undang-Undang Nomor 6 Tahun 2023 tentang Penetapan Peraturan Pemerintah Pengganti Undang-Undang Nomor 2 Tahun 2022 tentang Cipta Kerja menjadi Undang-Undang (Lembaran Negara Republik Indonesia Tahun 2023 Nomor 41, Tambahan Lembaran Negara Republik Indonesia Nomor 6856);
5. Undang-Undang Nomor 59 Tahun 2024 tentang Rencana Pembangunan Jangka Panjang Nasional Tahun 2025-2045 (Lembaran Negara Republik Indonesia Tahun 2024 Nomor 194);
 6. Peraturan Presiden Nomor 12 Tahun 2025 tentang Rencana Pembangunan Jangka Menengah Nasional Tahun 2025- 2029 (Lembaran Negara Republik Indonesia Tahun 2025 Nomor 19);
 7. Peraturan Menteri Dalam Negeri Nomor 86 Tahun 2017 tentang Tata Cara Perencanaan, Pengendalian dan Evaluasi Pembangunan Daerah tentang Rencana Pembangunan Jangka Panjang Daerah dan Rencana Pembangunan Jangka Menengah, serta Tata Cara Perubahan Rencana Pembangunan Jangka Menengah Daerah, dan Rencana Kerja Pemerintah Daerah (Berita Negara Republik Indonesia Tahun 2017 Nomor 1312);
 8. Peraturan Daerah Provinsi Kalimantan Timur Nomor 11 Tahun 2024 tentang Rencana Pembangunan Jangka Panjang Daerah Provinsi Kalimantan Timur Tahun 2025–2029 (Lembaran Daerah Provinsi Kalimantan Timur Tahun 2024 Nomor 11);
 9. Peraturan Daerah Kota Samarinda Nomor 4 Tahun 2024 tentang Rencana Pembangunan Jangka Panjang Daerah Kota Samarinda Tahun 2025-2045 (Lembaran Daerah Kota Samarinda Tahun 2024 Nomor 53);
 10. Peraturan Daerah Kota Samarinda Nomor 6 Tahun 2025 tentang Rencana Pembangunan Jangka Menengah Daerah Kota Samarinda Tahun 2025-2029 (Lembaran Daerah Kota Samarinda Tahun 2025 Nomor: 60);

MEMUTUSKAN:

Menetapkan : PERATURAN WALI KOTA TENTANG PENETAPAN RENCANA STRATEGIS PERANGKAT DAERAH TAHUN 2025-2029

**BAB I
KETENTUAN UMUM**

Pasal 1

Dalam Peraturan Wali Kota ini yang dimaksud dengan:

1. Daerah adalah Kota Samarinda.
2. Pemerintah Daerah adalah Wali Kota sebagai unsur penyelenggara Pemerintahan Daerah Kota yang memimpin pelaksanaan urusan pemerintahan yang menjadi kewenangan Daerah Otonom.
3. Wali Kota adalah Wali Kota Samarinda.
4. Sekretaris Daerah adalah Sekretaris Daerah Kota Samarinda.
5. Dewan Perwakilan Rakyat Daerah yang selanjutnya disingkat DPRD adalah Lembaga perwakilan rakyat daerah yang berkedudukan sebagai unsur penyelenggara Pemerintahan Daerah.

6. Perangkat Daerah adalah unsur pembantu Wali Kota dan DPRD dalam penyelenggaraan urusan pemerintahan yang menjadi kewenangan Daerah.
7. Pemangku Kepentingan adalah pihak yang langsung atau tidak langsung mendapatkan manfaat atau dampak dari perencanaan dan pelaksanaan pembangunan daerah.
8. Rencana Pembangunan Jangka Menengah Daerah yang selanjutnya disingkat RPJMD adalah dokumen perencanaan Daerah untuk periode 5 (lima) tahun terhitung sejak dilantik sampai dengan berakhirnya masa jabatan kepala daerah.
9. Rencana Pembangunan Tahunan Daerah yang selanjutnya disebut Rencana Kerja Pemerintah Daerah, yang selanjutnya disingkat RKPD adalah dokumen perencanaan Daerah untuk periode 1 (satu) tahun.
10. Rencana Strategis Perangkat Daerah yang selanjutnya disingkat dengan Renstra Perangkat Daerah adalah dokumen perencanaan Perangkat Daerah untuk periode 5 (lima) tahun.
11. Rencana Kerja Perangkat Daerah yang selanjutnya disingkat Renja Perangkat Daerah adalah dokumen perencanaan Perangkat Daerah untuk periode 1 (satu) tahun.
12. Isu Strategis adalah kondisi atau hal yang harus diperhatikan atau dikedepankan dalam perencanaan pembangunan Daerah karena dampaknya yang signifikan bagi Daerah dengan karakteristik bersifat penting, mendasar, mendesak, berjangka menengah/ panjang, dan menentukan pencapaian tujuan penyelenggaraan pemerintahan Daerah di masa yang akan datang.
13. Strategi adalah langkah berisikan program-program sebagai prioritas pembangunan Daerah/Perangkat Daerah untuk mencapai sasaran.
14. Kebijakan adalah arah/tindakan yang diambil oleh Pemerintah Daerah Kota untuk mencapai tujuan.
15. Program adalah penjabaran kebijakan Perangkat Daerah dalam bentuk upaya yang berisi satu atau lebih kegiatan dengan menggunakan sumber daya yang disediakan untuk mencapai hasil yang terukur sesuai dengan tugas dan fungsi.
16. Kegiatan Perangkat Daerah adalah serangkaian aktivitas pembangunan yang dilaksanakan oleh Perangkat Daerah untuk menghasilkan keluaran (*output*) dalam rangka mencapai hasil (*outcome*) suatu program.
17. Kinerja adalah capaian keluaran/hasil/dampak dari kegiatan/program/ sasaran sehubungan dengan penggunaan sumber daya pembangunan.
18. Indikator kinerja adalah tanda yang berfungsi sebagai alat ukur pencapaian kinerja suatu kegiatan, program atau sasaran dan tujuan dalam bentuk keluaran (*output*), hasil (*outcome*), dampak (*impact*).
19. Standar Pelayanan Minimal yang selanjutnya disingkat SPM adalah ketentuan tentang jenis dan mutu pelayanan dasar yang merupakan urusan wajib daerah yang berhak diperoleh setiap warga secara minimal.
20. Sasaran adalah rumusan kondisi yang menggambarkan tercapainya tujuan, berupa hasil pembangunan Daerah/Perangkat Daerah yang diperoleh dari pencapaian hasil (*outcome*) program Perangkat Daerah.
21. Keluaran (*output*) adalah suatu produk akhir berupa barang atau jasa dari serangkaian proses atas sumber daya pembangunan agar hasil (*outcome*) dapat terwujud.
22. Hasil (*outcome*) adalah keadaan yang ingin dicapai atau dipertahankan pada penerima manfaat dalam periode waktu tertentu yang mencerminkan berfungsinya keluaran dari beberapa kegiatan dalam satu program.

Pasal 2

- (1) Renstra Perangkat Daerah merupakan dokumen perencanaan Perangkat Daerah untuk periode 5 (lima) tahun terhitung mulai tahun 2025 dan berakhir pada tahun 2029.
- (2) Renstra Perangkat Daerah Tahun 2025-2029 sebagaimana dimaksud pada ayat 1 (satu) berdasarkan pada RPJMD Tahun 2025-2029.

BAB II RUANG LINGKUP

Pasal 3

- (1) Rencana Strategis Perangkat Daerah Tahun 2025-2029 memuat:
 - a. tujuan dan sasaran;
 - b. program, kegiatan, dan indikator kinerja;
 - c. pagu indikatif dan prakiraan pendanaan untuk batas waktu 5 (lima) tahun.
- (2) Renstra Perangkat Daerah Tahun 2025-2029 sebagaimana dimaksud pada ayat (1) menjadi pedoman dalam penyusunan Renja Perangkat Daerah.
- (3) Sistematika Renstra Perangkat Daerah Tahun 2025-2029 sebagaimana dimaksud pada ayat (1) terdiri atas:
 - a. BAB I : Pendahuluan;
 - b. BAB II : Gambaran Pelayanan, Permasalahan dan Isu Strategis Perangkat Daerah;
 - c. BAB III : Tujuan, Sasaran, Strategi dan Arah Kebijakan;
 - d. BAB IV : Program, Kegiatan, Sub Kegiatan dan Kinerja Penyelenggaraan Bidang Urusan; dan
 - e. BAB V : Penutup

Pasal 4

- (1) Renstra Perangkat Daerah Tahun 2025-2029 terdiri dari Renstra Perangkat Daerah sebagai berikut:
 - a. Inspektorat Daerah Kota Samarinda;
 - b. Badan Kepegawaian dan Pengembangan Sumber Daya Manusia Kota Samarinda;
 - c. Badan Kesatuan Bangsa dan Politik Kota Samarinda;
 - d. Badan Penanggulangan Bencana Daerah Kota Samarinda;
 - e. Badan Pendapatan Daerah Kota Samarinda;
 - f. Badan Pengelolaan Keuangan dan Aset Daerah Kota Samarinda;
 - g. Badan Perencanaan Pembangunan, Riset dan Inovasi Daerah Kota Samarinda;
 - h. Dinas Kesehatan Kota Samarinda;
 - i. Dinas Komunikasi dan Informatika Kota Samarinda;
 - j. Dinas Koperasi, Usaha Kecil Menengah dan Perindustrian Kota Samarinda;
 - k. Dinas Pemuda, Olah Raga dan Pariwisata Kota Samarinda;
 - l. Dinas Perpustakaan dan Kearsipan Kota Samarinda;
 - m. Dinas Kependudukan dan Pencatatan Sipil Kota Samarinda;
 - n. Dinas Ketahanan Pangan dan Pertanian Kota Samarinda;
 - o. Dinas Lingkungan Hidup Kota Samarinda;
 - p. Dinas Pendidikan dan Kebudayaan Kota Samarinda;

- q. Dinas Perdagangan Kota Samarinda;
- r. Dinas Perikanan Kota Samarinda;
- s. Dinas Penanaman Modal dan Pelayanan Terpadu Satu Pintu Kota Samarinda;
- t. Dinas Perhubungan Kota Samarinda;
- u. Dinas Pengendalian Penduduk dan Keluarga Berencana Kota Samarinda;
- v. Dinas Pemberdayaan Perempuan dan Perlindungan Anak Kota Samarinda;
- w. Dinas Pemadam Kebakaran dan Penyelamatan Kota Samarinda;
- x. Dinas Pekerjaan Umum dan Penataan Ruang Kota Samarinda;
- y. Dinas Perumahan dan Kawasan Permukiman Kota Samarinda;
- z. Dinas Sosial dan Pemberdayaan Masyarakat Kota Samarinda;
- aa. Dinas Tenaga Kerja Kota Samarinda;
- bb. Satuan Polisi Pamong Praja Kota Samarinda;
- cc. Sekretariat Daerah Kota Samarinda;
- dd. Sekretariat DPRD Kota Samarinda;
- ee. Kecamatan Loa Janan Ilir;
- ff. Kecamatan Samarinda Seberang;
- gg. Kecamatan Palaran;
- hh. Kecamatan Sungai Kunjang;
- ii. Kecamatan Samarinda Kota;
- jj. Kecamatan Samarinda Ulu;
- kk. Kecamatan Samarinda Ilir;
- ll. Kecamatan Samarinda Utara;
- mm. Kecamatan Sambutan; dan
- nn. Kecamatan Sungai Pinang.

BAB III PENGENDALIAN DAN EVALUASI

Pasal 5

- (1) Kepala Badan Perencanaan Pembangunan, Riset dan Inovasi Daerah melaksanakan pengendalian dan evaluasi terhadap penyusunan kebijakan Renstra Perangkat Daerah mulai dari tahap penyusunan awal sampai dengan rancangan akhir.

BAB IV PERUBAHAN

Pasal 6

- (1) Perubahan Renstra Perangkat Daerah dapat dilakukan apabila:
 - a. terdapat perubahan atas Peraturan Daerah tentang Rencana Pembangunan Jangka Menengah Daerah Kota Samarinda Tahun 2025-2029;
 - b. hasil pengendalian dan evaluasi menunjukkan bahwa proses perumusan tidak sesuai dengan tahapan dan tata cara penyusunan rencana pembangunan daerah sebagaimana diatur dalam peraturan perundang-undangan;
 - c. hasil pengendalian dan evaluasi menunjukkan bahwa substansi yang dirumuskan, tidak sesuai dengan peraturan perundang-undangan;

- d. terjadi perubahan yang mendasar, mencakup antara lain terjadinya bencana alam, guncangan politik, krisis ekonomi, konflik sosial budaya, gangguan keamanan, pemekaran Daerah, atau perubahan kebijakan nasional;
 - e. perubahan kebijakan dan strategi baik di tingkat nasional maupun di tingkat pemerintah Daerah yang tidak perlu merubah RPJMD;
- (2) Dalam rangka efektivitas, perubahan Renstra Perangkat Daerah sebagaimana dimaksud pada ayat (1) huruf b dan c tidak dapat dilakukan apabila sisa masa berlaku Renstra Perangkat Daerah kurang dari 3 (tiga) tahun.

BAB V
KETENTUAN PENUTUP

Pasal 7

Peraturan Wali Kota ini mulai berlaku pada tanggal diundangkan.

Agar setiap orang mengetahuinya, memerintahkan pengundangan Peraturan Wali Kota ini dengan penempatannya dalam Berita Daerah Kota Samarinda.

Ditetapkan di Samarinda
pada tanggal 19 September 2025

WALI/KOTA SAMARINDA,

ANDI HARUN



PEMERINTAH KOTA SAMARINDA
KECAMATAN SUNGAI KUNJANG

Jl. Jakarta No. 25 RT. 81 Kel. Loa Bakung, Telp (0541) 271569

Samarinda (Kalimantan Timur) Kode Pos 75129

Web : <https://kec-sungai-kunjang.samarindakota.go.id> Email : kec.sungaikunjang@gmail.com

SURAT KEPUTUSAN CAMAT SUNGAI KUNJANG

NOMOR : 800/0034/400.10/VI/2025

TENTANG

**PEMBENTUKAN TIM PENYUSUNAN RENCANA STRATEGIS
(RENSTRA) KECAMATAN SUNGAI KUNJANG
TAHUN 2025-2029**

CAMAT SUNGAI KUNJANG

- MENIMBANG :**
- a. Bahwa dalam rangka persiapan penyusunan Dokumen Rencana Strategis (RENSTRA) Kecamatan Sungai Kunjang Tahun 2025-2029, perlu dibentuk Tim Penyusun ;
 - b. Bahwa berdasarkan pertimbangan sebagaimana dimaksud pada huruf a, perlu Pembentukan Tim Penyusunan Rencana Strategis (RENSTRA) Kecamatan Sungai Kunjang Tahun 2025-2029.

- MENINGGAT :**
1. Undang-Undang Nomor 25 Tahun 2004 tentang Sistem Perencanaan Pembangunan Nasional (SPPN) ;
 2. Undang-Undang Nomor 33 Tahun 2004 tentang Perimbangan Keuangan antara Pemerintah Pusat dan Daerah ;
 3. Undang-Undang Nomor 26 Tahun 2007 tentang Penataan Ruang ;
 4. Undang-Undang Nomor 23 Tahun 2014 tentang Pemerintahan Daerah Sebagaimana Diubah Terakhir Melalui Undang-Undang Nomor 9 Tahun 2015 tentang Perubahan Kedua Atas Undang-Undang Nomor 23 Tahun 2014 tentang Pemerintahan Daerah ;
 5. Peraturan Pemerintah Nomor 18 Tahun 2016 tentang Perangkat Daerah ;
 6. Peraturan Pemerintah Nomor 2 Tahun 2018 Tentang Standar Pelayanan Minimal ;
 7. Peraturan Pemerintah Nomor 17 Tahun 2018 tentang Kecamatan ;
 8. Peraturan Pemerintah Nomor 12 Tahun 2019 tentang Pengelolaan Keuangan Daerah ;
 9. Peraturan Presiden Republik Indonesia Nomor 59 Tahun 2017 tentang Pelaksanaan Pencapaian Tujuan Pembangunan Berkelanjutan ;
 10. Peraturan Menteri Dalam Negeri Nomor 86 Tahun 2017 tentang Tata Cara Perencanaan, Pengendalian, dan Evaluasi Pembangunan Daerah, Tata Cara Evaluasi Rancangan Peraturan Daerah tentang Rencana Pembangunan Jangka

Panjang Daerah (RPJPD) dan Rencana Pembangunan Jangka Menengah Daerah (RPJMD), serta Tata Cara Perubahan Rencana Pembangunan Jangka Panjang Daerah (RPJPD), Rencana Pembangunan Jangka Menengah Daerah (RPJMD), dan Rencana Kerja Pemerintah Daerah (RKPD) ;

11. Peraturan Menteri Dalam Negeri Nomor 130 Tahun 2018 tentang Kegiatan Pembangunan Sarana dan Prasarana Kelurahan dan Pemberdayaan Masyarakat di Kelurahan ;
12. Peraturan Menteri Dalam Negeri Nomor 70 Tahun 2019 tentang Sistem Informasi Pemerintahan Daerah ;
13. Peraturan Menteri Dalam Negeri Nomor 90 Tahun 2019 tentang Klasifikasi, Kodefikasi, Dan Nomenklatur Perencanaan Pembangunan Dan Keuangan Daerah ;
14. Peraturan Menteri Dalam Negeri Nomor 18 Tahun 2020 tentang Peraturan Pelaksanaan Peraturan Pemerintah Nomor 13 Tahun 2019 tentang Laporan dan Evaluasi Penyelenggaraan Pemerintahan Daerah ;
15. Instruksi Menteri Dalam Negeri Nomor 2 Tahun 2025 tentang Pedoman Penyusunan Rencana Pembangunan Jangka Menengah Daerah (RPJMD) dan Rencana Strategis (RENSTRA) Perangkat Daerah Tahun 2025-2029 ;
16. Keputusan Menteri Dalam Negeri Nomor 050-5889 Tahun 2021 sebagaimana diubah terakhir dengan Keputusan Menteri Dalam Negeri Nomor 900.1.15.5-1317 Tahun 2023 tentang Hasil Verifikasi, Validasi, dan Inventarisasi Pemutakhiran Klasifikasi, Kodefikasi, dan Nomenklatur Perencanaan Pembangunan dan Keuangan Daerah ;
17. Peraturan Daerah Kota Samarinda Nomor 2 Tahun 2014 tentang Rencana Tata Ruang Wilayah (RTRW) Daerah Kota Samarinda Tahun 2014 sampai dengan Tahun 2034 ;
18. Peraturan Daerah Kota Samarinda Nomor 4 Tahun 2015 tentang Rencana Pembangunan Jangka Panjang Daerah (RPJPD) Kota Samarinda Tahun 2005 sampai dengan Tahun 2025 ;
19. Peraturan Daerah Kota Samarinda Nomor 3 Tahun 2016 tentang Urusan Pemerintahan Konkuren yang Menjadi Kewenangan Daerah ;
20. Peraturan Daerah Kota Samarinda Nomor 4 Tahun 2016 Sebagaimana Diubah Terakhir Melalui Peraturan Daerah Kota Samarinda Nomor 8 Tahun 2021 tentang Perubahan Atas Peraturan Daerah Kota Samarinda Nomor 4 Tahun 2016 tentang Pembentukan dan Susunan Perangkat Daerah ;
21. Peraturan Walikota Samarinda Nomor 57 tahun 2016 tentang Susunan Organisasi dan Tata Kerja Kecamatan di Kota Samarinda ;
22. Peraturan Walikota Samarinda Nomor 11 tahun 2022 sebagaimana diubah terakhir dengan Peraturan Walikota Samarinda Nomor 1 tahun 2025 tentang Perubahan Ketiga mengenai Pedoman Teknis Pelaksanaan Program Pembangunan dan Pemberdayaan Masyarakat.

MEMUTUSKAN

- MENETAPKAN** : PEMBENTUKAN TIM PENYUSUNAN RENCANA STRATEGIS (RENSTRA) KECAMATAN SUNGAI KUNJANG TAHUN 2025-2029.
- PERTAMA** : Menunjuk pegawai yang nama-namanya tercantum dalam lampiran surat keputusan ini sebagai Tim Penyusunan Rencana Strategis (RENSTRA) Kecamatan Sungai Kunjang Tahun 2025-2029 ;
- KEDUA** : Tugas Tim Penyusunan Rencana Strategis (RENSTRA) Kecamatan Sungai Kunjang Tahun 2025-2029 adalah menyusun Rencana Strategis (RENSTRA) Kecamatan Sungai Kunjang Tahun 2025-2029 dengan mengacu pada Rencana Pembangunan Jangka Menengah Daerah (RPJMD) Pemerintah Kota Samarinda Tahun 2025-2029 ;
- KETIGA** : Keputusan ini mulai berlaku sejak tanggal ditetapkan.

Ditetapkan di : Samarinda
Pada Tanggal : 30 Juni 2025

Camat



DWI SITI NOORBAYAH, S.Sos., M.Si.
NIP. 196905141990032005

LAMPIRAN SURAT KEPUTUSAN CAMAT SUNGAI KUNJANG

NOMOR : 800/034/400.10/VI/2025
TANGGAL : 30 JUNI 2025
TENTANG : PEMBENTUKAN TIM PENYUSUNAN RENCANA STRATEGIS
(RENSTRA) KECAMATAN SUNGAI KUNJANG TAHUN 2025-2029

**SUSUNAN TIM PENYUSUNAN
RENCANA STRATEGIS (RENSTRA)
KECAMATAN SUNGAI KUNJANG
TAHUN 2025-2029**

1. Penanggungjawab : Camat Sungai Kunjang
2. Ketua Tim : Sekretaris Kecamatan Sungai Kunjang
3. Tim Pelaksana :
 - Kepala Seksi Ekonomi dan Pembangunan
 - Kepala Seksi Kesejahteraan dan Pemberdayaan Masyarakat
 - Kepala Sub Bagian Perencanaan Program dan Keuangan
 - Kepala Sub Bagian Umum dan Kepegawaian
 - Pengolah Data & Informasi Sub Bagian Perencanaan Program dan Keuangan

Ditetapkan di : Samarinda
Pada Tanggal : 30 Juni 2025

Camat,

DWI SITI NOORBAYAH, S.Sos., M.Si.
NIP. 196905141990032005



KATA PENGANTAR



Puji dan syukur kami panjatkan atas kehadiran Allah S.W.T., karena berkat rahmat dan karunia-Nya, kami dapat menyelesaikan penyusunan Rencana Strategis (RENSTRA) Kecamatan Sungai Kunjang tahun 2025-2029.

RENSTRA Kecamatan Sungai Kunjang tahun 2025-2029 ini, secara garis besar membahas tentang rencana strategis Kecamatan Sungai Kunjang selama tahun 2025-2029, seperti Gambaran Umum Perangkat Daerah, Permasalahan dan Isu Strategis Perangkat Daerah, Tujuan dan Sasaran, Strategi dan Arah Kebijakan, Rencana Program, Kegiatan, dan Pendanaan, serta Kinerja Penyelenggaraan Bidang Urusan.

Dengan segala keterbatasan, penyusunan RENSTRA Kecamatan Sungai Kunjang tahun 2025-2029 ini, tidak akan mungkin terselesaikan tanpa bantuan dari berbagai pihak dan lembaga yang tidak dapat kami sebutkan satu per satu. Oleh karena itu, kami ucapkan terima kasih yang tidak terhingga kepada pihak-pihak tersebut, khususnya Wali Kota Samarinda yang telah memberikan kepercayaan kepada kami untuk memimpin Kecamatan Sungai Kunjang ini.

Ditetapkan di : Samarinda
Pada Tanggal : 22 September 2025



Camat,

DWI SITI NOORBAYAH, SOS, M.SI
NIP. 196905141990032005



DAFTAR ISI

HALAMAN JUDUL	
SURAT KEPUTUSAN	
BERITA ACARA	
KATA PENGANTAR.....	i
DAFTAR ISI.....	ii
DAFTAR GAMBAR.....	iii
DAFTAR TABEL.....	iv
BAB I PENDAHULUAN.....	1
1.1 Latar Belakang	1
1.2 Dasar Hukum.....	4
1.3 Maksud dan Tujuan.....	6
1.4 Sistematika Penulisan.....	7
BAB II GAMBARAN PELAYANAN, PERMASALAHAN, DAN ISU STRATEGIS PERANGKAT DAERAH.....	9
2.1 Gambaran Pelayanan Perangkat Daerah	9
2.1.1 Tugas, Fungsi, dan Struktur Organisasi Perangkat Daerah.....	9
2.1.2 Sumber Daya Perangkat Daerah.....	34
2.1.3 Kinerja Pelayanan Perangkat Daerah.....	45
2.1.4 Kelompok Sasaran Layanan Perangkat Daerah.....	48
2.1.5 Kemitraan, BUMD, dan Kerja Sama Perangkat Daerah.....	48
2.2 Permasalahan dan Isu Strategis Perangkat Daerah.....	48
2.2.1 Permasalahan Perangkat Daerah.....	49
2.2.2 Isu Strategis Perangkat Daerah	53
BAB III TUJUAN, SASARAN, STRATEGI, DAN ARAH KEBIJAKAN PERANGKAT DAERAH.....	57
3.1 Tujuan dan Sasaran Perangkat Daerah.....	57
3.2 Strategi dan Arah Kebijakan Perangkat Daerah.....	61
BAB IV PROGRAM, KEGIATAN, SUB KEGIATAN, DAN KINERJA PENYELENGGARAAN BIDANG URUSAN	70
4.1 Program, Kegiatan, Sub Kegiatan, dan Pagu Pendanaan Indikatif	70
4.2 Kinerja Penyelenggaraan Bidang Urusan.....	148
BAB V PENUTUP.....	151

LAMPIRAN-LAMPIRAN



DAFTAR GAMBAR

Gambar I	Hubungan RENSTRA Kecamatan Sungai Kunjang dengan Dokumen Perencanaan Lainnya	3
Gambar II	Struktur Organisasi Kecamatan Sungai Kunjang	33
Gambar 3.1	Konsep RENSTRA PD	60
Gambar 3.2	Kerangka Keterkaitan antara Sasaran RPJMD dengan Tujuan Renstra PD	61
Gambar 4.1	Kerangka Perumusan Program / Kegiatan / Sub Kegiatan RENSTRA PD	73



**RENCANA STRATEGIS KECAMATAN SUNGAI KUNJANG
PERIODE 2025-2029**

DAFTAR TABEL

Tabel I	Komposisi Sumber Daya Aparatur Kecamatan Sungai Kunjang Berdasarkan Klasifikasi Aparatur	34
Tabel II	Komposisi Sumber Daya Aparatur Kecamatan Sungai Kunjang Berdasarkan Jenis Kelamin	35
Tabel III	Komposisi Sumber Daya Aparatur Kecamatan Sungai Kunjang Berdasarkan Tingkat Pendidikan	36
Tabel IV	Sarana dan Prasarana di Kecamatan Sungai Kunjang.....	48
Tabel V	Pencapaian Kinerja Pelayanan Kecamatan Sungai Kunjang Kota Samarinda, Provinsi Kalimantan Timur Tahun 2021 s.d. Tahun 2024.....	49
Tabel VI	Anggaran dan Realisasi Pendanaan Pelayanan Kecamatan Sungai Kunjang Kota Samarinda, Provinsi Kalimantan Timur Tahun 2021 s.d. Tahun 2024.....	55
Tabel VII	Identifikasi Masalah Pokok, Masalah, dan Akar Masalah Kecamatan Sungai Kunjang Periode 2025-2029	55
Tabel 2.1	Teknik Menyimpulkan Isu Strategis Perangkat Daerah.....	58
Tabel 3.3	Teknik Merumuskan Tujuan dan Sasaran RENSTRA PD.....	63
Tabel 3.4	Penahapan RENSTRA PD	64
Tabel 3.5	Teknik Merumuskan Arah Kebijakan RENSTRA PD.....	65
Tabel VIII	Relevansi Tujuan, Sasaran, Strategi, Arah Kebijakan, dan Program Kecamatan Sungai Kunjang Periode 2025-2029.....	67
Tabel XI	Kesesuaian antara Program pada RPJMD Kota Samarinda Periode 2025-2029 dengan Program pada Renstra Kecamatan Sungai Kunjang Periode 2025-2029	69



**RENCANA STRATEGIS KECAMATAN SUNGAI KUNJANG
PERIODE 2025-2029**

Tabel X	Keselarasan antara Program Unggulan Wali Kota Samarinda Periode 2025-2029 dengan Nomenklatur Program pada RENSTRA Kecamatan Sungai Kunjang Periode 2025-2029	71
Tabel XI	Program Prioritas Perangkat Daerah Kecamatan Sungai Kunjang Periode 2025-2029 yang Berpedoman kepada RPJMD Kota Samarinda Periode 2025-2029	72
Tabel 4.2	Teknik Merumuskan Program / Kegiatan / Sub Kegiatan RENSTRA PD.....	81
Tabel 4.3	Indikator Kinerja Daerah (IKD) Kecamatan Sungai Kunjang	114
Tabel 4.3	Rencana Program / Kegiatan / Sub Kegiatan dan Pendanaan	115
Tabel 4.4	Daftar Sub Kegiatan Prioritas dalam Mendukung Program Prioritas Pembangunan Daerah	160
Tabel 4.5	Indikator Kinerja Utama (IKU) Perangkat Daerah	172
Tabel 4.6	Indikator Kinerja Kunci (IKK) Perangkat Daerah	173



BAB I PENDAHULUAN

1.1 Latar Belakang

Rencana strategis (RENSTRA) Perangkat Daerah adalah dokumen perencanaan untuk periode 5 (lima) tahun yang berfungsi sebagai pedoman penyusunan Rencana Kerja (RENJA), Rencana Kinerja Tahunan (RKT), Perjanjian Kinerja Perangkat Daerah, serta digunakan sebagai instrumen evaluasi keberhasilan dan kegagalan kinerja Perangkat Daerah dalam kurun waktu 5 (lima) tahun sesuai dengan tugas pokok dan fungsinya dalam penyelenggaraan pemerintahan daerah.

Penyusunan RENSTRA Kecamatan Sungai Kunjang Periode 2025-2029 dilakukan secara simultan bersamaan dengan waktu proses penyusunan Rencana Pembangunan Jangka Menengah Daerah (RPJMD) Kota Samarinda periode 2025-2029 dan tentunya berpedoman pula pada RPJMD Kota Samarinda. Penyusunan dilaksanakan melalui tahapan persiapan, penyusunan rancangan awal, penyusunan rancangan, penyusunan rancangan akhir, sampai dengan penetapan RENSTRA.

Secara garis besar, kegiatan yang dilaksanakan pada setiap tahapan penyusunan RENSTRA Kecamatan Sungai Kunjang periode 2025-2029 tersebut di atas, dilaksanakan melalui tahapan sebagai berikut :

1. Tahapan persiapan penyusunan RENSTRA dilakukan kegiatan-kegiatan, di antaranya : 1) Pembentukan tim penyusun RENSTRA, 2) Orientasi mengenai



**RENCANA STRATEGIS KECAMATAN SUNGAI KUNJANG
PERIODE 2025-2029**

- RENSTRA, Penyusunan agenda kerja Tim RENSTRA, serta pengumpulan data dan informasi ;
2. Tahapan penyusunan rancangan awal RENSTRA dengan berpedoman pada rancangan awal RPJMD Kota Samarinda ;
 3. Tahapan verifikasi rancangan RENSTRA dengan berpedoman pada rancangan RPJMD Kota Samarinda ;
 4. Tahapan penyusunan rancangan akhir RENSTRA yang penyusunannya berpedoman pada rancangan akhir RPJMD Kota Samarinda ;
 5. Tahapan verifikasi kesesuaian rancangan akhir sampai dengan penetapan RENSTRA berpedoman kepada RPJMD Kota Samarinda dengan memperhatikan beberapa dokumen perencanaan, seperti Rencana Tata Ruang Wilayah (RTRW) Kota Samarinda dan Kajian Lingkungan Hidup Strategis (KLHS) Kota Samarinda.

Pelaksanaan kegiatan penyusunan RENSTRA dievaluasi dan dikendalikan untuk memenuhi kesesuaian terhadap kebijakan penyusunan RENSTRA oleh Camat Samarinda Ilir selaku Kepala Perangkat Daerah, serta dibuat simpulan pengendalian dan evaluasi kebijakan RENSTRA oleh Bapperida Kota Samarinda.

Sebagai bagian dokumen perencanaan kinerja dalam penyelenggaraan pemerintah daerah, maka RENSTRA Kecamatan Sungai Kunjang periode 2025-2029 memiliki keterkaitan dengan RPJMD Kota Samarinda periode 2025-2029 dan RENJA Perangkat Daerah. Ilustrasi keterhubungan RENSTRA Perangkat Daerah dengan RPJMD Kota Samarinda dan RENJA Perangkat Daerah dapat digambarkan pada gambar yang tersaji di halaman berikutnya.



Gambar I
Hubungan RENSTRA Kecamatan Sungai Kunjang dengan Dokumen Perencanaan Lainnya

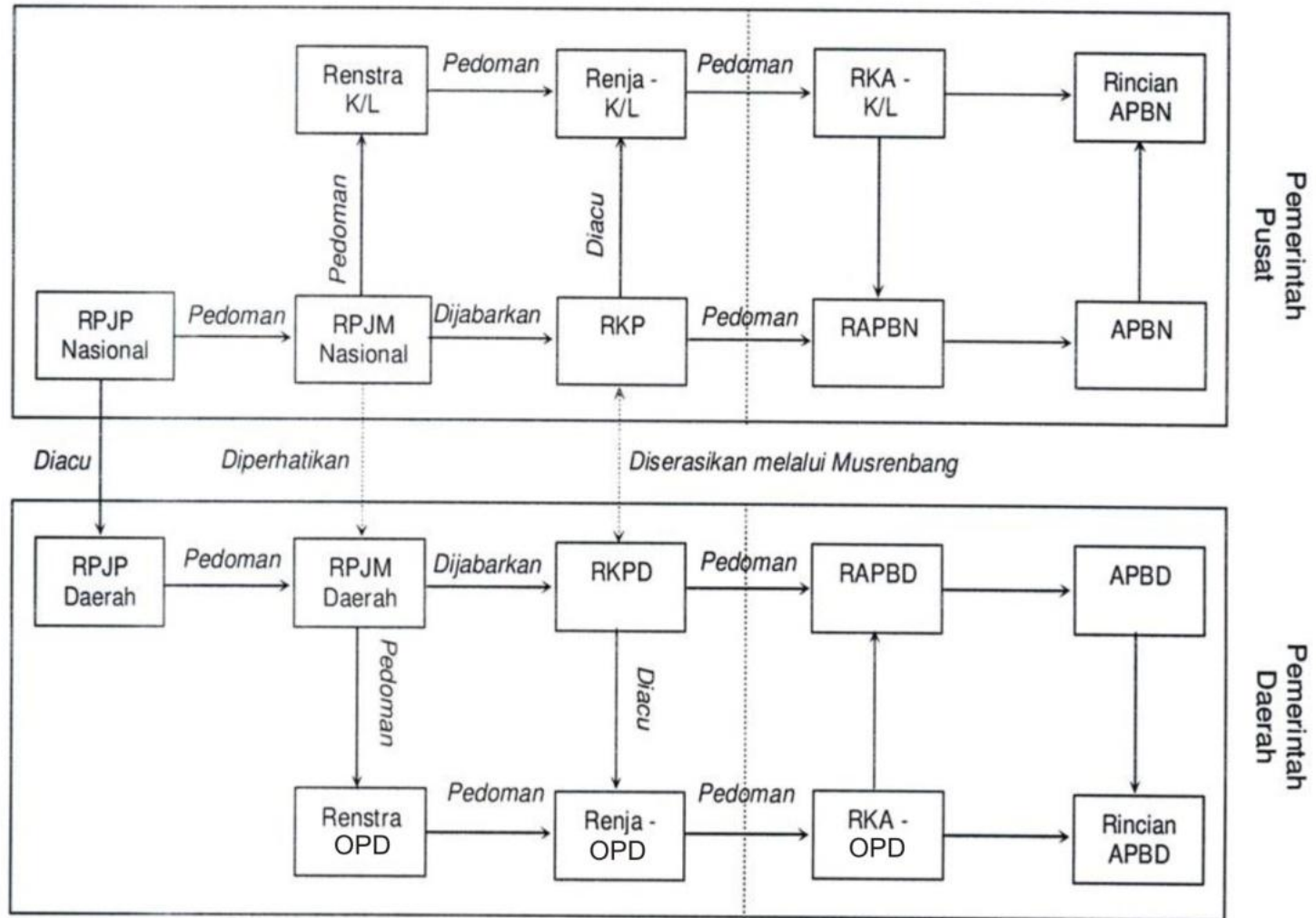



1.2 Dasar Hukum

Dasar hukum penyusunan Rencana Strategis (RENSTRA) Kecamatan Sungai Kunjang periode 2025-2029, di antaranya :

1. Landasan *idiil*, yaitu Pancasila ;
2. Landasan konstitusional, yaitu Undang-Undang Dasar (UUD) Tahun 1945 ;
3. Undang-Undang Nomor 25 Tahun 2004 tentang Sistem Perencanaan Pembangunan Nasional ;
4. Undang-Undang Nomor 33 Tahun 2004 tentang Perimbangan Keuangan antara Pemerintah Pusat dan Daerah ;
5. Undang-Undang Nomor 26 Tahun 2007 tentang Penataan Ruang ;
6. Undang-Undang Nomor 23 Tahun 2014 tentang Pemerintahan Daerah Sebagaimana Diubah Terakhir Melalui Undang-Undang Nomor 9 Tahun 2015 tentang Perubahan Kedua Atas Undang-Undang Nomor 23 Tahun 2014 tentang Pemerintahan Daerah ;
7. Peraturan Pemerintah Nomor 18 Tahun 2016 tentang Perangkat Daerah ;
8. Peraturan Pemerintah Nomor 2 Tahun 2018 Tentang Standar Pelayanan Minimal ;
9. Peraturan Pemerintah Nomor 17 Tahun 2018 tentang Kecamatan ;
10. Peraturan Pemerintah Nomor 12 Tahun 2019 tentang Pengelolaan Keuangan Daerah ;
11. Peraturan Presiden Republik Indonesia Nomor 59 Tahun 2017 tentang Pelaksanaan Pencapaian Tujuan Pembangunan Berkelanjutan ;
12. Peraturan Menteri Dalam Negeri Nomor 86 Tahun 2017 tentang Tata Cara Perencanaan, Pengendalian, dan Evaluasi Pembangunan Daerah, Tata Cara Evaluasi Rancangan Peraturan Daerah tentang Rencana Pembangunan Jangka Panjang Daerah (RPJPD) dan Rencana Pembangunan Jangka Menengah Daerah (RPJMD), serta Tata Cara Perubahan Rencana Pembangunan Jangka Panjang Daerah (RPJPD), Rencana Pembangunan Jangka Menengah Daerah (RPJMD), dan Rencana Kerja Pemerintah Daerah (RKPD) ;



**RENCANA STRATEGIS KECAMATAN SUNGAI KUNJANG
PERIODE 2025-2029**

13. Peraturan Menteri Dalam Negeri Nomor 130 Tahun 2018 tentang Kegiatan Pembangunan Sarana dan Prasarana Kelurahan dan Pemberdayaan Masyarakat di Kelurahan ;
14. Peraturan Menteri Dalam Negeri Nomor 70 Tahun 2019 tentang Sistem Informasi Pemerintahan Daerah ;
15. Peraturan Menteri Dalam Negeri Nomor 90 Tahun 2019 tentang Klasifikasi, Kodefikasi, Dan Nomenklatur Perencanaan Pembangunan Dan Keuangan Daerah ;
16. Peraturan Menteri Dalam Negeri Nomor 18 Tahun 2020 tentang Peraturan Pelaksanaan Peraturan Pemerintah Nomor 13 Tahun 2019 tentang Laporan dan Evaluasi Penyelenggaraan Pemerintahan Daerah ;
17. Instruksi Menteri Dalam Negeri Nomor 2 Tahun 2025 tentang Pedoman Penyusunan Rencana Pembangunan Jangka Menengah Daerah (RPJMD) dan Rencana Strategis (RENSTRA) Perangkat Daerah Tahun 2025-2029 ;
18. Keputusan Menteri Dalam Negeri Nomor 050-5889 Tahun 2021 sebagaimana diubah terakhir dengan Keputusan Menteri Dalam Negeri Nomor 900.1.15.5-1317 Tahun 2023 tentang Hasil Verifikasi, Validasi, dan Inventarisasi Pemutakhiran Klasifikasi, Kodefikasi, dan Nomenklatur Perencanaan Pembangunan dan Keuangan Daerah ;
19. Peraturan Daerah Kota Samarinda Nomor 2 Tahun 2014 tentang Rencana Tata Ruang Wilayah (RTRW) Daerah Kota Samarinda Tahun 2014 sampai dengan Tahun 2034 ;
20. Peraturan Daerah Kota Samarinda Nomor 4 Tahun 2015 tentang Rencana Pembangunan Jangka Panjang Daerah (RPJPD) Kota Samarinda Tahun 2005 sampai dengan Tahun 2025 ;
21. Peraturan Daerah Kota Samarinda Nomor 3 Tahun 2016 tentang Urusan Pemerintahan Konkuren yang Menjadi Kewenangan Daerah ;
22. Peraturan Daerah Kota Samarinda Nomor 4 Tahun 2016 Sebagaimana Diubah Terakhir Melalui Peraturan Daerah Kota Samarinda Nomor 8 Tahun 2021 tentang Perubahan Atas Peraturan Daerah Kota Samarinda Nomor 4 Tahun 2016 tentang Pembentukan dan Susunan Perangkat Daerah ;



23. Peraturan Walikota Samarinda Nomor 57 tahun 2016 tentang Susunan Organisasi dan Tata Kerja Kecamatan di Kota Samarinda ;
24. Peraturan Walikota Samarinda Nomor 11 tahun 2022 sebagaimana diubah terakhir dengan Peraturan Walikota Samarinda Nomor 1 tahun 2025 tentang Perubahan Ketiga mengenai Pedoman Teknis Pelaksanaan Program Pembangunan dan Pemberdayaan Masyarakat.

1.3 Maksud dan Tujuan

Maksud dari penyusunan Rencana Strategis (RENSTRA) Kecamatan Sungai Kunjang periode 2025-2029 adalah sebagai pedoman dan acuan Kecamatan Sungai Kunjang dalam rangka penyelenggaraan pemerintahan yang mengacu kepada Rencana Pembangunan Jangka Menengah Daerah (RPJMD) Kota Samarinda periode 2025-2029 dan akan menjadi pedoman dalam penyusunan Rencana Kerja (RENJA) Perangkat Daerah selama periode 2025-2029.

Adapun tujuan dari penyusunan RENSTRA Kecamatan Sungai Kunjang periode 2025-2029, di antaranya :

1. Menetapkan visi dan misi, tujuan dan sasaran, strategi dan arah kebijakan, rencana program dan kegiatan serta pendanaan, dan kinerja Kecamatan Sungai Kunjang dalam penyelenggaraan tugas pokok dan fungsinya selama periode 2025-2029.
2. Memberikan pedoman dalam penyusunan RENJA Kecamatan Sungai Kunjang dalam penyelenggaraan tugas pokok dan fungsinya selama periode 2025-2029.



RENCANA STRATEGIS KECAMATAN SUNGAI KUNJANG PERIODE 2025-2029

3. Memberikan acuan dalam pengendalian dan evaluasi pelaksanaan rencana pembangunan tahunan maupun 5 (lima) tahunan selama periode 2025-2029.
4. Sebagai dasar demi tercapainya penggunaan sumber daya yang efektif, efisien, dan berkelanjutan.

1.4 Sistematika Penulisan

Penyusunan Rencana Strategis (RENSTRA) Kecamatan Sungai Kunjang periode 2025-2029 ini disusun dengan sistematika penulisan sebagai berikut :

BAB I PENDAHULUAN

- 1.1 Latar Belakang
- 1.2 Dasar Hukum
- 1.3 Maksud dan Tujuan
- 1.4 Sistematika Penulisan

BAB II GAMBARAN PELAYANAN, PERMASALAHAN DAN ISU STRATEGIS PERANGKAT DAERAH

- 2.1 Gambaran Pelayanan Perangkat Daerah
 - 2.1.1 Tugas, Fungsi, dan Struktur Perangkat Daerah
 - 2.1.2 Sumber Daya Perangkat Daerah
 - 2.1.3 Kinerja Pelayanan Perangkat Daerah
 - 2.1.4 Kelompok Sasaran Layanan Perangkat Daerah
- 2.2 Permasalahan dan Isu Strategis Perangkat Daerah
 - 2.2.1 Permasalahan Perangkat Daerah
 - 2.2.2 Isu Strategis Perangkat Daerah



**RENCANA STRATEGIS KECAMATAN SUNGAI KUNJANG
PERIODE 2025-2029**

**BAB III TUJUAN, SASARAN, STRATEGI DAN ARAH KEBIJAKAN
PERANGKAT DAERAH**

3.1 Tujuan dan Sasaran Perangkat Daerah

3.2 Strategi dan Arah Kebijakan Perangkat Daerah

**BAB IV PROGRAM, KEGIATAN, SUB KEGIATAN, DAN KINERJA
PENYELENGGARAAN BIDANG URUSAN**

4.1 Program, Kegiatan, Sub Kegiatan, dan Pagu Pendanaan
Indikatif

4.2 Kinerja Penyelenggaraan Bidang Urusan

BAB V PENUTUP



BAB II

GAMBARAN PELAYANAN, PERMASALAHAN DAN ISU STRATEGI PERANGKAT DAERAH

2.1 Gambaran Pelayanan Perangkat Daerah

Pada Gambaran Pelayanan Perangkat Daerah akan diuraikan mengenai Tugas, Fungsi, dan Struktur Perangkat Daerah, Sumber Daya Perangkat Daerah, Kinerja Pelayanan Perangkat Daerah, serta Kelompok Sasaran Layanan Perangkat Daerah.

2.1.1 Tugas, Fungsi, dan Struktur Perangkat Daerah

A. Tugas dan Fungsi

1. Kecamatan

Dalam Peraturan Walikota Samarinda Nomor 57 Tahun 2016 tentang Susunan Organisasi dan Tata Kerja Kecamatan Kota Samarinda, disebutkan Kecamatan merupakan unsur pelaksana teknis kewilayahan dalam daerah yang mempunyai tugas memimpin, mengkoordinasikan, serta mengendalikan penyelenggaraan pemerintahan, pelayanan publik, dan pemberdayaan masyarakat kelurahan.

Untuk melaksanakan tugasnya tersebut di atas, Kecamatan memiliki fungsi, di antaranya :

- a. Penyelenggaraan urusan pemerintah umum.
- b. Pengkoordinasian kegiatan pemberdayaan masyarakat.



**RENCANA STRATEGIS KECAMATAN SUNGAI KUNJANG
PERIODE 2025-2029**

- c. Pengkoordinasian upaya penyelenggaraan ketentraman dan ketertiban umum.
- d. Pengkoordinasian penerapan dan penegakan peraturan daerah dan peraturan kepala daerah.
- e. Pengkoordinasian pemeliharaan prasarana dan sarana pelayanan umum.
- f. Pengkoordinasian penyelenggaraan kegiatan pemerintahan yang dilakukan oleh kecamatan.
- g. Pembinaan dan pengawasan penyelenggaraan kegiatan kelurahan.
- h. Pelaksanaan urusan pemerintahan yang menjadi kewenangan daerah yang tidak dilaksanakan oleh unit kerja kecamatan.
- i. Pelaksanaan pelimpahan sebagian kewenangan walikota untuk melaksanakan sebagian urusan pemerintahan yang menjadi kewenangan daerah.
- j. Pelaksanaan tugas lainnya sesuai dengan ketentuan peraturan perundang-undangan.

Kemudian, dalam pelaksanaan tugas dan fungsinya, Kecamatan Sungai Kunjang dibantu beberapa kelurahan yang berada di bawah Kecamatan Sungai Kunjang, di antaranya :

- a. Kelurahan Teluk Lerong Ulu
- b. Kelurahan Karang Anyar
- c. Kelurahan Karang Asam Ulu
- d. Kelurahan Karang Asam Ilir
- e. Kelurahan Lok Bahu
- f. Kelurahan Loa Buah
- g. Kelurahan Loa Bakung



2. Sekretariat Kecamatan

Sekretariat Kecamatan mempunyai tugas melaksanakan :

- a. Penyiapan bahan.
- b. Perumusan kebijakan.
- c. Koordinasi.
- d. Perencanaan program.
- e. Ketatausahaan.
- f. Kehumasan.
- g. Kepegawaian.
- h. Ketatalaksanaan.
- i. Perlengkapan.
- j. Administrasi keuangan.
- k. Kesekretariatan Pelayanan Administrasi Terpadu Kecamatan (PATEN).

Untuk melaksanakan tugasnya tersebut di atas, Sekretariat Kecamatan memiliki fungsi, di antaranya :

- a. Perencanaan, penyusunan, dan pelaksanaan rencana program dan kegiatan kesekretariatan.
- b. Pengkoordinasian penyusunan dokumen Sistem Akuntabilitas Kinerja Instansi Pemerintahan (SAKIP).
- c. Pengkoordinasian penyusunan dan pelaksanaan Rencana Kerja dan Anggaran (RKA) dan Dokumen Pelaksanan Anggaran (DPA).
- d. Pelaksanaan dan pembinaan ketatausahaan, ketatalaksanaan, dan kearsipan.
- e. Pengelolaan urusan kehumasan, kepustakaan, serta layanan informasi dan pengaduan masyarakat.



- f. Pelaksanaan administrasi dan pembinaan kepegawaian.
- g. Pengelolaan anggaran kecamatan dan aset daerah di di lingkup tugasnya sesuai dengan ketentuan peraturan perundang-undangan.
- h. Pelaksanaan administrasi keuangan dan pembayaran gaji pegawai.
- i. Pelaksanaan verifikasi Surat Pertanggungjawaban (SPj) keuangan.
- j. Pengelolaan urusan rumah tangga dan perlengkapan.
- k. Fasilitasi penyusunan dan pelaksanaan Standar Operasional Prosedur (SOP), Standar Pelayanan Minimal (SPM), Standar Pelayanan Publik (SPP), Maklumat Pelayanan, dan Survey Kepuasan Masyarakat (SKM).
- l. Pengkoordinasian penyelenggaraan kesekretariatan / ketatausahaan Pelayanan Administrasi Terpadu Kecamatan (PATEN).
- m. Pengkoordinasian pengelolaan data dan pengembangan sistem teknologi informasi / aplikasi.
- n. Pengevaluasian dan pelaporan pelaksanaan tugas dan fungsi.
- o. Pelaksanaan sistem pengendalian intern pemerintahan.
- p. Pelaksanaan tugas lainnya yang diberikan oleh atasan sesuai dengan ketentuan peraturan perundang-undangan.

3. Sub Bagian Perencanaan Program dan Keuangan

Sub Bagian Perencanaan Program dan Keuangan memiliki fungsi, di antaranya :

- a. Merencanakan, menyusun, dan melaksanakan program dan kegiatan sesuai lingkup tugasnya.



- b. Mengkoordinir penyusunan dokumen Sistem Akuntabilitas Kinerja Instansi Pemerintah (SAKIP), mulai dari Indikator Kinerja Utama (IKU), Rencana Strategis (RESNTRA), Rencana Kerja (RENJA), Rencana Kerja Tahunan (RKT), Penetapan Kinerja, dan Laporan Kinerja.
- c. Menyusun komitmen kinerja yang berkaitan dengan bidang tugasnya.
- d. Melaksanakan verifikasi internal usulan perencanaan program dan kegiatan.
- e. Melaksanakan supervisi, monitoring, dan evaluasi pelaksanaan kegiatan seksi-seksi kecamatan.
- f. Mengkoordinasikan pembangunan, pengembangan, dan pemeliharaan aplikasi dengan seksi-seksi.
- g. Melaksanakan pengamanan *hardware* maupun *software* terhadap aplikasi yang digunakan secara bersama oleh lintas seksi di kecamatan.
- h. Melaksanakan pengamanan dan kesinambungan data elektronik terhadap aplikasi yang digunakan secara bersama di lingkup kecamatan.
- i. Melaksanakan pengelolaan data dan dokumentasi pelaksanaan program dan kegiatan kecamatan.
- j. Menghimpun laporan pelaksanaan program dan kegiatan kecamatan.
- k. Menyusun rencana usulan kebutuhan anggaran kecamatan.
- l. Mengkoordinir penyusunan Rencana Kerja dan Anggaran (RKA) / Dokumen Pelaksanaan Anggaran (DPA) / Dokumen Pelaksanaan Perubahan Anggaran (DPPA) kecamatan.
- m. Meneliti kelengkapan dan verifikasi Surat Permintaan Pembayaran (SPP).
- n. Melaksanakan sistem akuntansi pengelolaan keuangan kecamatan.



- o. Menyiapkan Surat Perintah Membayar (SPM).
- p. Menyusun rekapitulasi penyerahan keuangan sebagai bahan evaluasi kinerja keuangan.
- q. Menyusun neraca kecamatan.
- r. Mengkoordinir dan meneliti anggaran perubahan kecamatan.
- s. Menyusun laporan keuangan kecamatan.
- t. Melaksanakan evaluasi dan pelaporan pelaksanaan tugas dan fungsi.
- u. Melaksanakan sistem pengendalian intern pemerintahan.
- v. Melaksanakan tugas lainnya yang diberikan oleh atasan sesuai dengan ketentuan peraturan perundang-undangan.

4. Sub Bagian Umum dan Kepegawaian

Sub Bagian Umum dan Kepegawaian memiliki fungsi, di antaranya :

- a. Merencanakan, menyusun, dan melaksanakan program dan kegiatan sesuai lingkup tugasnya.
- b. Melaksanakan pelayanan administrasi umum dan ketatatusahaan.
- c. Mengelola tertib administrasi umum dan ketatausahaan.
- d. Melaksanakan tugas kehumasan, dokumentasi, dan pengaduan masyarakat.
- e. Melaksanakan urusan rumah tangga, keamanan kantor, dan mempersiapkan sarana prasarana kantor.
- f. Menyusun rencana kebutuhan alat-alat kantor, barang inventaris kantor / rumah tangga.
- g. Melaksanakan pelayanan administrasi perjalanan dinas.



- h. Melaksanakan pengadaan, pemeliharaan sarana, prasarana kantor, dan pengelolaan inventarisasi barang.
- i. Menyelesaikan administrasi kepegawaian.
- j. Menyelenggarakan pengelolaan pelaporan dan evaluasi kinerja pegawai.
- k. Menyusun bahan pembinaan kedisiplinan pegawai.
- l. Menyiapkan dan memproses usulan pendidikan dan pelatihan pegawai.
- m. Menyiapkan penyelenggaraan bimbingan teknis tertentu dalam rangka peningkatan kompetensi pegawai.
- n. Mengelola informasi dan dokumentasi dan pelaksanaan fungsi Pejabat Pengelola Informasi dan Dokumentasi (PPID) pembantu.
- o. Menyusun tata laksana dan tata kelola penanganan pengaduan dan pemberian informasi.
- p. Memfasilitasi seksi dalam menyusun Standar Operasional Prosedur (SOP), Standar Pelayanan Minimal (SPM), Standar Pelayanan Publik (SPP), Maklumat Pelayanan, dan Survey Kepuasan Masyarakat (SKM).
- q. Memfasilitasi pembinaan tata kelola pelayanan publik.
- r. Menyusun laporan pelaksanaan program dan kegiatan sesuai dengan bidang tugasnya.
- s. Melaksanakan evaluasi dan pelaporan pelaksanaan tugas dan fungsi.
- t. Melaksanakan sistem pengendalian intern pemerintah.
- u. Melaksanakan tugas lainnya yang diberikan oleh atasan sesuai dengan ketentuan peraturan perundang-undangan.



5. Seksi Pemerintahan, Ketentraman, dan Ketertiban

Seksi Pemerintahan, Ketentraman, dan Ketertiban mempunyai tugas melaksanakan pengumpulan dan penyiapan bahan, perumusan kebijakan, koordinasi, perencanaan program, pelaporan bidang pemerintahan, ketentraman, dan ketertiban.

Untuk melaksanakan tugasnya tersebut di atas, Seksi Pemerintahan, Ketentraman, dan Ketertiban memiliki fungsi, di antaranya :

- a. Merencanakan, menyusun, dan melaksanakan program dan kegiatan sesuai lingkup tugasnya.
- b. Merumuskan kebijakan teknis pelaksanaan kegiatan sesuai bidang tugasnya.
- c. Mengumpulkan, mengolah, menyajikan, mengembangkan, dan memanfaatkan data dan informasi bidang pemerintahan, ketentraman, dan ketertiban di wilayah kecamatan.
- d. Memberikan bimbingan, supervisi, fasilitasi, dan konsultasi pelaksanaan administrasi di kelurahan sesuai bidang tugasnya.
- e. Melaksanakan koordinasi dengan unit terkait terhadap kegiatan penyelenggaraan pemerintahan, ketentraman, dan ketertiban di wilayah kecamatan.
- f. Melaksanakan koordinasi dengan unit kerja terkait terhadap kegiatan penyelenggaraan pemerintahan, ketentraman, dan ketertiban di wilayah kecamatan.
- g. Melaksanakan koordinasi dengan unit kerja terkait yang tugas dan fungsinya di bidang penerapan dan penegakan peraturan perundang-undangan.



- h. Melaksanakan pencatatan monografi kecamatan.
- i. Melaksanakan administrasi lainnya sesuai lingkup tugasnya.
- j. Melaksanakan tanggap bencana lingkup kecamatan.
- k. Memfasilitasi dan mengkoordinasikan kegiatan Forum Komunikasi Pimpinan Daerah (FORKOMPIMDA) kecamatan.
- l. Memfasilitasi penyelenggaraan Pemilihan Umum (Pemilu).
- m. Melaksanakan sistem pengendalian intern pemerintahan.
- n. Melaksanakan evaluasi dan pelaporan pelaksanaan tugas dan fungsi.
- o. Melaksanakan tugas lainnya yang diberikan oleh atasan sesuai dengan ketentuan peraturan perundang-undangan.

6. Seksi Kesejahteraan dan Pemberdayaan Masyarakat

Seksi Kesejahteraan dan Pemberdayaan Masyarakat mempunyai tugas melaksanakan pengumpulan dan penyiapan bahan, perumusan kebijakan, koordinasi, perencanaan program, pelaporan bidang kesejahteraan dan pemberdayaan masyarakat.

Untuk melaksanakan tugasnya tersebut di atas, Seksi Kesejahteraan dan Pemberdayaan Masyarakat memiliki fungsi, di antaranya :

- a. Merencanakan, menyusun, dan melaksanakan program dan kegiatan sesuai lingkup tugasnya.
- b. Merumuskan kebijakan teknis pelaksanaan kegiatan sesuai bidang tugasnya.



- c. Memberikan bimbingan, supervisi, fasilitasi, dan konsultasi pelaksanaan administrasi di kelurahan sesuai bidang tugasnya.
- d. Mengumpulkan, mengolah, menyajikan, mengembangkan, dan memanfaatkan data dan informasi bidang kesejahteraan dan pemberdayaan masyarakat di wilayah kecamatan.
- e. Melaksanakan koordinasi, pembinaan, pengawasan, dan pengendalian terhadap pelaksanaan kegiatan pemberdayaan masyarakat di wilayah kecamatan, baik yang dilakukan oleh unit kerja pemerintah maupun swasta.
- f. Mengkoordinasikan, membina, dan mengembangkan, serta memantau kegiatan keagamaan, pendidikan, kesehatan, sosial, ketenagakerjaan, dan pemberdayaan masyarakat di wilayah kecamatan.
- g. Melaksanakan koordinasi dengan Lembaga Kemasyarakatan (PKK, LPM, PSM, Karang Taruna) atau lembaga terkait lainnya di bidang kesejahteraan dan pemberdayaan masyarakat yang berada di wilayah kecamatan.
- h. Melaksanakan administrasi bidang kesejahteraan dan pemberdayaan masyarakat yang menjadi lingkup tugasnya.
- i. Memfasilitasi pengembangan lembaga kemasyarakatan dan pelaksanaan pemberdayaan masyarakat di kelurahan.
- j. Melaksanakan sistem pengendalian intern pemerintahan.
- k. Melaksanakan evaluasi dan pelaporan pelaksanaan tugas dan fungsi.
- l. Melaksanakan tugas lainnya yang diberikan oleh atasan sesuai dengan ketentuan peraturan perundang-undangan.



7. Seksi Kebersihan dan Lingkungan Hidup

Seksi Kebersihan dan Lingkungan Hidup mempunyai tugas melaksanakan pengumpulan dan penyiapan bahan, perumusan kebijakan, koordinasi, perencanaan program, pelaporan bidang kebersihan dan lingkungan hidup.

Untuk melaksanakan tugasnya tersebut di atas, Seksi Kebersihan dan Lingkungan Hidup memiliki fungsi, di antaranya :

- a. Merencanakan, menyusun, dan melaksanakan program dan kegiatan sesuai lingkup tugasnya.
- b. Merumuskan kebijakan teknis pelaksanaan kegiatan sesuai bidang tugasnya.
- c. Mengumpulkan, mengolah, menyajikan, mengembangkan, dan memanfaatkan data dan informasi bidang kebersihan dan lingkungan hidup.
- d. Memberikan bimbingan supervisi, fasilitasi, dan konsultasi pelaksanaan administrasi di kelurahan sesuai bidang tugasnya.
- e. Melaksanakan koordinasi, pembinaan, pengawasan, dan pengendalian terhadap berbagai kegiatan kebersihan dan lingkungan hidup.
- f. Melaksanakan pembinaan di bidang kebersihan, penghijauan, dan lingkungan hidup.
- g. Melaksanakan koordinasi dengan unit kerja terkait terhadap pelaksanaan kegiatan di bidang kebersihan dan lingkungan hidup di wilayah kecamatan.
- h. Melaksanakan pencegahan dan penanggulangan pencemaran lingkungan lingkup kecamatan.
- i. Melaksanakan administrasi bidang kebersihan dan lingkungan hidup yang menjadi lingkup tugasnya.



- j. Memfasilitasi dan mengkoordinasikan kegiatan Forum Kota Sehat (FORKOTS) di kecamatan.
- k. Melaksanakan sistem pengendalian intern pemerintahan.
- l. Melaksanakan evaluasi dan pelaporan pelaksanaan tugas dan fungsi.
- m. Melaksanakan tugas lainnya yang diberikan oleh atasan sesuai dengan ketentuan peraturan perundang-undangan.

8. Seksi Ekonomi dan Pembangunan

Seksi Ekonomi dan Pembangunan mempunyai tugas melaksanakan pengumpulan dan penyiapan bahan, perumusan kebijakan, koordinasi, perencanaan program, pelaporan bidang ekonomi dan pembangunan.

Untuk melaksanakan tugasnya tersebut di atas, Seksi Ekonomi dan Pembangunan memiliki fungsi, di antaranya :

- a. Merencanakan, menyusun, dan melaksanakan program dan kegiatan sesuai lingkup tugasnya.
- b. Merumuskan kebijakan teknis pelaksanaan kegiatan sesuai bidang tugasnya.
- c. Mengumpulkan, mengolah, menyajikan, mengembangkan, dan memanfaatkan data dan informasi bidang pemberdayaan ekonomi dan sarana prasarana di wilayah kecamatan.
- d. Memberikan bimbingan, supervisi, failitasi, dan konsultasi pelaksanaan administrasi di kelurahan sesuai bidang tugasnya.



- e. Melaksanakan koordinasi, pembinaan, pengawasan, dan pengendalian terhadap berbagai kegiatan ekonomi dan pembangunan di wilayah kecamatan, baik yang dilakukan oleh unit kerja pemerintah maupun swasta.
- f. Melaksanakan koordinasi dengan unit kerja terkait terhadap pelaksanaan kegiatan bidang ekonomi dan pembangunan di wilayah kecamatan.
- g. Mengkoordinasikan, membina, dan mengembangkan, serta memantau kegiatan perindustrian, perdagangan, perkoperasian, Usaha Kecil Menengah (UKM), dan golongan ekonomi lemah.
- h. Melaksanakan pembinaan bidang pemberdayaan perekonomian masyarakat.
- i. Melaksanakan administrasi bidang ekonomi dan pembangunan yang menjadi lingkup tugasnya.
- j. Menyusun profil kecamatan.
- k. Mengatur partisipasi masyarakat untuk ikut serta dalam perencanaan pembangunan lingkup kecamatan dalam forum Musyawarah Perencanaan Pembangunan (Musrenbang).
- l. Melaksanakan sistem pengendalian intern pemerintahan.
- m. Melaksanakan evaluasi dan pelaporan tugas dan fungsi.
- n. Melaksanakan tugas lainnya yang diberikan oleh atasan sesuai dengan ketentuan peraturan perundang-undangan.

9. Seksi Pelayanan Umum

Seksi Pelayanan Umum mempunyai tugas melaksanakan pengumpulan dan penyiapan bahan, perumusan kebijakan, koordinasi, perencanaan program, pelaporan bidang pelayanan umum.



Untuk melaksanakan tugasnya tersebut di atas, Seksi Pelayanan Umum memiliki fungsi, di antaranya :

- a. Merencanakan, menyusun, dan melaksanakan program dan kegiatan sesuai lingkup tugasnya.
- b. Merumuskan kebijakan teknis pelaksanaan kegiatan sesuai bidang tugasnya.
- c. Mengumpulkan, mengolah, menyajikan, mengembangkan, dan memanfaatkan data dan informasi bidang pelayanan umum.
- d. Memberikan bimbingan, supervisi, fasilitasi, dan konsultasi pelaksanaan administrasi di kelurahan sesuai bidang tugasnya.
- e. Melaksanakan koordinasi dengan setiap seksi dalam pelaksanaan pelayanan umum yang menjadi ruang lingkup tugasnya.
- f. Melaksanakan koordinasi dengan unit kerja terkait terhadap pelaksanaan kegiatan pelayanan umum di kecamatan.
- g. Melaksanakan pelayanan administrasi tingkat kecamatan di bidang perizinan maupun non perizinan dan administrasi lain sesuai kewenangannya, mulai dari penerimaan dokumen / berkas permohonan dan penertiban, serta penyampaian kembali dokumen / berkas kepada pemohon.
- h. Melaksanakan fasilitasi, pembinaan, dan pengawasan pelaksanaan pelayanan umum.
- i. Melaksanakan koordinasi dengan unit kerja yang tugas dan fungsinya di bidang pemeliharaan prasarana dan fasilitas pelayanan umum.
- j. Melaksanakan koordinasi dengan pihak swasta dalam pelaksanaan pemeliharaan prasarana dan fasilitas pelayanan umum.



- k. Melaksanakan sistem pengendalian intern pemerintahan.
- l. Melaksanakan evaluasi dan pelaporan pelaksanaan tugas dan fungsi.
- m. Melaksanakan tugas lainnya yang diberikan oleh atasan sesuai dengan ketentuan peraturan perundang-undangan.

10. Kelurahan

Kelurahan mempunyai tugas membantu Camat dalam mengkoordinasikan serta mengendalikan penyelenggaraan pemerintahan, pelayanan publik, dan pemberdayaan masyarakat kelurahan.

Untuk melaksanakan tugasnya tersebut di atas, Seksi Pelayanan Umum memiliki fungsi, di antaranya :

- a. Melaksanakan kegiatan pemerintahan kelurahan.
- b. Melaksanakan pemberdayaan masyarakat.
- c. Melaksanakan pelayanan masyarakat.
- d. Melaksanakan pemeliharaan ketentraman dan ketertiban umum.
- e. Melaksanakan pemeliharaan prasarana dan fasilitas pelayanan umum.
- f. Melaksanakan tugas lain yang diberikan oleh Camat sesuai dengan ketentuan peraturan perundang-undangan.

11. Sekretariat Kelurahan

Sekretariat Kelurahan mempunyai tugas melaksanakan penyiapan bahan perumusan kebijakan, koordinasi, perencanaan program, pelaporan urusan umum



dan kehumasan, ketatalaksanaan, perlengkapan, administrasi keuangan, dan kepegawaian.

Untuk melaksanakan tugasnya tersebut di atas, Sekretariat Kelurahan memiliki fungsi, di antaranya :

- a. Merencanakan, menyusun, dan melaksanakan rencana program dan kegiatan kesekretariatan.
- b. Merumuskan kebijakan teknis pelaksanaan kegiatan kesekretariatan.
- c. Melaksanakan koordinasi dengan unit kerja terkait terhadap kegiatan kesekretariatan.
- d. Menyiapkan bahan penyusunan dokumen Sistem Akuntabilitas Kinerja Instansi Pemerintah (SAKIP).
- e. Melaksanakan supervisi, monitoring, dan evaluasi pelaksanaan kegiatan seksi-seksi kelurahan.
- f. Melaksanakan pengelolaan data dan dokumentasi pelaksanaan program dan kegiatan kelurahan.
- g. Menghimpun laporan pelaksanaan program dan kegiatan kelurahan.
- h. Melaksanakan ketatausahaan, ketatalaksanaan, dan kearsipan.
- i. Mengelola urusan kehumasan, perpustakaan, serta layanan informasi dan pengaduan masyarakat.
- j. Melaksanakan administrasi dan pembinaan kepegawaian.
- k. Mengelola anggaran dan aset daerah sesuai lingkup tugasnya berdasarkan ketentuan.
- l. Mengelola urusan rumah tangga dan perlengkapan.



- m. Memfasilitasi penyusunan dan pelaksanaan Standar Operasional Prosedur (SOP), Standar Pelayanan Minimal (SPM), Standar Pelayanan Publik (SPP), Maklumat Pelayanan, dan Survey Kepuasan Masyarakat (SKM).
- n. Mengkoordinasikan pengelolaan data dan pengembangan sistem teknologi informasi / aplikasi.
- o. Melaksanakan evaluasi dan pelaporan pelaksanaan tugas dan fungsi.
- p. Melaksanakan sistem pengendalian internal pemerintahan.
- q. Melaksanakan tugas lainnya yang diberikan oleh atasan sesuai dengan ketentuan peraturan perundang-undangan.

12. Seksi Pemerintahan, Ketentraman, dan Ketertiban

Seksi Pemerintahan, Ketentraman, dan Ketertiban mempunyai tugas melaksanakan pengumpulan dan penyiapan bahan, perumusan kebijakan, koordinasi, perencanaan program dan pelaporan bidang pemerintahan, ketentraman, dan ketertiban.

Untuk melaksanakan tugasnya tersebut di atas, Seksi Pemerintahan, Ketentraman, dan Ketertiban memiliki fungsi, di antaranya :

- a. Merencanakan, menyusun, dan melaksanakan program dan kegiatan sesuai lingkup tugasnya.
- b. Merumuskan kebijakan teknis pelaksanaan kegiatan sesuai bidang tugasnya.
- c. Mengumpulkan, mengolah, menyajikan, mengembangkan, dan memanfaatkan data dan informasi bidang pemerintahan, ketentraman, dan ketertiban di wilayah kelurahan.



- d. Melaksanakan koordinasi dengan unit kerja terkait terhadap kegiatan penyelenggaraan pemerintahan, ketentraman, dan ketertiban di wilayah kelurahan.
- e. Melaksanakan koordinasi dengan pemuka agama yang berada di wilayah kerja kelurahan untuk mewujudkan ketentraman dan ketertiban.
- f. Melaksanakan koordinasi dengan unit kerja terkait yang tugas dan fungsinya di bidang penerapan dan penegakan peraturan perundang-undangan.
- g. Melaksanakan pencatatan monografi kelurahan.
- h. Melaksanakan administrasi pertanahan, kependudukan, dan pencatatan sipil, serta administrasi lainnya sesuai lingkup tugasnya.
- i. Melaksanakan pelayanan administrasi bidang pemerintahan, ketentraman, dan ketertiban sesuai lingkup tugasnya.
- j. Memfasilitasi pelaksanaan pemilihan, pengangkatan, dan pemberhentian Ketua Rukun Tetangga (RT), serta membantu penyelesaian proses administrasinya.
- k. Melaksanakan tanggap bencana lingkup kelurahan.
- l. Memfasilitasi penyelenggaraan Pemilihan Umum (Pemilu).
- m. Melaksanakan sistem pengendalian internal pemerintahan.
- n. Melaksanakan evaluasi dan pelaporan pelaksanaan tugas dan fungsi.
- o. Melaksanakan tugas lainnya yang diberikan oleh atasan sesuai dengan ketentuan peraturan perundang-undangan.



13. Seksi Kesejahteraan dan Pemberdayaan Masyarakat

Seksi Kesejahteraan dan Pemberdayaan Masyarakat mempunyai tugas melaksanakan pengumpulan dan penyiapan bahan, perumusan kebijakan, koordinasi, perencanaan program, pelaporan bidang kesejahteraan dan pemberdayaan masyarakat.

Untuk melaksanakan tugasnya tersebut di atas, Seksi Kesejahteraan dan Pemberdayaan Masyarakat memiliki fungsi, di antaranya :

- a. Merencanakan, menyusun, dan melaksanakan program dan kegiatan sesuai lingkup tugasnya.
- b. Merumuskan kebijakan teknis pelaksanaan kegiatan sesuai bidang tugasnya.
- c. Mengumpulkan, mengolah, menyajikan, mengembangkan, dan memanfaatkan data dan informasi bidang kesejahteraan dan pemberdayaan masyarakat.
- d. Melaksanakan koordinasi, pembinaan, pengawasan, dan pengendalian terhadap berbagai kegiatan bidang kesejahteraan dan pemberdayaan masyarakat di wilayah kelurahan.
- e. Melaksanakan koordinasi dengan unit kerja terkait terhadap pelaksanaan berbagai kegiatan bidang kesejahteraan dan pemberdayaan masyarakat di wilayah kelurahan.
- f. Melaksanakan pelayanan administrasi bidang kesejahteraan dan pemberdayaan masyarakat sesuai lingkup tugasnya.



- g. Memfasilitasi pelaksanaan kegiatan keagamaan, pendidikan, kesehatan, sosial, ketenagakerjaan, serta pemberdayaan masyarakat, perempuan, dan anak di wilayah kelurahan.
- h. Melaksanakan koordinasi dengan PKK, LPM, PSM, Karang Taruna, dan lembaga terkait lainnya di bidang kesejahteraan dan pemberdayaan masyarakat yang berada di wilayah kelurahan.
- i. Melaksanakan pembinaan terhadap organisasi kepemudaan, olah raga, kesenian, dan organisasi masyarakat.
- j. Melaksanakan bimbingan dan penyuluhan kepada masyarakat dalam rangka partisipasi pemberdayaan masyarakat dan kesejahteraan rakyat.
- k. Melaksanakan sistem pengendalian internal pemerintahan.
- l. Melaksanakan evaluasi dan pelaporan pelaksanaan tugas dan fungsi.
- m. Melaksanakan tugas lainnya yang diberikan oleh atasan sesuai dengan ketentuan peraturan perundang-undangan.

14. Seksi Ekonomi, Pembangunan, dan Lingkungan Hidup

Seksi Ekonomi, Pembangunan, dan Lingkungan Hidup mempunyai tugas melaksanakan pengumpulan dan penyiapan bahan, perumusan kebijakan, koordinasi, perencanaan program, dan pelaporan bidang ekonomi, pembangunan dan lingkungan hidup.

Untuk melaksanakan tugasnya tersebut di atas, Seksi Ekonomi, Pembangunan, dan Lingkungan Hidup memiliki fungsi, di antaranya :

- a. Merencanakan, menyusun, dan melaksanakan program dan kegiatan sesuai



lingkup tugasnya.

- b. Merumuskan kebijakan teknis pelaksanaan kegiatan sesuai bidang tugasnya.
- c. Mengumpulkan, mengolah, menyajikan, mengembangkan, dan memanfaatkan data dan informasi bidang pembangunan, sarana prasarana umum, jalan, dan jembatan.
- d. Mengelola data lingkungan hidup, kebersihan dan keindahan kota, serta Ruang Terbuka Hijau (RTH).
- e. Menyiapkan bahan Musyawarah Perencanaan Pembangunan (Musrenbang).
- f. Melakukan pemantauan terhadap kelancaran pengelolaan persampahan.
- g. Melaksanakan koordinasi, pembinaan, pengawasan, dan pengendalian terhadap berbagai kegiatan bidang ekonomi, pembangunan, dan lingkungan hidup di wilayah kelurahan.
- h. Melaksanakan koordinasi dengan unit kerja terkait terhadap pelaksanaan berbagai kegiatan bidang ekonomi, pembangunan, dan lingkungan hidup di wilayah kelurahan.
- i. Melaksanakan pelayanan administrasi bidang ekonomi, pembangunan, dan lingkungan hidup sesuai lingkup tugasnya.
- j. Menyusun profil kelurahan.
- k. Memfasilitasi pembangunan di bidang prasarana dan pengembangan perekonomian.
- l. Melaksanakan kegiatan, pembinaan, dan pengawasan, serta pelaporan langkah-langkah penanggulangan terhadap terjadinya pencemaran dan kerusakan lingkungan hidup, serta pola pencegahan kerusakan lingkungan



hidup.

- m. Melaksanakan pembinaan dan pengembangan, serta pemantauan terhadap usaha di bidang perindustrian dan perdagangan, perkoperasian, UMKM, pertanian, dan peternakan.
- n. Melaksanakan penyuluhan dan monitoring kepada koperasi dan para pengrajin.
- o. Melaksanakan sistem pengendalian internal pemerintahan.
- p. Melaksanakan evaluasi dan pelaporan pelaksanaan tugas dan fungsi.
- q. Melaksanakan tugas lainnya yang diberikan oleh atasan sesuai dengan ketentuan peraturan perundang-undangan.

15. Kelompok Jabatan Fungsional

Kelompok Jabatan Fungsional mempunyai tugas melaksanakan sebagian tugas kecamatan sesuai dengan keahlian dan / atau keterampilan tertentu, serta bersifat mandiri.

Untuk melaksanakan tugasnya tersebut di atas, Kelompok Jabatan Fungsional memiliki fungsi, di antaranya :

- a. Kelompok Jabatan Fungsional terdiri dari sejumlah tenaga dalam jenjang jabatan fungsional yang dapat dibagi dalam berbagai kelompok sesuai sifat dan keahliannya.
- b. Setiap Kelompok Jabatan Fungsional dikoordinasikan oleh seorang tenaga fungsional senior yang ditunjuk dan bertanggungjawab kepada Camat pada



tingkat kecamatan, dan bertanggungjawab kepada Lurah pada tingkat kelurahan.

- c. Jumlah Jabatan Fungsional ditentukan berdasarkan kebutuhan dan beban kerja.
- d. Jenis dan jenjang jabatan fungsional, serta rincian tugas jabatan fungsional diatur sesuai dengan ketentuan peraturan perundang-undangan.

B. Struktur Organisasi

Dalam Peraturan Walikota Samarinda Nomor 57 Tahun 2016 tentang Susunan Organisasi dan Tata Kerja Kecamatan Kota Samarinda, Struktur Organisasi di Kecamatan, terdiri dari :

1. Kecamatan
2. Sekretariat Kecamatan, membawahkan :
 - a. Sub Bagian Perencanaan Program dan Keuangan
 - b. Sub Bagian Umum dan Kepegawaian
3. Seksi Pemerintahan, Ketentraman, dan Ketertiban
4. Seksi Kesejahteraan dan Pemberdayaan Masyarakat
5. Seksi Kebersihan dan Lingkungan Hidup
6. Seksi Ekonomi dan Pembangunan
7. Seksi Pelayanan Umum
8. Kelurahan, membawahkan :
 - a. Sekretaris Kelurahan
 - b. Seksi Pemerintahan, Ketentraman, dan Ketertiban



**RENCANA STRATEGIS KECAMATAN SUNGAI KUNJANG
PERIODE 2025-2029**

- c. Seksi Kesejahteraan dan Pemberdayaan Masyarakat
 - d. Seksi Ekonomi, Pembangunan, dan Lingkungan Hidup
9. Kelompok Jabatan Fungsional

Adapun Struktur Organisasi di Kecamatan Sungai Kunjang berdasarkan Peraturan Walikota Samarinda Nomor 57 Tahun 2016 tentang Susunan Organisasi dan Tata Kerja Kecamatan Kota Samarinda, dapat diilustrasikan pada Gambar Struktur Organisasi Kecamatan Sungai Kunjang yang tersaji di halaman berikutnya.



**Gambar 2
Struktur Organisasi Kecamatan Sungai Kunjang**

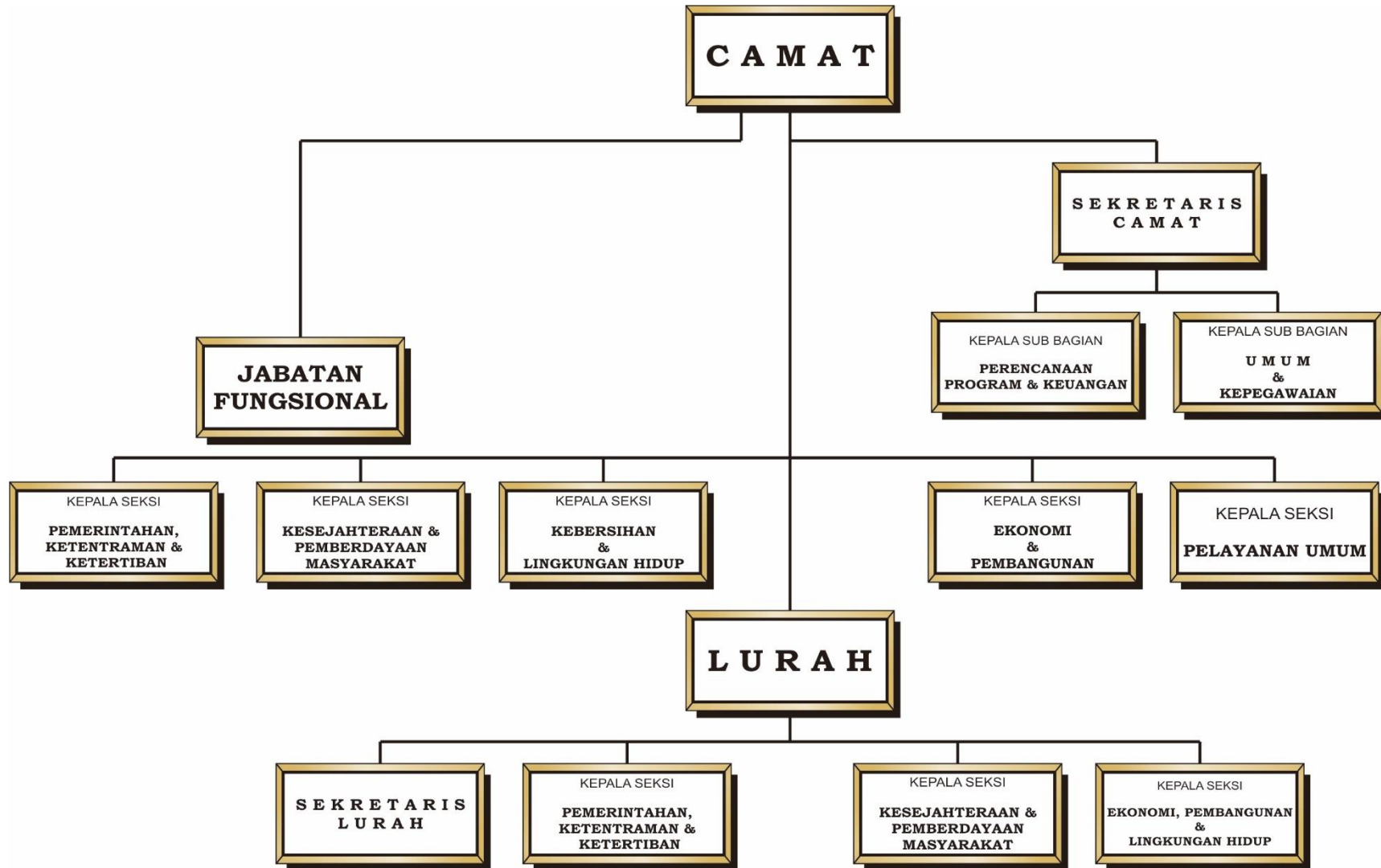



2.1.2 Sumber Daya Perangkat Daerah

A. Sumber Daya Aparatur

Sampai dengan tahun 2025, jumlah sumber daya aparatur pada Perangkat Daerah Kecamatan Sungai Kunjang, sebanyak 108 (seratus delapan) orang. Adapun rinciannya untuk Kecamatan Sungai Kunjang sebanyak 35 (tiga puluh lima) orang, Kelurahan Loa Bakung, Kelurahan Teluk Lerong Ulu, Kelurahan Karang Anyar, Kelurahan Karang Asam Ulu, Kelurahan Karang Asam Ilir, Kelurahan Lok Bahu dan Kelurahan Loa Buah total jumlah aparatur di Kecamatan Sungai Kunjang sebanyak 164 (seratus Enam Puluh Empat) orang.

Tabel 1
Komposisi Sumber Daya Aparatur Kecamatan Sungai Kunjang
Berdasarkan
Klasifikasi Aparatur

Unit	Klasifikasi			Jumlah
	PNS	PPPK	PPPK Paruh Waktu	
(1)	(2)	(3)	(4)	(5)
Kecamatan Sungai Kunjang	18	10	13	41
Kelurahan Loa Bakung	9	4	5	18
Kelurahan Teluk Lerong Ulu	10	3	6	19
Kelurahan Karang Anyar	11	2	5	18
Kelurahan Karang Asam Ulu	9	3	5	17
Kelurahan Karang Asam Ilir	9	3	5	17
Kelurahan Lok Bahu	9	2	8	19
Kelurahan Loa Buah	7	2	6	15
Jumlah	82	29	53	164



Tabel 2
Komposisi Sumber Daya Aparatur Kecamatan Sungai Kunjang
Berdasarkan Jenis Kelamin

Unit	Jenis Kelamin		Jumlah
	Laki-Laki	Perempuan	
(1)	(2)	(3)	(4)
Kecamatan Sungai Kunjang	20	21	41
Kelurahan Loa Bakung	11	7	18
Kelurahan Teluk Lerong Ulu	10	9	19
Kelurahan Karang Anyar	6	12	18
Kelurahan Karang Asam Ulu	10	7	17
Kelurahan Karang Asam Ilir	12	5	17
Kelurahan Lok Bahu	9	10	19
Kelurahan Loa Buah	9	6	15
Jumlah	87	77	164

B. Sarana dan Prasarana

Untuk menunjang pelaksanaan tugas dan pokok dan fungsinya, Kecamatan Sungai Kunjang dilengkapi dengan sarana dan prasarana berupa aktiva tanah dan bangunan, inventaris, kendaraan dinas, dan fasilitas lainnya. Sarana dan Prasarana tersebut dalam kondisi baik dan sebagian dalam kondisi kurang baik, namun diharapkan semuanya dapat dimanfaatkan secara optimal.

Sampai dengan tahun 2025, sarana kerja yang dimiliki Kecamatan Sungai Kunjang dapat dilihat pada tabel yang tersaji di halaman berikutnya.



**RENCANA STRATEGIS KECAMATAN SUNGAI KUNJANG
PERIODE 2025-2029**

**Tabel 3
Sarana dan Prasarana di Kecamatan Sungai Kunjang**

No	Nama/ Jenis Barang	Merk / Type	Tahun Pembelian	Keadaan Barang (B/KB/RB)	Harga
1	Tanah Bangunan Gudang	-	1900	Baik	46,750,002.00
2	Tanah Bangunan Gudang	-	1900	Baik	375,000,000.00
3	Tanah Bangunan Gudang	-	1900	Baik	180,000,000.00
4	Tanah Bangunan Gudang	-	1900	Baik	382,563,000.00
5	Bangunan Gedung Kantor Permanen	-	1900	Baik	1,071,198,000.00
6	Bangunan Gedung Kantor Permanen	-	1900	Baik	71,500,000.00
7	Bangunan Gedung Kantor Permanen	-	1900	Baik	106,260,000.00
8	Bangunan Gedung Kantor Permanen	-	1900	Baik	310,063,000.00
9	Bangunan Gedung Kantor Permanen	-	1900	Baik	23,150,400.00
10	Bangunan Gedung Kantor Permanen	-	1900	Baik	28,938,000.00
11	Bangunan Gedung Kantor Permanen	-	1900	Baik	114,655,000.00
12	Bangunan Gedung Kantor Permanen	-	1900	Baik	139,569,300.00
13	Bangunan Gedung Kantor Permanen	-	1900	Baik	30,682,800.00
14	Tanah Bangunan Kantor Pemerintah	-	1996	Baik	187,500,000.00
15	Meja Kerja Kayu	-	1997	Rusak Berat	828,000.00
16	Meja Kerja Kayu	-	1997	Rusak Berat	828,000.00
17	Sepeda Motor	Honda / Impresa	2000	Rusak Berat	3,440,000.00
18	Meja Rapat	Gran Furniture	2002	Baik	1,350,000.00
19	Meja Rapat	Gran Furniture	2002	Baik	1,350,000.00
20	Meja Rapat	Gran Furniture	2002	Baik	1,350,000.00
21	Meja Rapat	Gran Furniture	2002	Baik	1,350,000.00
22	Sepeda Motor	Yamaha / Jupiter	2003	Baik	3,360,000.00
23	Lemari Besi/Metal	Brother	2003	Baik	1,161,000.00
24	Lemari Besi/Metal	-	2003	Rusak Berat	1,161,000.00
25	Alat Pendingin lainnya	PANASONIC	2004	Rusak Berat	765,000.00
26	Meja Kerja Pejabat lain-lain	1 Biro	2004	Baik	705,000.00
27	Lemari Kayu	-	2006	Baik	1,293,000.00
28	Lemari Besi/Metal	Brother	2007	Baik	1,574,000.00
29	Lemari Besi/Metal	Brother	2007	Baik	1,574,000.00
30	Brandkas	Gallad / 2	2007	Baik	1,625,000.00
31	Lemari Kaca	-	2007	Baik	1,672,000.00
32	Meja Rapat	-	2007	Baik	1,911,000.00
33	Lemari Kayu	-	2008	Rusak Berat	3,000,000.00
34	Meja Kerja Kayu	-	2008	Rusak Berat	750,000.00
35	Meja Kerja Kayu	-	2008	Rusak Berat	750,000.00
36	Meja Kerja Kayu	-	2008	Rusak Berat	750,000.00
37	Lemari Es	-	2008	Baik	2,000,000.00



**RENCANA STRATEGIS KECAMATAN SUNGAI KUNJANG
PERIODE 2025-2029**

38	A.C. Window	-	2008	Rusak Berat	3,000,000.00
39	mob lainnya (dst)	Toyota / Avanza	2008	Baik	112,570,000.00
40	Tanah Kosong Yang Sudah Diperuntukkan	-	2009	Baik	625,000,000.00
41	Sepeda Motor	Yamaha / Jupiter Z	2009	Baik	6,770,000.00
42	Lemari Penyimpan	-	2010	Baik	2,500,000.00
43	Lemari Penyimpan	-	2010	Baik	2,500,000.00
44	Kursi Rapat	-	2010	Rusak Berat	500,000.00
45	Kursi Rapat	-	2010	Rusak Berat	500,000.00
46	Alat Degreening Jeruk Kap 100 Kg	-	2010	Baik	4,000,000.00
47	Mesin Ketik Listrik Potable (11-13 Inchi)	-	2011	Baik	5,000,000.00
48	Lemari Kayu	-	2011	Baik	2,500,000.00
49	Kursi Besi/Metal	-	2011	Baik	3,000,000.00
50	Kursi Besi/Metal	-	2011	Baik	3,000,000.00
51	Kursi Tamu	-	2011	Rusak Berat	5,000,000.00
52	A.C. Window	-	2011	Baik	4,500,000.00
53	A.C. Window	-	2011	Baik	4,500,000.00
54	Tangga Aluminium	-	2011	Baik	3,000,000.00
55	Printer (Peralatan Personal Komputer)	-	2011	Baik	10,000,000.00
56	Sepeda Motor	YAMAHA / JUPITER MX	2012	Baik	16,882,800.00
57	Lemari Besi/Metal	Optima	2012	Baik	4,500,000.00
58	Lemari Besi/Metal	TOP	2012	Baik	3,500,000.00
59	Lemari Besi/Metal	TOP	2012	Baik	3,500,000.00
60	Filing Cabinet Besi	Securelina / Prima	2012	rusak berat	3,500,000.00
61	Alat Penghancur Kertas	SECURE / EZSS-6315A	2012	Baik	2,300,000.00
62	A.C. Split	PANASONIC / CS-PC18NKP in & outdoor	2012	Baik	8,500,000.00
63	Televisi	SONY / KLV-24EX430	2012	Baik	4,100,000.00
64	Kursi Tamu di Ruangan Pejabat Eselon II	CASERINI / C.311..	2012	Baik	7,900,000.00
65	Lemari Buku Arsip Untuk Arsip Dinamis	-	2012	Baik	3,500,000.00
66	Lemari Buku Arsip Untuk Arsip Dinamis	-	2012	Baik	3,500,000.00
67	recorder display lainnya (dst)	Epson / L800	2012	rusak berat	2,500,000.00
68	Pick Up	ISUZU (Pick Up Turbo) / Pick Up Turbo	2013	Baik	158,500,000.00
69	Sepeda Motor	Honda / CB 150 R	2013	Baik	23,060,000.00
70	Rak Kayu	-	2013	Baik	2,000,000.00
71	Kursi Besi/Metal	Donati / LC-4	2013	Baik	2,200,000.00
72	Kursi Besi/Metal	Donati / LC-4	2013	Baik	2,200,000.00
73	Kursi Besi/Metal	Donati / LC-4	2013	Baik	2,200,000.00
74	Kursi Besi/Metal	Donati / LC-4	2013	Baik	2,200,000.00
75	Meja Rapat	-	2013	Baik	10,000,000.00
76	A.C. Split	SHARP	2013	Baik	3,500,000.00



**RENCANA STRATEGIS KECAMATAN SUNGAI KUNJANG
PERIODE 2025-2029**

77	A.C. Split	SHARP	2013	Baik	3,500,000.00
78	Televisi	Samsung / LED TV EH4003	2013	Baik	4,400,000.00
79	Lemari Buku Arsip Untuk Arsip Dinamis	SECURE LINE	2013	Baik	3,500,000.00
80	Lemari Buku Arsip Untuk Arsip Dinamis	SECURE LINE	2013	Baik	3,500,000.00
81	Lemari Buku Arsip Untuk Arsip Dinamis	-	2013	Baik	2,000,000.00
82	Uninterruptible Power Supply (UPS)	ICA 1200 VA	2013	Baik	1,000,000.00
83	Lemari Besi/Metal	Secure Line	2014	Baik	4,000,000.00
84	Lemari Besi/Metal	Secure Line	2014	Baik	4,000,000.00
84	Meja Kerja Pejabat lain-lain	MAHOGENY / MP140+MPHO2	2014	rusak berat	1,600,000.00
85	Meja Kerja Pejabat lain-lain	Vega 1/2 Biro / MS 551	2014	Baik	800,000.00
86	Meja Kerja Pejabat lain-lain	Vega 1/2 Biro / MS 551	2014	Baik	800,000.00
87	Meja Kerja Pejabat lain-lain	Vega 1/2 Biro / MS 551	2014	Baik	800,000.00
88	Kursi Rapat Ruangan Rapat Staf	Savello / Savello	2014	Baik	1,200,000.00
89	Kursi Rapat Ruangan Rapat Staf	Savello / Savello	2014	Baik	1,200,000.00
90	Kursi Rapat Ruangan Rapat Staf	Savello / Savello	2014	Baik	1,200,000.00
91	Kursi Rapat Ruangan Rapat Staf	Savello / Savello	2014	Baik	1,200,000.00
92	Kursi Rapat Ruangan Rapat Staf	Savello / Savello	2014	Baik	1,200,000.00
93	Uninterruptible Power Supply (UPS)	ICA / CE-600	2014	rusak berat	980,000.00
94	Uninterruptible Power Supply (UPS)	ICA / CE-600	2014	rusak berat	980,000.00
95	P.C Unit	HP Paviliun / 20-a210L	2014	Baik	8,900,000.00
96	Note Book	Sony Vaio / SVF 1421MSGW	2014	Baik	7,000,000.00
97	Note Book	Lenovo / G405s 20254	2014	rusak berat	7,000,000.00
98	Printer (Peralatan Personal Komputer)	Epson / L350	2014	Baik	2,950,000.00
99	Meja 1/2 Biro	VALENSIA / VS.227	2015	Baik	2,700,000.00
100	Meja 1/2 Biro	VALENSIA / VS.227	2015	Baik	2,700,000.00
101	Meja Kerja Pegawai Non Struktural	Valensia / V.900	2015	Baik	920,000.00
102	Meja Kerja Pegawai Non Struktural	Valensia / V.900	2015	Baik	920,000.00
103	Uninterruptible Power Supply (UPS)	ICA / CN.650	2015	rusak berat	1,400,000.00
104	Distiling Apparatus	ASUS / All-in-One PC ET20301	2015	rusak berat	9,200,000.00
105	P.C Unit	Samsung / BC S 8108JL	2015	rusak berat	8,500,000.00
106	Scanner (Peralatan Mini Komputer)	Epson Scanner / GT 1500	2017	Baik	4,850,000.00
107	Sepeda Motor	Honda / MCB	2018	Rusak Berat	10,200,000.00
108	Kursi Rapat	CHITOSE / CAESAR	2018	Baik	590,000.00
109	Kursi Rapat	CHITOSE / CAESAR	2018	Baik	590,000.00
110	Kursi Rapat	CHITOSE / CAESAR	2018	Baik	590,000.00
111	Kursi Rapat	CHITOSE / CAESAR	2018	Baik	590,000.00



**RENCANA STRATEGIS KECAMATAN SUNGAI KUNJANG
PERIODE 2025-2029**

112	Kursi Rapat	CHITOSE / CAESAR	2018	Baik	590,000.00
113	Kursi Rapat	CHITOSE / CAESAR	2018	Baik	590,000.00
114	Kursi Rapat	CHITOSE / CAESAR	2018	Baik	590,000.00
115	Kursi Rapat	CHITOSE / CAESAR	2018	Baik	590,000.00
116	Kursi Rapat	CHITOSE / CAESAR	2018	Baik	590,000.00
117	Kursi Rapat	CHITOSE / CAESAR	2018	Baik	590,000.00
118	Kursi Rapat	CHITOSE / CAESAR	2018	Baik	590,000.00
119	Kursi Rapat	CHITOSE / CAESAR	2018	Baik	590,000.00
120	Kursi Rapat	CHITOSE / CAESAR	2018	Baik	590,000.00
121	Kursi Rapat	CHITOSE / CAESAR	2018	Baik	590,000.00
122	A.C. Split	PANASONIC / CSCU XN9SKJ	2018	Baik	5,000,000.00
123	A.C. Split	PANASONIC / CSCU XN9SKJ	2018	Baik	5,000,000.00
124	Sound System	BISMARK / 7 CHANNEL	2018	Baik	6,300,000.00
125	Layar Film/Projector	EPSON LUMENS PROYEKTOR / EB 450 LCD 3600	2018	Baik	15,000,000.00
126	Komputer Jaringan lainnya	HP / PC all in one 20-C323d	2018	Baik	5,700,000.00
127	Komputer Jaringan lainnya	HP / PC all in one 20-C323d	2018	Baik	5,700,000.00
128	Komputer Jaringan lainnya	HP / PC all in one 20-C323d	2018	Baik	5,700,000.00
129	Komputer Jaringan lainnya	HP / PC all in one 20-C323d	2018	Baik	5,700,000.00
130	Komputer Jaringan lainnya	HP 20-C301L / PC all in one Merk HP 20-C301L	2018	Baik	8,600,000.00
131	Komputer Jaringan lainnya	HP 20-C301L / PC all in one Merk HP 20-C301L	2018	Baik	8,600,000.00
132	Komputer Jaringan lainnya	Lenovo / IP320-14IKBN	2018	Baik	9,750,000.00
133	Komputer Jaringan lainnya	Lenovo / IP320-14IKBN	2018	Baik	9,750,000.00
134	Printer (Peralatan Personal Komputer)	EPSON / L120	2018	rusak berat	2,000,000.00
135	Printer (Peralatan Personal Komputer)	EPSON / L120	2018	rusak berat	2,000,000.00
136	Printer (Peralatan Personal Komputer)	EPSON / L565	2018	Baik	4,500,000.00
137	Station Wagon	Toyota / Avanza 1.5 VELOZ M/T NEW	2019	Baik	214,000,000.00
138	Sepeda Motor	Yamaha / N-MAX NON ABS	2019	Baik	26,400,000.00
139	Lemari Besi/Metal	SECURE LINE / LEMARI ARSIP 2 PINTU	2019	Baik	5,500,000.00
140	Mesin Absensi	SECURE / SE-21 C	2019	Baik	4,000,000.00
141	Overhead Projector	BENQ / MS506	2019	Baik	7,500,000.00
142	Microphone/Wireless MIC	ZUMARK / ZS.1008B (Microphone Wireless)	2019	rusak berat	4,400,000.00
143	P.C Unit	ASUS / V222UAK - BA341T	2019	Baik	8,176,000.00



**RENCANA STRATEGIS KECAMATAN SUNGAI KUNJANG
PERIODE 2025-2029**

144	P.C Unit	LENOVO / 330-20AST	2019	Baik	7,168,000.00
145	P.C Unit	LENOVO / V530-22ICB[10s00gxia]	2019	Baik	12,000,000.00
146	Lap Top	ASUS / A407 PROCESSOR CORE I3	2019	Baik	7,000,000.00
147	Printer (Peralatan Personal Komputer)	Epson / L605	2019	Baik	5,000,000.00
148	Printer (Peralatan Personal Komputer)	EPSON / M200	2019	Baik	3,000,000.00
149	Printer (Peralatan Personal Komputer)	EPSON / M200	2019	Baik	3,000,000.00
150	Printer (Peralatan Personal Komputer)	EPSON / L3110	2019	Baik	3,000,000.00
151	Papan Visual/Papan Nama	Papan Nama Pelayanan	2020	Baik	7,800,000.00
152	Meja Resepsionis	Meja Pelayanan / Kayu HPL	2020	Baik	17,500,000.00
153	Kursi Biasa	KURSI PELAYANAN	2020	Baik	500,000.00
154	Kursi Biasa	KURSI PELAYANAN	2020	Baik	500,000.00
155	Kursi Biasa	KURSI PELAYANAN	2020	Baik	500,000.00
156	Kursi Biasa	KURSI PELAYANAN	2020	Baik	500,000.00
157	Kursi Biasa	KURSI PELAYANAN	2020	Baik	500,000.00
158	Kursi Biasa	KURSI PELAYANAN	2020	Baik	500,000.00
159	Sofa	Daun Pintu Kaca	2020	Baik	3,500,000.00
160	Sofa	Daun Pintu Kaca	2020	Baik	3,500,000.00
161	A.C. Window	Panasonic / CU-PN12UKJ 1 PK	2020	Baik	5,000,000.00
162	A.C. Window	Panasonic / CU-PN12UKJ R32 1,5 PK	2020	Baik	6,000,000.00
163	A.C. Window	Panasonic / CU-PN12UKJ R32 1,5 PK	2020	Baik	6,000,000.00
164	A.C. Window	Panasonic / CU-PN12UKJ R32 1,5 PK	2020	Baik	6,000,000.00
165	A.C. Window	Panasonic	2020	Baik	7,500,000.00
166	A.C. Window	Panasonic	2020	Baik	7,500,000.00
167	Televisi	Samsung / UHD 4K Smart TV RU7100 Series 7	2020	Baik	10,000,000.00
168	Alat Rumah Tangga Lain-lain	Permainan Edukatif	2020	rusak berat	2,642,000.00
169	Kursi Hadap Depan Meja Kerja lainnya	KURSI PETUGAS	2020	Baik	1,400,000.00
170	Kursi Hadap Depan Meja Kerja lainnya	KURSI PETUGAS	2020	Baik	1,400,000.00
171	Meja Kerja	Meja Kerja	2020	Baik	7,000,000.00
172	Meja Kerja	FRONTLINER / MEJA KERJA	2020	Baik	2,500,000.00



**RENCANA STRATEGIS KECAMATAN SUNGAI KUNJANG
PERIODE 2025-2029**

173	Meja Kerja	FRONTLINER / MEJA KERJA	2020	Baik	2,500,000.00
174	Peralatan Permainan lainnya	MEJA DAN KURSI BERMAIN ANAK (PLASTIK)	2020	rusak berat	2,307,000.00
175	Rak Kayu	-	2021	Baik	5,000,000.00
176	Meja Kerja Besi/Metal	-	2021	Baik	1,750,000.00
177	Kursi Biasa	FUTURA / MERAH MARON	2021	Baik	500,000.00
178	Kursi Biasa	FUTURA / MERAH MARON	2021	Baik	500,000.00
179	Kursi Biasa	FUTURA / MERAH MARON	2021	Baik	500,000.00
180	Kursi Biasa	FUTURA / MERAH MARON	2021	Baik	500,000.00
181	Kursi Biasa	FUTURA / MERAH MARON	2021	Baik	500,000.00
182	Kursi Biasa	FUTURA / MERAH MARON	2021	Baik	500,000.00
183	Kursi Biasa	FUTURA / MERAH MARON	2021	Baik	500,000.00
184	Kursi Biasa	FUTURA / MERAH MARON	2021	Baik	500,000.00
185	Kursi Biasa	FUTURA / MERAH MARON	2021	Baik	500,000.00
186	Kursi Biasa	FUTURA / MERAH MARON	2021	Baik	500,000.00
187	Kursi Biasa	FUTURA / MERAH MARON	2021	Baik	500,000.00
188	Kursi Biasa	FUTURA / MERAH MARON	2021	Baik	500,000.00
189	Kursi Biasa	FUTURA / MERAH MARON	2021	Baik	500,000.00
190	Kursi Biasa	FUTURA / MERAH MARON	2021	Baik	500,000.00
191	Kursi Biasa	FUTURA / MERAH MARON	2021	Baik	500,000.00
192	Kursi Biasa	FUTURA / MERAH MARON	2021	Baik	500,000.00
193	Kursi Biasa	FUTURA / MERAH MARON	2021	Baik	500,000.00
194	Kursi Biasa	FUTURA / MERAH MARON	2021	Baik	500,000.00
195	Kursi Biasa	FUTURA / MERAH MARON	2021	Baik	500,000.00
196	Kursi Biasa	FUTURA / MERAH MARON	2021	Baik	500,000.00
197	Kursi Biasa	FUTURA / MERAH MARON	2021	Baik	500,000.00
198	Kursi Biasa	FUTURA / MERAH MARON	2021	Baik	500,000.00
199	Kursi Biasa	FUTURA / MERAH MARON	2021	Baik	500,000.00
200	Kursi Biasa	FUTURA / MERAH MARON	2021	Baik	500,000.00
201	Kursi Biasa	FUTURA / MERAH MARON	2021	Baik	500,000.00
202	Alat Pembersih lainnya	WASTAFEL	2021	Baik	1,130,800.00
203	Megaphone	TOA / ZR-2015S	2021	Baik	1,050,000.00
204	Megaphone	TOA / ZR-2015S	2021	Baik	1,050,000.00
205	Vertikal Blind	VERTIKAL BLIND	2021	Baik	4,500,000.00
206	Vertikal Blind	-	2021	Baik	5,500,000.00
207	Vertikal Blind	-	2021	Baik	2,250,000.00
208	Meja Kerja Pejabat lain-lain	-	2021	Baik	3,000,000.00
209	Meja Kerja Pejabat lain-lain	-	2021	Baik	3,000,000.00



**RENCANA STRATEGIS KECAMATAN SUNGAI KUNJANG
PERIODE 2025-2029**

210	Kursi Kerja Pejabat Eselon III	ARDENT KURSI DIREKTUR / HZ 516	2021	Baik	6,950,000.00
211	Kursi Kerja Pejabat Eselon III	ARDENT KURSI DIREKTUR / HZ 516	2021	Baik	6,950,000.00
212	Kursi Kerja Pejabat Eselon IV	DIREKTUR / KURSI DIREKTUR	2021	Baik	4,200,000.00
213	Kursi Kerja Pejabat Eselon IV	DIREKTUR / KURSI DIREKTUR	2021	Baik	4,200,000.00
214	Kursi Kerja Pejabat Eselon IV	DIREKTUR / KURSI DIREKTUR	2021	Baik	4,200,000.00
215	Kursi Kerja Pejabat Eselon IV	DIREKTUR / KURSI DIREKTUR	2021	Baik	4,200,000.00
216	Kursi Kerja Pejabat Eselon IV	DIREKTUR / KURSI DIREKTUR	2021	rusak berat	4,200,000.00
217	Kursi Kerja Pegawai Non Struktural	CHITOSE	2021	Baik	1,500,000.00
218	Kursi Kerja Pegawai Non Struktural	CHITOSE	2021	Baik	1,500,000.00
219	Kursi Kerja Pegawai Non Struktural	CHITOSE	2021	Baik	1,500,000.00
220	Kursi Kerja Pegawai Non Struktural	CHITOSE	2021	Baik	1,500,000.00
221	Kursi Kerja Pejabat lainnya	FRONTLINE KURSI DIREKTUR EC-026 / EC-026	2021	Baik	3,300,000.00
222	Kursi Rapat Pejabat lainnya	-	2021	Baik	375,000.00
223	Kursi Rapat Pejabat lainnya	-	2021	Baik	375,000.00
224	Kursi Rapat Pejabat lainnya	-	2021	Baik	375,000.00
225	Kursi Rapat Pejabat lainnya	-	2021	Baik	375,000.00
226	Kursi Rapat Pejabat lainnya	-	2021	Baik	375,000.00
227	Kursi Rapat Pejabat lainnya	-	2021	Baik	375,000.00
228	Kursi Rapat Pejabat lainnya	-	2021	Baik	375,000.00
229	Kursi Rapat Pejabat lainnya	-	2021	Baik	375,000.00
230	Kursi Hadap Depan Meja Kerja lainnya	-	2021	Baik	1,500,000.00
231	Kursi Hadap Depan Meja Kerja lainnya	-	2021	Baik	1,500,000.00
232	Kursi Hadap Depan Meja Kerja lainnya	-	2021	Baik	1,500,000.00
233	Microphone/Wireless MIC	WISDOM WD-223	2021	Baik	2,000,000.00
234	Microphone/Wireless MIC	WISDOM WD-223	2021	rusak berat	2,000,000.00
235	Handy Talky (HT)	VEV / V18	2021	Baik	1,483,000.00
236	Handy Talky (HT)	VEV / V18	2021	Baik	1,483,000.00
237	Handy Talky (HT)	VEV / V18	2021	Baik	1,483,000.00
238	Lap Top	DELL	2021	Baik	9,950,000.00
239	Lap Top	ASUS / um425IA- AM501S	2021	Baik	11,000,000.00
240	Personal Komputer lainnya	PC AIO ASUS / ASUS v222fak- ba341t	2021	Baik	12,000,000.00
241	Personal Komputer lainnya	PC AIO ASUS / ASUS v222fak- ba341t	2021	Baik	12,000,000.00
242	Personal Komputer lainnya	PC AIO ASUS / ASUS v222fak- ba341t	2021	Baik	12,000,000.00



**RENCANA STRATEGIS KECAMATAN SUNGAI KUNJANG
PERIODE 2025-2029**

243	Personal Komputer lainnya	PC AIO ASUS / ASUS v222fak-ba341t	2021	Baik	12,000,000.00
244	Personal Komputer lainnya	PC AIO ASUS / ASUS v222fak-ba341t	2021	Baik	12,000,000.00
245	Personal Komputer lainnya	PC AIO ASUS / ASUS v222fak-ba341t	2021	Baik	12,000,000.00
246	Printer (Peralatan Personal Komputer)	EPSON / L1110	2021	Baik	3,000,000.00
247	Printer (Peralatan Personal Komputer)	EPSON / L1110	2021	Baik	3,000,000.00
248	Printer (Peralatan Personal Komputer)	EPSON / L1110	2021	Baik	3,000,000.00
249	Printer (Peralatan Personal Komputer)	EPSON / L1110	2021	Baik	3,000,000.00
250	Printer (Peralatan Personal Komputer)	BROTHER	2021	Baik	5,000,000.00
251	Printer (Peralatan Personal Komputer)	BROTHER	2021	Baik	5,000,000.00
252	Printer (Peralatan Personal Komputer)	BROTHER	2021	Baik	3,000,000.00
253	Printer (Peralatan Personal Komputer)	BROTHER	2021	Baik	3,000,000.00
254	Printer (Peralatan Personal Komputer)	BROTHER	2021	Baik	3,000,000.00
255	Peralatan Komputer lainnya	WD MY PASSPORT / 1 TB	2021	Baik	1,500,000.00
256	Peralatan Komputer lainnya	WD MY PASSPORT / 1 TB	2021	Baik	1,500,000.00
257	Peralatan Komputer lainnya	LOGITECH	2021	Baik	2,500,000.00
258	alat bantu lainnya lainnya (dst)	MESIN RUMPUT WESCO TGR 328 / TGR 328	2022	Baik	1,500,000.00
259	CCTV - Camera Control Television System	DAHUA / DH-XVR1B04-I	2022	Baik	6,000,000.00
260	Meja Resepsionis	1 Paket Meja Pelayanan	2022	Baik	4,500,000.00
261	A.C. Split	AC SPLIT 1/2 PK SAMSUNG / AR05NRFLDWKN	2022	Baik	3,700,000.00
262	A.C. Split	AC SPLIT 1/2 PK SAMSUNG / AR05NRFLDWKN	2022	Baik	3,700,000.00
263	Kipas Angin	MASPION / PW 507	2022	Baik	1,300,000.00
264	Sound System	BARETONE 15 MHWR / 15 MHWR	2022	Baik	4,000,000.00
265	Microphone	ASHLEY / DUAL VOCAL WIRELESS	2022	Baik	2,000,000.00
266	Meja Kerja Pejabat Eselon IV	-	2022	Baik	3,000,000.00
267	Meja Kerja Pejabat Eselon IV	INFORMA / PARTIKEL BOARD	2022	Baik	3,000,000.00
268	Kursi Kerja Pejabat Eselon IV	INSTA	2022	Baik	2,700,000.00
269	Lemari Buku Arsip Untuk Arsip Dinamis	-	2022	Baik	3,900,000.00
270	Lemari Buku Arsip Untuk Arsip Dinamis	informa / partikel board	2022	Baik	1,750,000.00
271	Lemari Buku Arsip Untuk Arsip Dinamis	informa / partikel board	2022	Baik	1,750,000.00
272	TV Connector	SAMSUNG SMART TV / 70au8000	2022	rusak berat	27,962,000.00
273	P.C Unit	DELL CORE I5 / AIO 1135G7	2022	Baik	15,000,000.00



**RENCANA STRATEGIS KECAMATAN SUNGAI KUNJANG
PERIODE 2025-2029**

274	P.C Unit	DEKSTOP AIOHP / DF1004 CORE I3	2022	Baik	11,450,000.00
275	P.C Unit	DEKSTOP AIO ASUS / V222FAK CORE I5	2022	Baik	12,750,000.00
276	Lap Top	DELL CORE I5 / 1135G7	2022	Baik	12,000,000.00
277	Printer (Peralatan Personal Komputer)	EPSON / L3210	2022	Baik	2,850,000.00
278	Printer (Peralatan Personal Komputer)	EPSON / L3210	2022	Baik	2,850,000.00
279	Printer (Peralatan Personal Komputer)	EPSON / L3210	2022	Baik	2,850,000.00
280	Peralatan Komputer lainnya	BROTHER / ADS2200	2022	Baik	7,800,000.00
281	Peralatan Komputer lainnya	HP LASERJET PRO MFP / M182N	2022	Baik	9,000,000.00
282	CCTV - Camera Control Television System	PAKET CCTV 3 CHANNEL / PAKET CCTV 3 CHANNEL	2023	Baik	5,920,000.00
283	Meja Kerja Kayu	MEJA KERJA BIASA	2023	Baik	1,945,000.00
284	Meja Kerja Kayu	MEJA KERJA BIASA	2023	Baik	1,945,000.00
285	Meja Kerja Kayu	MEJA KERJA BIASA	2023	Baik	1,945,000.00
286	Meja Kerja Kayu	MEJA KERJA BIASA	2023	Baik	1,945,000.00
287	Gordyin/Kray	-	2023	Baik	29,750,000.00
288	Kursi Kerja Pejabat lainnya	Selma Cosmo / Kursi Kerja Sandaran Q8-P2303	2023	Baik	970,000.00
289	Kursi Kerja Pejabat lainnya	Selma Cosmo / Kursi Kerja Sandaran Q8-P2303	2023	Baik	970,000.00
290	Kursi Kerja Pejabat lainnya	Selma Cosmo / Kursi Kerja Sandaran Q8-P2303	2023	Baik	970,000.00
291	Kursi Kerja Pejabat lainnya	Selma Cosmo / Kursi Kerja Sandaran Q8-P2303	2023	Baik	970,000.00
292	Microphone/Wireless MIC	SARAMONIC MIC WIRELESS / 50 HZ-18KHZ	2023	Baik	2,965,000.00
293	Camera Electronic	SONY / ZV-E10	2023	Baik	17,475,000.00
294	Stabilizer/UPS	ICA / UPS 650Whatt 1300VA	2023	Baik	1,600,000.00
295	P.C Unit	Acer / Komp PC AIO C22-1700i5	2023	Baik	14,700,000.00
296	Printer (Peralatan Personal Komputer)	Brother / Ink Tank DCP-T220	2023	Baik	2,950,000.00
297	Printer (Peralatan Personal Komputer)	EPSON / L4260	2023	Baik	4,950,000.00
298	Printer (Peralatan Personal Komputer)	EPSON / L3250	2023	Baik	4,750,000.00
299	Pick Up	MOBIL MINIDUMP GRANMAX / MOBIL KEBERSIHAN	2024	Baik	400,000,000.00
300	Alat Penghancur Kertas	SECURE 34SCM	2024	Baik	5,000,000.00
301	Laser Pointer	R400	2024	Baik	1,250,000.00
302	Microphone	SARAMONIC	2024	Baik	3,000,000.00
303	Meja Kerja Pegawai Non Struktural	GALANT	2024	Baik	2,000,000.00



**RENCANA STRATEGIS KECAMATAN SUNGAI KUNJANG
PERIODE 2025-2029**

304	Mesin Potong	- / -	2024	Baik	2,375,000.00
305	P.C Unit	PC ASUS AIO A3	2024	Baik	11,475,000.00
306	P.C Unit	PC ASUS AIO A3	2024	Baik	11,475,000.00
307	Lap Top	ASUS VIVOBOK S14	2024	Baik	16,500,000.00
308	Lap Top	ASUS VIVOBOK 15	2024	Baik	13,500,000.00
309	Lap Top	LAPTOP ASUS TUF A15 / FA507RM RYZEN 7	2024	Baik	22,500,000.00
310	Lap Top	LAPTOP ASUS TUF A15 / FA507RM RYZEN 7	2024	Baik	22,500,000.00
311	Scanner (Peralatan Mini Komputer)	EPSON DS-410	2024	Baik	7,700,000.00
312	Printer (Peralatan Personal Komputer)	EPSON L6290	2024	Baik	6,550,000.00
313	Printer (Peralatan Personal Komputer)	printer epson ecotank L1210 / L1210	2024	Baik	2,850,000.00
314	Printer (Peralatan Personal Komputer)	printer epson ecotank L1210 / L1210	2024	Baik	2,850,000.00
315	Printer (Peralatan Personal Komputer)	printer epson ecotank L1210 / L1210	2024	Baik	2,850,000.00
316	Printer (Peralatan Personal Komputer)	printer epson ecotank L1210 / L1210	2024	Baik	2,850,000.00
317	Peralatan Komputer lainnya	UPS CN1300 VA G50 WATT / G50 WATT	2024	Baik	1,600,000.00
318	Peralatan Komputer lainnya	UPS CN1300 VA G50 WATT / G50 WATT	2024	Baik	1,600,000.00
319	Peralatan Komputer lainnya	UPS CN1300 VA G50 WATT / G50 WATT	2024	Baik	1,600,000.00
320	Peralatan Komputer lainnya	UPS CN1300 VA G50 WATT / G50 WATT	2024	Baik	1,600,000.00
321	Peralatan Komputer lainnya	UPS CN1300 VA G50 WATT / G50 WATT	2024	Baik	1,600,000.00
322	Karpet	KARPET MUSHOLLA / KARPET BULU	2025	Baik	8,775,000.00
323	Vertikal Blind	-	2025	Baik	12,610,000.00
324	Bangunan Gedung Kantor Permanen	-	1900	Baik	16,920,750.00
325	Bangunan Gedung Kantor Permanen	-	1900	Baik	18,720,000.00
326	Bangunan Gedung Kantor Permanen	-	1900	Baik	18,200,000.00
327	Tugu/tanda batas lainnya	-	2017	Baik	12,000,000.00
328	alat ukur lain-lain lainnya (dst)	-	2021	Baik	300,000.00
329	Kursi Fiber Glas/Plastik	NAPOLLY	2022	Baik	150,000.00
330	Kursi Fiber Glas/Plastik	NAPOLLY	2022	Baik	150,000.00
331	Kursi Fiber Glas/Plastik	NAPOLLY	2022	Baik	150,000.00
332	Kursi Fiber Glas/Plastik	NAPOLLY	2022	Baik	150,000.00
333	Kursi Fiber Glas/Plastik	NAPOLLY	2022	Baik	150,000.00
334	Kursi Fiber Glas/Plastik	NAPOLLY	2022	Baik	150,000.00
335	Kursi Fiber Glas/Plastik	NAPOLLY	2022	Baik	150,000.00
336	Kursi Fiber Glas/Plastik	NAPOLLY	2022	Baik	150,000.00



**RENCANA STRATEGIS KECAMATAN SUNGAI KUNJANG
PERIODE 2025-2029**

337	Kursi Fiber Glas/Plastik	NAPOLLY	2022	Baik	150,000.00
338	Kursi Fiber Glas/Plastik	NAPOLLY	2022	Baik	150,000.00
339	Kursi Fiber Glas/Plastik	NAPOLLY	2022	Baik	150,000.00
340	Kursi Fiber Glas/Plastik	NAPOLLY	2022	Baik	150,000.00
341	Kursi Fiber Glas/Plastik	NAPOLLY	2022	Baik	150,000.00
342	Kursi Fiber Glas/Plastik	NAPOLLY	2022	Baik	150,000.00
343	Kursi Fiber Glas/Plastik	NAPOLLY	2022	Baik	150,000.00
344	Kursi Fiber Glas/Plastik	NAPOLLY	2022	Baik	150,000.00
345	Kursi Fiber Glas/Plastik	NAPOLLY	2022	Baik	150,000.00
346	Kursi Fiber Glas/Plastik	NAPOLLY	2022	Baik	150,000.00
347	Kursi Fiber Glas/Plastik	NAPOLLY	2022	Baik	150,000.00
348	Kursi Fiber Glas/Plastik	NAPOLLY	2022	Baik	150,000.00
349	Kursi Fiber Glas/Plastik	NAPOLLY	2022	Baik	150,000.00
350	Kursi Fiber Glas/Plastik	NAPOLLY	2022	Baik	150,000.00
351	Kursi Fiber Glas/Plastik	NAPOLLY	2022	Baik	150,000.00
352	Kursi Fiber Glas/Plastik	NAPOLLY	2022	Baik	150,000.00
353	Kursi Fiber Glas/Plastik	NAPOLLY	2022	Baik	150,000.00
354	Kursi Fiber Glas/Plastik	NAPOLLY	2022	Baik	150,000.00
355	Kursi Fiber Glas/Plastik	NAPOLLY	2022	Baik	150,000.00
356	Kursi Fiber Glas/Plastik	NAPOLLY	2022	Baik	150,000.00
357	Kursi Fiber Glas/Plastik	NAPOLLY	2022	Baik	150,000.00
358	Kursi Fiber Glas/Plastik	NAPOLLY	2022	Baik	150,000.00
359	Card Reader (Peralatan Mini Komputer)	MEMORY CARD 128 GB / MEMORY CARD 128 GB	2023	Baik	800,000.00
360	External/ Portable Hardisk	SEAGATE 1 TB	2024	Baik	825,000.00
361	Peralatan Komputer lainnya	JOINT FLASDISK 16 GB	2024	Baik	75,000.00
362	Peralatan Komputer lainnya	JOINT FLASDISK 8 GB	2024	Baik	55,000.00
363	Peralatan Komputer lainnya	JOINT FLASDISK 32 GB	2024	Baik	80,000.00
				Jumlah	5,909,559,852.00



2.1.3 Kinerja Pelayanan Perangkat Daerah

Dalam melaksanakan tugas dan fungsinya, Kecamatan Sungai Kunjang mengacu pada tugas dan fungsi yang telah ditetapkan, dimana pelaksanaan tugas dan fungsi tersebut dilaksanakan menurut kedudukannya di dalam struktur organisasi yang ada.

Dalam pelaksanaan kinerja, para aparatur kecamatan selalu memperhatikan bagaimana cara untuk pencapaian tujuan organisasi yang telah ditetapkan bersama.

Kinerja Pelayanan Kecamatan Sungai Kunjang dalam hal ini akan dibagi berdasarkan bidang Pemerintahan, Ketentraman dan Ketertiban, Kesejahteraan dan Pemberdayaan Masyarakat, Kebersihan dan Lingkungan Hidup, Ekonomi dan Pembangunan, Pelayanan Umum, serta bidang Sekretariat Kecamatan Sungai Kunjang.

Adapun tujuan yang akan dicapai oleh Kecamatan Sungai Kunjang, yaitu Meningkatnya Kualitas Pelayanan Publik.

Kemudian, pada tabel di halaman berikutnya, akan disajikan tingkat capaian kinerja Kecamatan Sungai Kunjang berdasarkan sasaran / target Rencana Strategis 5 (lima) tahun sebelumnya (2021-2026).



**RENCANA STRATEGIS KECAMATAN SUNGAI KUNJANG
PERIODE 2025-2029**

**Tabel 4
Pencapaian Kinerja Pelayanan Perangkat Daerah Kecamatan Sungai Kunjang
Kota Samarinda, Provinsi Kalimantan Timur
Tahun 2021 s.d. Tahun 2024**

NO.	SASARAN	INDIKATOR KINERJA SESUAI TUGAS & FUNGSI PERANGKAT DAERAH	TARGET				REALISASI				RASIO CAPAIAN (%)			
			2021	2022	2023	2024	2021	2022	2023	2024	2021	2022	2023	2024
(1)	(2)	(3)	(4)	(5)	(6)	(7)	(8)	(9)	(10)	(11)	(12)	(13)	(14)	(15)
1	Meningkatnya Kinerja dan Pelayanan Perangkat Daerah	Indeks Kepuasan Masyarakat (IKM)	81.50	81.75	82	82.25	85.81	93.63	88.23	80.13	105,28	114.53	107.59	97.42
2	Meningkatnya Kualitas Hidup, Kapasitas, dan Kapabilitas Masyarakat di Kelurahan	Persentase Terlaksananya Program Pemberdayaan Masyarakat di Wilayah Kecamatan Sungai Kunjang	70.00	70.15	70.25	70.50	98.81	74.80	99.92	98.81	141,15	106.85	142.23	140.15



**RENCANA STRATEGIS KECAMATAN SUNGAI KUNJANG
PERIODE 2025-2029**

Kemudian, pada tabel di bawah ini, akan disajikan mengenai anggaran dan realisasi pendanaan pelayanan Kecamatan Sungai Kunjang selama tahun 2021-2024.

Tabel 5
Anggaran dan Realisasi Pendanaan Pelayanan Perangkat Daerah Kecamatan Sungai Kunjang
Kota Samarinda, Provinsi Kalimantan Timur
Tahun 2021 s.d. 2024

NO.	URAIAN	ANGGARAN				REALISASI				RASIO CAPAIAN (%)				RATA-RATA PERTUMBUHAN (%)	
		2021	2022	2023	2024	2021	2022	2023	2024	2021	2022	2023	2024	ANGGARAN	REALISASI
(1)	(2)	(3)	(4)	(5)	(6)	(7)	(8)	(9)	(10)	(11)	(12)	(13)	(14)	(15)	(16)
	Kecamatan Sungai Kunjang	24.999.470.132	51.123.297.772	53.938.952.658	58.389.931.962	24.055.487.523	50.599.282.957	52.964.457.202	56.910.189.723	96.22	98.97	98.19	97.47	39,43	40,81



2.1.4 Kelompok Sasaran Layanan Perangkat Daerah

Dalam hal ini Kelompok Sasaran Layanan Perangkat Daerah dipetakan per Program yang penjelasannya sebagai berikut :

1. Pada Program Penunjang Urusan Pemerintahan Daerah Kabupaten / Kota, Kelompok Sasaran Layanan Perangkat Daerah yaitu seluruh Pegawai pada Perangkat Daerah Kecamatan Sungai Kunjang, baik ASN maupun Non ASN.
2. Pada Program Penyelenggaraan Pelayanan Publik, Kelompok Sasaran Layanan Perangkat Daerah yaitu seluruh masyarakat di wilayah Kecamatan Sungai Kunjang tanpa memandang usia, jenis kelamin, pekerjaan, atau latar belakang ekonomi, khususnya masyarakat kelompok rentan (lansia, balita, ibu hamil dan menyusui, serta disabilitas).
3. Pada Program Pemberdayaan Masyarakat Desa dan Kelurahan, Kelompok Sasaran Layanan Perangkat Daerah yaitu seluruh Ketua Rukun Tetangga (RT), PKK, Lembaga Kemasyarakatan, serta Kelompok Masyarakat (Pokmas) di wilayah Kecamatan Sungai Kunjang.

2.1.5 Kemitraan, BUMD, dan Kerja Sama Perangkat Daerah

Dalam hal Kemitraan, Kecamatan Sungai Kunjang tidak memiliki mitra untuk urusan pelayanan dikarenakan pelayanan Kecamatan Sungai Kunjang langsung dilaksanakan oleh aparatur pelayanan di Kecamatan maupun Kelurahan, serta secara regulasi tidak ada pelayanan yang dipungut biaya sebagai retribusi.

Berikutnya, dalam hal dukungan BUMD terkait pencapaian kinerja, Kecamatan Sungai Kunjang juga tidak memperoleh dukungan BUMD dalam hal



pencapaian kinerja. Hal ini dikarenakan Kecamatan Sungai Kunjang tidak memiliki Bendahara Penerimaan yang umumnya apabila dikaitkan dengan pencapaian kinerja yaitu terkait dengan tingkat pencapaian kinerja untuk urusan penerimaan retribusi daerah yang memperoleh dukungan dari Bank Pembangunan Daerah (BPD) sebagai Badan Usaha Milik Daerah (BUMD).

Kemudian, terkait kerja sama daerah yang menjadi tanggung jawab perangkat daerah, maka di Kecamatan Sungai Kunjang juga tidak ada. Hal ini dikarenakan secara tugas pokok dan fungsi memang tidak dimiliki Kecamatan Samarinda Ilir. Kemudian, berdasarkan beberapa kondisi dan situasi yang pernah terjadi di Kota Samarinda, Kecamatan Sungai Kunjang juga tidak masuk dalam *list* Bagian Kerja Sama Sekretariat Daerah Kota Samarinda, yang mana semua hal ini dibuktikan dengan tidak adanya Naskah Perjanjian Hibah Daerah (NPHD) yang dibuat oleh Kecamatan Sungai Kunjang.

2.2 Permasalahan dan Isu Strategis Perangkat Daerah

Pada Permasalahan dan Isu Strategis Perangkat Daerah akan dijabarkan mengenai Permasalahan dan Isu Strategis yang dihadapi oleh Perangkat Daerah Kecamatan Sungai Kunjang.



2.2.1 Permasalahan Perangkat Daerah

Sebelum merumuskan permasalahan yang ada, maka Kecamatan Sungai Kunjang mencoba menelaah Visi, Misi, Program Unggulan Wali Kota Samarinda Periode 2025-2029.

Visi merupakan arah atau kondisi ideal di masa depan yang ingin dicapai berdasarkan situasi dan kondisi saat ini. Pemerintah Kota Samarinda telah menetapkan visi dan misi pembangunan jangka menengah daerah tahun 2025-2029 yang merupakan penjabaran dari Visi Wali Kota Samarinda, yaitu **“Samarinda Maju untuk Kaltim Maju”**.

Visi di atas bermakna sangat luas. Guna menunjukkan makna visi pembangunan daerah di atas, dapat dijabarkan melalui penjelasan visi. Visi tersebut di atas berawal dari Isu bahwa Ibu Kota Negara akan berpindah ke Provinsi Kalimantan Timur, dan Kota Samarinda tidak hanya diharapkan sebagai Penyangga Ibu Kota Negara, akan tetapi mampu menjadi Pusat Pertumbuhan Ekonomi Indonesia Bagian Tengah. Hal ini juga selaras dengan upaya pencapaian Kota Samarinda maju menjadi kota yang cerdas atau lebih populer disebut sebagai *Smart City*, yang mana salah satu indikatornya mengintensifkan pendekatan Teknologi Informasi dari semua sisi pelayanan kepada masyarakat.

Untuk misi, secara umum misi dapat diartikan sebagai suatu rumusan umum mengenai upaya-upaya yang dilaksanakan untuk mewujudkan visi.



Berdasarkan pada rumusan visi Pemerintah Kota Samarinda tahun 2025-2029 tersebut di atas, maka misi yang akan dilaksanakan, di antaranya :

- a. Mewujudkan Sumber Daya Manusia (SDM) Samarinda yang Unggul, Berbudaya, dan Berdaya Saing ;
- b. Mewujudkan Ekonomi Kota Samarinda yang Inklusif, Mandiri, dan Berkelanjutan ;
- c. Mewujudkan Infrastruktur yang Berkualitas dan Berkelanjutan ;
- d. Mewujudkan Samarinda Layak Huni melalui Stabilitas Kamtibmas, Ketahanan Sosial Budaya, dan Ekologis ;
- e. Mewujudkan Tata Kelola Pemerintahan Inovatif, Responsif, dan Adaptif yang Berintegritas dan Akuntabel.

Dalam pencapaian visi dan misi tersebut di atas, Pemerintah Kota Samarinda telah menetapkan 6 (enam) program unggulan, di antaranya :

- a. Melanjutkan dan menuntaskan PROBEBAYA sebagai program pemberdayaan warga Kota Samarinda berbasis lingkungan RT ;
- b. Melanjutkan pembangunan Sekolah Terpadu bertaraf International ;
- c. Melanjutkan dan meningkatkan Program Pengendalian Banjir ;
- d. Melanjutkan dan menuntaskan Program Penanggulangan Masalah Sosial ;
- e. Melanjutkan dan menuntaskan Badan Usaha Milik RT ;
- f. Melanjutkan pembangunan penataan tepian sungai serta ruang publik berbasis kewilayahan.



**RENCANA STRATEGIS KECAMATAN SUNGAI KUNJANG
PERIODE 2025-2029**

Kecamatan Sungai Kunjang mempunyai tugas pokok dan fungsi melaksanakan kewenangan pemerintahan yang dilimpahkan oleh Wali Kota Samarinda untuk menangani sebagian urusan otonomi daerah dan menyelenggarakan tugas umum pemerintahan sesuai ketentuan peraturan perundang-undangan.

Kecamatan Sungai Kunjang merupakan perangkat daerah yang memiliki tugas dan fungsi pemerintahan, pelayanan, dan pemberdayaan kepada masyarakat. Kecamatan Sungai Kunjang dalam menyusun dan merumuskan perencanaan kecamatan berdasarkan tugas pokok dan fungsinya yang telah diamanatkan melalui peraturan kepala daerah, dalam hal ini Wali Kota Samarinda. Lingkup perencanaan yang disusun oleh Kecamatan Sungai Kunjang meliputi kegiatan pengadministrasian umum, pemerintahan, ketentraman, dan ketertiban, kesejahteraan dan pemberdayaan masyarakat, kebersihan dan lingkungan hidup, ekonomi dan pembangunan, dan pelayanan umum, dengan berdasarkan pada ruang lingkup tugas, fungsi, dan kewenangan, serta sebagian urusan otonomi daerah yang dilimpahkan Wali Kota Samarinda kepada Kecamatan Sungai Kunjang.

Berdasarkan hal tersebut di atas, Kecamatan Sungai Kunjang mendukung pencapaian misi Pemerintah Kota Samarinda Nomor ke-5 (lima), yaitu **“Mewujudkan Tata Kelola Pemerintahan Inovatif, Responsif, dan Adaptif yang Berintegritas dan Akuntabel”**, dengan program unggulan Pemerintah Kota Samarinda ke-1 (satu), yaitu **“Melanjutkan dan menuntaskan PROBEBAYA sebagai program pemberdayaan warga Kota Samarinda berbasis lingkungan**



RT”, dan program unggulan Pemerintah Kota Samarinda ke-5 (lima), yaitu “Melanjutkan dan menuntaskan Badan Usaha Milik RT”.

Berdasarkan telaahan Visi, Misi, serta Program Unggulan Wali Kota Samarinda Periode 2025-2029 tersebut di atas, beberapa permasalahan yang diperkirakan dapat menjadi faktor penghambat ketercapaian misi ke-5 (lima) serta Program Unggulan Nomor 1 (satu) dan Nomor 5 (lima) Wali Kota Samarinda periode 2025-2029 dapat dilihat pada tabel di bawah ini :

**Tabel 7
Identifikasi Masalah Pokok, Masalah, dan Akar Masalah
Kecamatan Sungai Kunjang Periode 2025-2029**

No	Masalah Pokok	Masalah	Akar Masalah
-1	-2	-3	-4
1	Urusan Kewilayahan		
1.	Belum Optimalnya Penyelenggaraan Pemerintahan, Pelayanan Publik, dan Pemberdayaan Masyarakat	1. Belum optimalnya koordinasi dengan Perangkat Daerah teknis terkait urusan pemerintahan umum yang meliputi tugas dan fungsi Keamanan, Ketentraman, Ketertiban (K-3), Kesejahteraan dan Pemberdayaan Masyarakat, Kebersihan Lingkungan, serta Ekonomi dan Pembangunan	1. Kurangnya koordinasi antara unsur Kecamatan dan Perangkat Daerah Teknis
			2. Mekanisme koordinasi terkait tugas dan fungsi yang belum jelas
		2. Belum optimalnya pelayanan publik kepada masyarakat	1. Belum optimalnya kualitas dan kinerja SDM Aparatur Pelayanan
			2. Belum memadainya ketersediaan sarana dan prasarana pelayanan publik
		3. Belum optimalnya pemberdayaan dan kesejahteraan masyarakat	1. Rendahnya partisipasi masyarakat dalam proses perencanaan, pelaksanaan, dan evaluasi kegiatan pembangunan dan pemberdayaan
			2. Kurangnya pemahaman masyarakat mengenai mekanisme partisipasi dan pentingnya aktif berpartisipasi dalam seluruh tahapan kegiatan pembangunan dan pemberdayaan



2.2.2 Isu Strategis Perangkat Daerah

Sebelum merumuskan Isu Strategis Perangkat Daerah, Kecamatan Sungai Kunjang mempertimbangkan beberapa aspek, yaitu Permasalahan di Kecamatan Sungai Kunjang sendiri, Kebijakan Lingkungan Hidup Strategis (KLHS).

Untuk Permasalahan di Kecamatan Sungai Kunjang sendiri yaitu Belum Optimalnya Penyelenggaraan Pemerintahan, Pelayanan Publik, dan Pemberdayaan Masyarakat.

Adapun KLHS Kecamatan Sungai Kunjang sendiri berkaitan dengan hal-hal di antaranya Pengelolaan Sampah, Ketersediaan Ruang Terbuka Hijau, Kualitas Lingkungan, serta Peran Serta Masyarakat terhadap Kebersihan Lingkungan.

Berdasarkan Permasalahan dan KLHS Perangkat Daerah Kecamatan Sungai Kunjang di atas, maka Isu Strategis yang dirumuskan oleh Kecamatan Sungai Kunjang, di antaranya :

1. Adanya pelimpahan sebagian kewenangan urusan pemerintahan umum dengan didukung penguatan koordinasi antara pihak Kecamatan dan Perangkat Daerah Teknis terkait dapat mengoptimalkan penyelenggaraan tugas dan fungsi pemerintahan, khususnya terkait masalah Kebersihan dan Lingkungan yang terkait dengan Pengelolaan Persampahan.
2. Adanya peningkatan tata kelola organisasi dan manajemen profesionalitas ASN didukung dengan transformasi digitalisasi Kecamatan dan Kelurahan dapat mengoptimalkan pelayanan publik kepada masyarakat.



**RENCANA STRATEGIS KECAMATAN SUNGAI KUNJANG
PERIODE 2025-2029**

3. Adanya Program Pembangunan dan Pemberdayaan Masyarakat (PROBEBAYA) dapat mengoptimalkan kegiatan Pemberdayaan Masyarakat melalui mekanisme yang jelas mengenai keterlibatan masyarakat dalam proses perencanaan, pelaksanaan, dan evaluasi Pembangunan serta Pemberdayaan.

Adapun teknik menyimpulkan Isu Strategis di atas disajikan dalam bentuk tabel yang tertera di halaman berikutnya.



**RENCANA STRATEGIS KECAMATAN SUNGAI KUNJANG
PERIODE 2025-2029**

Tabel 2.1 Teknik Menyimpulkan Isu Strategis Perangkat Daerah

POTENSI DAERAH YANG MENJADI KEWENANGAN PD (1)	PERMASALAHAN PD (2)	ISU KLHS YANG RELEVAN DENGAN PD (3)	ISU LINGKUNGAN DINAMIS YANG RELEVAN DENGAN PD			ISU STRATEGIS PD (7)
			GLOBAL (4)	NASIONAL (5)	REGIONAL (6)	
Potensi Anggaran dan Sumber Daya Manusia (SDM) Penyelenggara Tugas Pemerintahan Umum	Belum Optimalnya Penyelenggaraan Pemerintahan Umum	NIHIL			Adanya pelimpahan sebagian kewenangan urusan pemerintahan umum dengan didukung penguatan koordinasi antara pihak Kecamatan dan Perangkat Daerah Teknis terkait dapat mengoptimalkan penyelenggaraan tugas dan fungsi pemerintahan, khususnya terkait masalah Kebersihan dan Lingkungan yang terkait dengan Pengelolaan Persampahan	



**RENCANA STRATEGIS KECAMATAN SUNGAI KUNJANG
PERIODE 2025-2029**

POTENSI DAERAH YANG MENJADI KEWENANGAN PD	PERMASALAHAN PD	ISU KLHS YANG RELEVAN DENGAN PD	ISU LINGKUNGAN DINAMIS YANG RELEVAN DENGAN PD			ISU STRATEGIS PD
			GLOBAL	NASIONAL	REGIONAL	
(1)	(2)	(3)	(4)	(5)	(6)	(7)
Potensi Anggaran dan Sumber Daya Manusia (SDM) Penyelenggara Tugas Pelayanan Publik	Belum Optimalnya Penyelenggaraan Pelayanan Publik	NIHIL				Adanya peningkatan tata kelola organisasi dan manajemen profesionalitas ASN didukung dengan transformasi digitalisasi Kecamatan dan Kelurahan dapat mengoptimalkan pelayanan publik kepada masyarakat
Potensi Anggaran dan Sumber Daya Manusia (SDM) Penyelenggara Tugas Pemberdayaan Masyarakat Kelurahan	Belum Optimalnya Penyelenggaraan Pemberdayaan Masyarakat Kelurahan	NIHIL				Adanya Program Pembangunan dan Pemberdayaan Masyarakat (PROBEBAYA) dapat mengoptimalkan kegiatan Pemberdayaan Masyarakat melalui mekanisme yang jelas mengenai keterlibatan masyarakat dalam proses perencanaan, pelaksanaan, dan evaluasi Pembangunan serta Pemberdayaan



BAB III

TUJUAN, SASARAN, STRATEGI DAN ARAH KEBIJAKAN PERANGKAT DAERAH

3.1 Tujuan dan Sasaran Perangkat Daerah

Sebelum merumuskan Tujuan dan Sasaran Rencana Strategis (RENSTRA), tentu wajib memahami konsep dari Renstra itu sendiri. Dalam hal ini Kecamatan Sungai Kunjang telah memahami bagaimana konsep Renstra secara alur dan kerangka yang tersistematis, yang dimulai dari Permasalahan, Isu Strategis, untuk selanjutnya dirumuskan apa yang menjadi Tujuan dan Sasaran di dalam RENSTRA, yang nantinya juga menentukan Strategi, Arah Kebijakan, serta Program, Kegiatan, dan Sub Kegiatan pada Perangkat Daerah.

Konsep RENSTRA Kecamatan Sungai Kunjang dapat diilustrasikan pada gambar berikut.

Gambar 3.1 Konsep RENSTRA PD

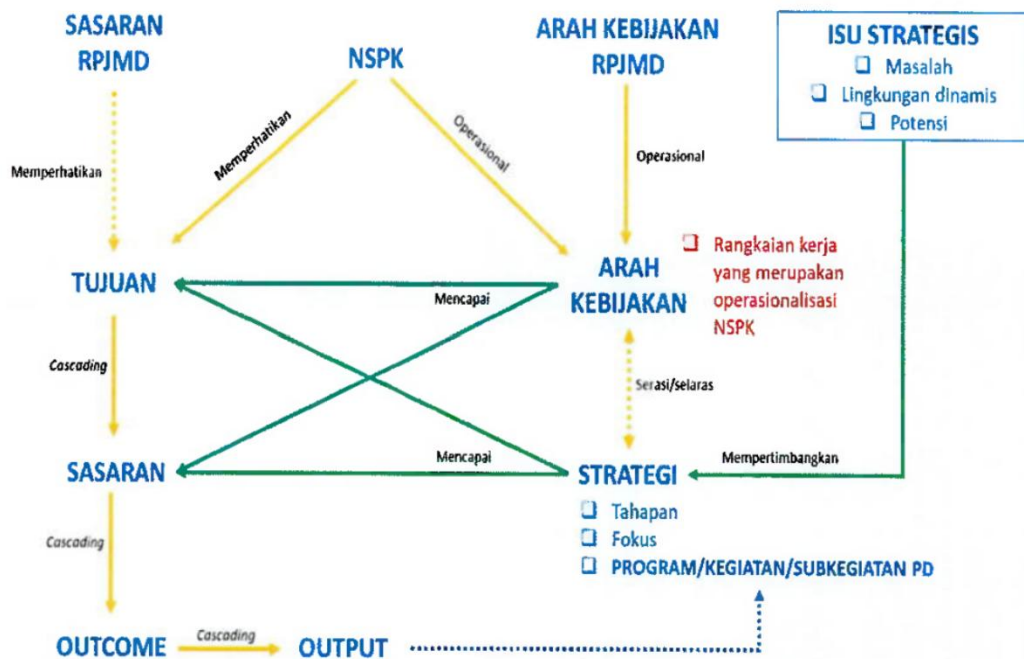



Berikutnya, yang terpenting untuk dipahami bahwa yang menjadi Tujuan RENSTRA Perangkat Daerah yaitu Sasaran Rencana Pembangunan Jangka Menengah Daerah (RPJMD) dikarenakan memang RENSTRA wajib berpedoman kepada RPJMD, sehingga antara dokumen RENSTRA Perangkat Daerah dan dokumen RPJMD Kepala Daerah memiliki keterkaitan satu sama lain. Keterkaitan antara dokumen RENSTRA Kecamatan Sungai Kunjang dan dokumen RPJMD Wali Kota Samarinda dapat diilustrasikan pada gambar berikut.

Gambar 3.2 Kerangka Keterkaitan Sasaran RPJMD dengan Tujuan Renstra PD

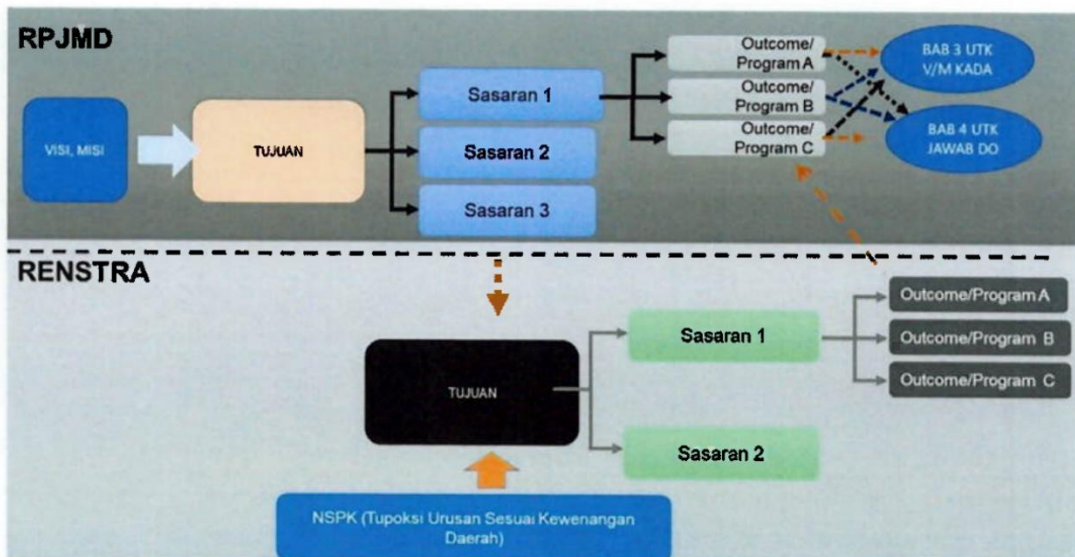

Tujuan merupakan penjabaran dari pernyataan yang juga merupakan suatu hasil akhir yang akan dicapai dalam jangka waktu tertentu, yaitu 1 (satu) sampai dengan 5 (lima) tahun. Tujuan harus selaras dengan tugas dan fungsi perangkat daerah, serta mempertajam fokus pelaksanaan misi perangkat daerah. Adapun yang menjadi tujuan jangka menengah perangkat daerah Kecamatan Sungai Kunjang, yaitu **“Meningkatnya Kualitas Pelayanan Publik”**.



Kemudian, setelah tujuan, terdapat sasaran yang merupakan penjabaran tujuan, dimana sasaran merupakan suatu hal yang akan dicapai oleh perangkat daerah dalam jangka waktu tertentu (tahunan, semester, triwulan, dan bulanan). Sasaran harus memberikan arah pada penyusunan kegiatan, sehingga lebih bersifat spesifik, terinci, terukur, dan dapat dicapai. Fokus utamanya adalah tindakan dan alokasi sumber daya organisasi dalam kegiatan atau operasional organisasi. Adapun yang menjadi sasaran jangka menengah perangkat daerah Kecamatan Sungai Kunjang, yaitu **“Meningkatnya Kualitas Pelayanan Publik Perangkat Daerah”**.

Pernyataan tujuan dan sasaran jangka menengah perangkat daerah Kecamatan Sungai Kunjang juga disajikan pada tabel yang tersaji di halaman berikutnya.



Tabel 3.3 Teknik Merumuskan Tujuan dan Sasaran RENSTRA PD

NSPK DAN SASARAN RPJMD YANG RELEVAN	TUJUAN	SASARAN	INDIKATOR	BASELINE 2024	TARGET KINERJA TUJUAN / SASARAN TAHUN KE-						KET
					2025	2026	2027	2028	2029	2030	
(1)	(2)	(3)	(4)	(5)	(6)	(7)	(8)	(9)	(10)	(11)	(12)
Meningkatnya Kualitas Pelayanan Publik	Meningkatnya Kualitas Pelayanan Publik		Indeks Pelayanan Publik (IPP) (Indeks)	4.26	4,30	4,50	4,55	4,60	4,65	4,75	Sesuai RPJMD Kota Samarinda 2025-2029
		Meningkatnya Kualitas Pelayanan Publik Perangkat Daerah	Indeks Pelayanan Publik (IPP) Perangkat Daerah (Indeks)	2.68	3.25	3.35	3.45	3.55	3.65	3.75	Sesuai RPJMD Kota Samarinda 2025-2029



3.2 Strategi dan Arah Kebijakan Perangkat Daerah

Strategi Kecamatan Sungai Kunjang pada Rencana Strategis (RENSTRA) periode 2025-2029 merupakan rencana tindakan yang komprehensif berisikan langkah-langkah dan / atau upaya yang akan dilakukan, di antaranya berupa optimalisasi sumber daya, tahapan, fokus, dan penentuan program, kegiatan, sub kegiatan yang dinamis untuk mencapai Tujuan dan Sasaran RENSTRA Kecamatan Sungai Kunjang periode 2025-2029.

Tabel 3.4 Penahapan RENSTRA PD

Tahap I (2026)	Tahap II (2027)	Tahap III (2028)	Tahap IV (2029)	Tahap V (2030)
(1)	(2)	(3)	(4)	(5)
Optimalisasi Tugas Pemerintahan Umum dengan Target Kebersihan Lingkungan, Penanganan Sampah, dan Penertiban PKL serta Kawasan Kumuh	Peningkatan Aksesibilitas Infrastruktur Fisik dan Peningkatan Kapasitas Posyandu, Optimalisasi Program Pelatihan Kewirausahaan, serta Program Peningkatan Kualitas Hidup Masyarakat melalui Probebaya	Penguatan Transformasi Digitalisasi Pelayanan dan Inovasi Pelayanan untuk Mengoptimalkan Pelayanan di Kecamatan dan Kelurahan	Peningkatan Kapasitas Kelembagaan Masyarakat di Kecamatan dan Kelurahan	Peningkatan Koordinasi dengan Instansi / Perangkat Daerah Teknis terkait dengan Urusan Keamanan, Ketentraman, Ketertiban, serta Penguatan Database untuk Tanggap Bencana

Adapun Arah Kebijakan Kecamatan Sungai Kunjang pada RENSTRA periode 2025-2029 merupakan rangkaian kerja yang merupakan operasionalisasi tugas dan fungsi perangkat daerah yang selaras dengan strategi dalam rangka mencapai tujuan dan sasaran RENSTRA Kecamatan Sungai Kunjang periode 2025-2029.

Sebagai gambaran, Arah Kebijakan Kecamatan Sungai Kunjang pada RENSTRA periode 2025-2029 dapat dijelaskan pada tabel berikut.



Tabel 3.5 Teknik Merumuskan Arah Kebijakan RENSTRA PD

NO.	OPERASIONALISASI NSPK	ARAH KEBIJAKAN RPJMD	ARAH KEBIJAKAN RENSTRA PD	KET.
(1)	(2)	(3)	(4)	(5)
1.	Meningkatnya Kualitas Pelayanan Publik Perangkat Daerah	Peningkatan partisipasi bermakna masyarakat sipil dan masyarakat adat dalam penyusunan kebijakan, pelaksanaan, dan pengawasan Pembangunan	Peningkatan Kerjasama dan Kolaborasi dengan Melibatkan Masyarakat dan Lembaga Kemasyarakatan dalam Mendiskusikan Isu-Isu Publik dan Mencari Solusi Bersama terkait Pembangunan	Berkaitan dengan Program Pemberdayaan Masyarakat Desa dan Kelurahan
		Peningkatan respons terhadap laporan pelayanan publik masyarakat	Peningkatan Kualitas Aparatur Pelayanan dan Sistem Pelayanan Publik melalui Penerapan Inovasi dan Teknologi, terutama Teknologi Digital untuk Meningkatkan Efisiensi Layanan Publik, serta Mendorong Ide-Ide Baru dan Solusi Kreatif dalam Menghadapi Tantangan Pemerintahan	Berkaitan dengan Program Penyelenggaraan Pemerintahan dan Pelayanan Publik
		Pengembangan sistem pemerintahan elektronik dan tata kelola data pembangunan yang terpadu		
		Peningkatan akuntabilitas kinerja Pemerintah Kota	Peningkatan Kualitas Dokumen Perencanaan, Pengukuran, Pelaporan, dan Evaluasi Kinerja serta Sumber Daya Manusia (SDM) yang Menangani Dokumen	Berkaitan dengan Program Penunjang Urusan Pemerintahan Daerah Kabupaten / Kota



**RENCANA STRATEGIS KECAMATAN SUNGAI KUNJANG
PERIODE 2025-2029**

Sebagai Tambahan, Pada halaman berikutnya, akan disajikan tabel yang mengilustrasikan relevansi antara tujuan, sasaran, strategi, arah kebijakan, serta program pada Kecamatan Sungai Kunjang periode 2025-2029.



**Tabel VIII
Relevansi Tujuan, Sasaran, Strategi, Arah Kebijakan, dan Program
Kecamatan Sungai Kunjang Periode 2025-2029**

Tujuan (1)	Sasaran (2)	Strategi (3)	Arah Kebijakan (4)	Program (5)
Meningkatnya Kualitas Pelayanan Publik (Sasaran RPJMD 4.1.2)	Meningkatnya Kualitas Pelayanan Publik Perangkat Daerah	Meningkatkan Kualitas Aparatur Pelayanan dan Sistem Pelayanan Publik	Peningkatan Kualitas Aparatur Pelayanan dan Sistem Pelayanan Publik melalui Penerapan Inovasi dan Teknologi, terutama Teknologi Digital untuk Meningkatkan Efisiensi Layanan Publik, serta Mendorong Ide-Ide Baru dan Solusi Kreatif dalam Menghadapi Tantangan Pemerintahan	Program Penyelenggaraan Pemerintahan dan Pelayanan Publik
		Meningkatkan Peran Serta Masyarakat dan Lembaga Kemasyarakatan dalam Proses Perencanaan, Pelaksanaan, dan Evaluasi Kebijakan Pembangunan	Peningkatan Kerjasama dan Kolaborasi dengan Melibatkan Masyarakat dan Lembaga Kemasyarakatan dalam Mendiskusikan Isu-Isu Publik dan Mencari Solusi Bersama terkait	Program Pemberdayaan Masyarakat Desa dan Kelurahan



**RENCANA STRATEGIS KECAMATAN SUNGAI KUNJANG
PERIODE 2025-2029**

Tujuan (1)	Sasaran (2)	Strategi (3)	Arah Kebijakan (4)	Program (5)
			Pembangunan	
		Meningkatkan Kualitas Dokumen Perencanaan, Pengukuran, Pelaporan, dan Evaluasi Kinerja	Peningkatan Kualitas Dokumen Perencanaan, Pengukuran, Pelaporan, dan Evaluasi Kinerja serta Sumber Daya Manusia (SDM) yang Menangani Dokumen	Program Penunjang Urusan Pemerintahan Daerah Kabupaten / Kota

Pada halaman berikutnya, akan disajikan kembali tabel yang menggambarkan kesesuaian antara Program pada Rencana Pembangunan Jangka Menengah Daerah (RPJMD) Kota Samarinda periode 2025-2029 dengan Program pada Rencana Strategis (RENSTRA) Kecamatan Sungai Kunjang periode 2025-2029.



**RENCANA STRATEGIS KECAMATAN SUNGAI KUNJANG
PERIODE 2025-2029**

**Tabel XI
Kesesuaian antara Program pada RPJMD Kota Samarinda Periode 2025-2029 dengan
Program pada RENSTRA Kecamatan Sungai Kunjang Periode 2025-2029**

Nomenklatur Program	Indikator	Kondisi Awal 2023	Kondisi Awal 2024	Target 2025	Target 2026	Target 2027	Target 2028	Target 2029	Target 2030
RPJMD									
Program Penyelenggaraan Pemerintahan dan Pelayanan Publik	Persentase Layanan Masyarakat yang Terselesaikan	0	0	92.75	93	93.15	93.25	93.35	93.45
RENSTRA									
Program Penyelenggaraan Pemerintahan dan Pelayanan Publik	Persentase Layanan Masyarakat yang Terselesaikan	0	0	92.75	93	93.15	93.25	93.35	93.45
RPJMD									
Program Pemberdayaan Masyarakat Desa dan Kelurahan	Persentase Usulan Kegiatan Pembangunan Sarana dan Prasarana, Pemberdayaan Masyarakat di Kelurahan yang Disetujui	70.25	70.50	90	90,00	90,25	90,50	90,75	91,00
RENSTRA									
Program Pemberdayaan Masyarakat Desa dan Kelurahan	Persentase Usulan Kegiatan Pembangunan Sarana dan Prasarana,	70.25	70.50	90	90,00	90,25	90,50	90,75	91,00



**RENCANA STRATEGIS KECAMATAN SUNGAI KUNJANG
PERIODE 2025-2029**

Nomenklatur Program	Indikator	Kondisi Awal 2023	Kondisi Awal 2024	Target 2025	Target 2026	Target 2027	Target 2028	Target 2029	Target 2030
	Pemberdayaan Masyarakat di Kelurahan yang Disetujui								
RPJMD									
Program Penunjang Urusan Pemerintahan Daerah Kabupaten / Kota	1) Nilai Hasil Evaluasi Akuntabilitas Kinerja Instansi Pemerintah (AKIP) Perangkat Daerah	78.50	79.50	79.50	80	80.25	80.35	80.45	80.50
	2) Indeks Kepuasan Masyarakat (IKM)	82	82.25	90	90.50	91	91.50	92	92.50
RENSTRA									
Program Penunjang Urusan Pemerintahan Daerah Kabupaten / Kota	1) Nilai Hasil Evaluasi Akuntabilitas Kinerja Instansi Pemerintah (AKIP) Perangkat Daerah	78.50	79.50	79.50	80	80.25	80.35	80.45	80.50
	2) Indeks Kepuasan Masyarakat (IKM)	82	82.25	90	90.50	91	91.50	92	92.50

Pada halaman berikutnya akan disertakan pula tabel yang menggambarkan keselarasan antara Program Unggulan Wali Kota Samarinda Periode 2025-2029 dengan Nomenklatur Program pada RENSTRA Kecamatan Sungai Kunjang 2025-2029.



Tabel X
**Keselarasan antara Program Unggulan Wali Kota Samarinda Periode 2025-2029 dengan
Nomenklatur Program pada RENSTRA Kecamatan Sungai Kunjang Periode 2025-2029**

Program Unggulan Kepala Daerah	Nomenklatur Program RENSTRA
Program Unggulan Nomor 1 : Melanjutkan dan Menuntaskan PROBEBAYA sebagai Program Pemberdayaan Warga Kota Samarinda Berbasis Lingkungan RT	Program Pemberdayaan Masyarakat Desa dan Kelurahan
Program Unggulan Nomor 5 : Melanjutkan dan Menuntaskan Badan Usaha Milik Rukun Tetangga (RT)	Program Pemberdayaan Masyarakat Desa dan Kelurahan

Selanjutnya, di bawah ini disajikan **Program Prioritas** Kecamatan Sungai Kunjang pada RENSTRA Periode 2025-2029 yang berpedoman dan selaras dengan RPJMD Kota Samarinda Periode 2025-2029.



**RENCANA STRATEGIS KECAMATAN SUNGAI KUNJANG
PERIODE 2025-2029**

**Tabel XI
Program Prioritas Perangkat Daerah Kecamatan Sungai Kunjang Periode 2025-2029 yang Berpedoman kepada
RPJMD Kota Samarinda Periode 2025-2029**

Tujuan / Sasaran	Indikator	Program Prioritas	Outcome Kinerja	Indikator Kinerja	Kondisi Awal		Satuan	Target						Perangkat Daerah
					2023	2024		2025	2026	2027	2028	2029	2030	
Terwujudnya Tata Kelola Pemerintahan yang Baik	Indeks Reformasi Birokrasi													
Meningkatnya Kualitas Pelayanan Publik	Indeks Pelayanan Publik	Program Penyelenggaraan Pemerintahan dan Pelayanan Publik	Meningkatnya Kualitas Layanan Masyarakat	Persentase Layanan Masyarakat yang Terselamatkan	0	0	%	92,75	93,00	93,15	93,25	93,35	93,45	Kecamatan Sungai Kunjang
		Program Pemberdayaan Masyarakat Desa dan Kelurahan	Meningkatnya Kesejahteraan dan Kualitas Hidup Masyarakat melalui Program Pemberdayaan	Persentase Usulan Kegiatan Pembangunan Sarana dan Prasarana, Pemberdayaan Masyarakat Kelurahan yang Disetujui	70,25	70,50	%	90,00	90,00	90,25	90,50	90,75	91,00	Kecamatan Sungai Kunjang

Sumber Data : RPJMD Kota Samarinda Periode 2025-2029



BAB IV

PROGRAM, KEGIATAN, SUB KEGIATAN, DAN KINERJA PENYELENGGARAAN BIDANG URUSAN

4.1 Program, Kegiatan, Sub Kegiatan, dan Pagu Pendanaan Indikatif

Perumusan Program, Kegiatan, Sub Kegiatan pada Rencana Strategis (RENSTRA) Kecamatan Sungai Kunjang Periode 2025-2029 telah berpedoman kepada Rencana Pembangunan Jangka Menengah Daerah (RPJMD) Kota Samarinda Periode 2025-2029 dan merupakan *cascading* dari *tujuan*, *sasaran*, *outcome*, dan *output*, serta tentunya mengacu kepada Peraturan Menteri Dalam Negeri Nomor 86 Tahun 2017 dan Instruksi Menteri Dalam Negeri Nomor 2 Tahun 2019 beserta pemutakhirannya.

Perumusan Program, Kegiatan, dan Sub Kegiatan Kecamatan Sungai Kunjang pada RENSTRA Periode 2025-2029 dapat diilustrasikan pada gambar berikut.

**Gambar 4.1 Kerangka Perumusan Program / Kegiatan / Sub Kegiatan
RENSTRA PD**

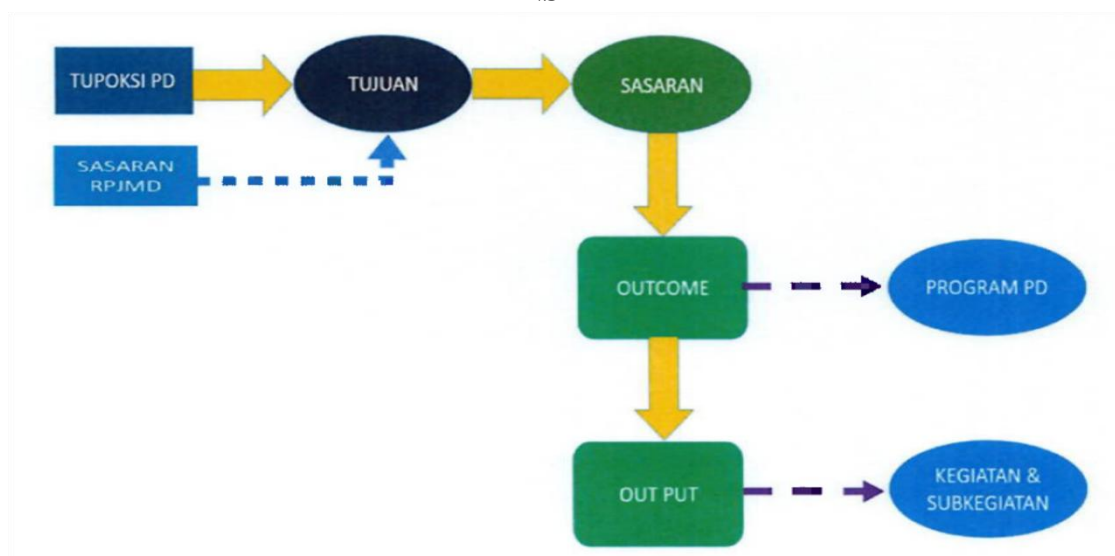



**RENCANA STRATEGIS KECAMATAN SUNGAI KUNJANG
PERIODE 2025-2029**

Secara spesifik, Program, Kegiatan, dan Sub Kegiatan pada RENSTRA Kecamatan Sungai Kunjang Periode 2025-2029 sebagai berikut :

1. Program Penunjang Urusan Pemerintahan Daerah
 - a. Kegiatan Perencanaan, Penganggaran, dan Evaluasi Kinerja Perangkat Daerah
 - Sub Kegiatan Penyusunan Dokumen Perencanaan Perangkat Daerah ;
 - Sub Kegiatan Koordinasi dan Penyusunan Dokumen Perubahan RKA-SKPD dan Penyusunan Dokumen RKA-SKPD ;
 - Sub Kegiatan Koordinasi dan Penyusunan DPA-SKPD ;
 - Sub Kegiatan Koordinasi dan Penyusunan Perubahan DPA-SKPD ;
 - Sub Kegiatan Koordinasi dan Penyusunan Laporan Capaian Kinerja dan Ikhtisar Realisasi Kinerja SKPD ;
 - Sub Kegiatan Evaluasi Kinerja Perangkat Daerah ;
 - b. Kegiatan Administrasi Keuangan Perangkat Daerah
 - Sub Kegiatan Penyediaan Gaji dan Tunjangan ASN ;
 - Sub Kegiatan Penyediaan Administrasi Pelaksanaan Tugas ASN ;
 - Sub Kegiatan Koordinasi dan Penyusunan Laporan Keuangan Akhir Tahun SKPD ;
 - c. Kegiatan Administrasi Kepegawaian Perangkat Daerah
 - Sub Kegiatan Pengadaan Pakaian Dinas beserta Atribut Kelengkapannya ;
 - Sub Kegiatan Pendidikan dan Pelatihan Pegawai Berdasarkan Tugas dan Fungsi ;



**RENCANA STRATEGIS KECAMATAN SUNGAI KUNJANG
PERIODE 2025-2029**

- Sub Kegiatan Bimbingan Teknis Implementasi Peraturan Perundang-Undangan ;
- d. Kegiatan Administrasi Umum Perangkat Daerah
- Sub Kegiatan Penyediaan Komponen Instalasi Listrik / Penerangan Bangunan Kantor ;
 - Sub Kegiatan Penyediaan Peralatan dan Perlengkapan Kantor ;
 - Sub Kegiatan Penyediaan Peralatan Rumah Tangga ;
 - Sub Kegiatan Penyediaan Bahan Logistik Kantor ;
 - Sub Kegiatan Penyediaan Barang Cetak dan Penggandaan ;
 - Sub Kegiatan Penyediaan Bahan Bacaan dan Peraturan Perundang-Undangan ;
 - Sub Kegiatan Fasilitasi Kunjungan Tamu ;
 - Sub Kegiatan Penyelenggaraan Rapat Koordinasi dan Konsultasi SKPD
- e. Kegiatan Pengadaan Barang Milik Daerah Penunjang Urusan Pemerintahan Daerah
- Sub Kegiatan Pengadaan Kendaraan Perorangan Dinas Atau Kendaraan Dinas Jabatan ;
 - Sub Kegiatan Pengadaan Kendaraan Dinas Operasional atau Lapangan ;
 - Sub Kegiatan Sub Kegiatan Pengadaan Mebel ;
 - Sub Kegiatan Pengadaan Peralatan dan Mesin Lainnya ;
 - Sub Kegiatan Pengadaan Sarana Dan Prasarana Gedung Kantor atau Bangunan Lainnya ;
- f. Kegiatan Penyediaan Jasa Penunjang Urusan Pemerintahan Daerah



**RENCANA STRATEGIS KECAMATAN SUNGAI KUNJANG
PERIODE 2025-2029**

- Sub Kegiatan Penyediaan Jasa Komunikasi, Sumber Daya Air dan Listrik ;
 - Sub Kegiatan Penyediaan Jasa Peralatan dan Perlengkapan Kantor ;
 - Sub Kegiatan Penyediaan Jasa Pelayanan Umum Kantor ;
- g. Kegiatan Pemeliharaan Barang Milik Daerah Penunjang Urusan Pemerintahan Daerah
- Sub Kegiatan Penyediaan Jasa Pemeliharaan, Biaya Pemeliharaan, dan Pajak Kendaraan Perorangan Dinas atau Kendaraan Dinas Jabatan ;
 - Sub Kegiatan Penyediaan Jasa Pemeliharaan, Biaya Pemeliharaan, Pajak dan Perizinan Kendaraan Dinas Operasional atau Lapangan ;
 - Sub Kegiatan Pemeliharaan Peralatan dan Mesin Lainnya ;
 - Sub Kegiatan Pemeliharaan / Rehabilitasi Gedung Kantor dan Bangunan Lainnya ;
 - Sub Kegiatan Pemeliharaan / Rehabilitasi Sarana dan Prasarana Gedung Kantor atau Bangunan Lainnya ;
2. Program Penyelenggaraan Pemerintahan dan Pelayanan Publik
- a. Kegiatan Koordinasi Penyelenggaraan Kegiatan Pemerintahan di Tingkat Kecamatan
- Sub Kegiatan Peningkatan Efektifitas Kegiatan Pemerintahan di Tingkat Kecamatan Sungai Kunjang ;
 - Sub Kegiatan Peningkatan Efektifitas Kegiatan Pemerintahan di Tingkat Kelurahan Teluk Lerong Ulu ;



**RENCANA STRATEGIS KECAMATAN SUNGAI KUNJANG
PERIODE 2025-2029**

- Sub Kegiatan Peningkatan Efektifitas Kegiatan Pemerintahan di Tingkat Kelurahan Karang Anyar ;
- Sub Kegiatan Peningkatan Efektifitas Kegiatan Pemerintahan di Tingkat Kelurahan Karang Asam Ulu ;
- Sub Kegiatan Peningkatan Efektifitas Kegiatan Pemerintahan di Tingkat Kelurahan Karang Asam Ilir ;
- Sub Kegiatan Peningkatan Efektifitas Kegiatan Pemerintahan di Tingkat Kelurahan Loa Buah ;
- Sub Kegiatan Peningkatan Efektifitas Kegiatan Pemerintahan di Tingkat Kelurahan Lok Bahu ;
- Sub Kegiatan Peningkatan Efektifitas Kegiatan Pemerintahan di Tingkat Kelurahan Loa Bakung ;

3. Program Pemberdayaan Masyarakat Desa dan Kelurahan

a. Kegiatan Pemberdayaan Kelurahan

- Sub Kegiatan Peningkatan Partisipasi Masyarakat dalam Forum Musyawarah Perencanaan Pembangunan di Kelurahan ;
- Sub Kegiatan Pembangunan Sarana dan Prasarana Kelurahan Teluk Lerong Ulu ;
- Sub Kegiatan Pembangunan Sarana dan Prasarana Kelurahan Karang Anyar ;
- Sub Kegiatan Pembangunan Sarana dan Prasarana Kelurahan Karang Asam Ulu ;



**RENCANA STRATEGIS KECAMATAN SUNGAI KUNJANG
PERIODE 2025-2029**

- Sub Kegiatan Pembangunan Sarana dan Prasarana Kelurahan Karang Asam Ilir ;
 - Sub Kegiatan Pembangunan Sarana dan Prasarana Kelurahan Loa Buah;
 - Sub Kegiatan Pembangunan Sarana dan Prasarana Kelurahan Lok Bahu
 - Sub Kegiatan Pembangunan Sarana dan Prasarana Kelurahan Loa Bakung
 - Sub Kegiatan Pemberdayaan Masyarakat di Kelurahan Teluk Lerong Ulu ;
 - Sub Kegiatan Pemberdayaan Masyarakat di Kelurahan Karang Anyar ;
 - Sub Kegiatan Pemberdayaan Masyarakat di Kelurahan Karang Asam Ulu ;
 - Sub Kegiatan Pemberdayaan Masyarakat di Kelurahan Karang Asam Ilir ;
 - Sub Kegiatan Pemberdayaan Masyarakat di Kelurahan Loa Buah ;
 - Sub Kegiatan Pemberdayaan Masyarakat di Kelurahan Lok Bahu ;
 - Sub Kegiatan Pemberdayaan Masyarakat di Kelurahan Loa Bakung ;
 - Sub Kegiatan Evaluasi Kelurahan ;
- b. Kegiatan Pemberdayaan Lembaga Kemasyarakatan Tingkat Kecamatan
- Sub Kegiatan Penyelenggaraan Lembaga Kemasyarakatan Kecamatan Sungai Kunjang ;
 - Sub Kegiatan Penyelenggaraan Lembaga Kemasyarakatan Kelurahan Teluk Lerong Ulu ;



**RENCANA STRATEGIS KECAMATAN SUNGAI KUNJANG
PERIODE 2025-2029**

- Sub Kegiatan Penyelenggaraan Lembaga Kemasyarakatan Kelurahan Karang Anyar ;
 - Sub Kegiatan Penyelenggaraan Lembaga Kemasyarakatan Kelurahan Karang Asam Ulu ;
 - Sub Kegiatan Penyelenggaraan Lembaga Kemasyarakatan Kelurahan Karang Asam Ilir ;
 - Sub Kegiatan Penyelenggaraan Lembaga Kemasyarakatan Kelurahan Loa Buah ;
 - Sub Kegiatan Penyelenggaraan Lembaga Kemasyarakatan Kelurahan Lok Bahu ;
 - Sub Kegiatan Penyelenggaraan Lembaga Kemasyarakatan Kelurahan Loa Bakung ;
- c. Kegiatan Pemberdayaan dan Kesejahteraan Keluarga Tingkat kecamatan dan Kelurahan
- Sub Kegiatan Peningkatan Kesadaran Keluarga dalam Membangun Kerja Sama antar Keluarga, Warga dan Kelompok Masyarakat (Kecamatan Sungai Kunjang) ;
 - Sub Kegiatan Peningkatan Kesadaran Keluarga dalam Membangun Kerja Sama antar Keluarga, Warga dan Kelompok Masyarakat (Kecamatan Sungai Kunjang, Kelurahan Teluk Lerong Ulu) ;
 - Sub Kegiatan Peningkatan Kesadaran Keluarga dalam Membangun Kerja Sama antar Keluarga, Warga dan Kelompok Masyarakat (Kecamatan Sungai Kunjang, Kelurahan Karang Anyar) ;



**RENCANA STRATEGIS KECAMATAN SUNGAI KUNJANG
PERIODE 2025-2029**

- Sub Kegiatan Peningkatan Kesadaran Keluarga dalam Membangun Kerja Sama antar Keluarga, Warga dan Kelompok Masyarakat (Kecamatan Sungai Kunjang, Kelurahan Karang Asam Ulu) ;
- Sub Kegiatan Peningkatan Kesadaran Keluarga dalam Membangun Kerja Sama antar Keluarga, Warga dan Kelompok Masyarakat (Kecamatan Sungai Kunjang, Kelurahan Karang Asam Ilir) ;
- Sub Kegiatan Peningkatan Kesadaran Keluarga dalam Membangun Kerja Sama antar Keluarga, Warga dan Kelompok Masyarakat (Kecamatan Sungai Kunjang, Kelurahan Loa Buah) ;
- Sub Kegiatan Peningkatan Kesadaran Keluarga dalam Membangun Kerja Sama antar Keluarga, Warga dan Kelompok Masyarakat (Kecamatan Sungai Kunjang, Kelurahan Loa Bahu) ;
- Sub Kegiatan Peningkatan Kesadaran Keluarga dalam Membangun Kerja Sama antar Keluarga, Warga dan Kelompok Masyarakat (Kecamatan Sungai Kunjang, Kelurahan Loa Bakung) ;

Dalam merumuskan Program, Kegiatan, dan Sub Kegiatan pada RENSTRA Kecamatan Sungai Kunjang Periode 2025-2029 menggunakan Teknik Perumusan sebagaimana dijelaskan pada tabel yang tertera di halaman berikutnya.



**RENCANA STRATEGIS KECAMATAN SUNGAI KUNJANG
PERIODE 2025-2029**

**TABEL 4.2 TEKNIK MERUMUSKAN PROGRAM / KEGIATAN / SUBKEGIATAN
RANCANGAN AKHIR RENSTRA PD**

NSPK DAN SASARAN RPJMD YANG RELEVAN	TUJUAN	SASARAN	OUTCOME	OUTPUT	INDIKATOR	PROGRAM / KEGIATAN / SUBKEGIATAN	KETERANGAN
(01)	(02)	(03)	(04)	(05)	(06)	(07)	(08)
7.01.0.00.0.00.06.0000 - Kecamatan Sungai Kunjang							
- Meningkatnya kualitas pelayanan publik	Meningkatnya Kualitas Pelayanan Publik				Indeks Pelayanan Publik (IPP) (Indeks)		
		Meningkatnya Kualitas Pelayanan Publik Perangkat Daerah			Indeks Pelayanan Publik (IPP) Perangkat Daerah (Indeks)		
			Meningkatnya kualitas tata kelola dan kinerja perangkat daerah di Kecamatan Sungai Kunjang	Indeks Kepuasan Masyarakat (IKM) (Indeks)	7.01.01 - PROGRAM PENUNJANG URUSAN PEMERINTAHAN DAERAH KABUPATEN/KOTA		
				Nilai Hasil Evaluasi Akuntabilitas Kinerja Instansi Pemerintah (AKIP) Perangkat Daerah (Nilai)	7.01.01 - PROGRAM PENUNJANG URUSAN PEMERINTAHAN DAERAH KABUPATEN/KOTA		
	Persentase dokumen Perencanaan, Penganggaran, dan Evaluasi Kinerja Perangkat Daerah yang disusun sesuai SOP	Jumlah Dokumen DPA-SKPD dan Laporan Hasil Koordinasi Penyusunan Dokumen DPA-SKPD (Dokumen)	7.01.01.2.01 - Perencanaan, Penganggaran, dan Evaluasi Kinerja Perangkat Daerah				



**RENCANA STRATEGIS KECAMATAN SUNGAI KUNJANG
PERIODE 2025-2029**

					Jumlah Dokumen Perencanaan Perangkat Daerah (Dokumen)	7.01.01.2.01 - Perencanaan, Penganggaran, dan Evaluasi Kinerja Perangkat Daerah	
					Jumlah Dokumen Perubahan DPA-SKPD dan Laporan Hasil Koordinasi Penyusunan Dokumen Perubahan DPA-SKPD (Dokumen)	7.01.01.2.01 - Perencanaan, Penganggaran, dan Evaluasi Kinerja Perangkat Daerah	
					Jumlah Dokumen Perubahan RKA-SKPD dan Laporan Hasil Koordinasi Penyusunan Dokumen Perubahan RKA-SKPD (Dokumen)	7.01.01.2.01 - Perencanaan, Penganggaran, dan Evaluasi Kinerja Perangkat Daerah	
					Jumlah Dokumen RKA-SKPD dan Laporan Hasil Koordinasi Penyusunan Dokumen RKA-SKPD (Dokumen)	7.01.01.2.01 - Perencanaan, Penganggaran, dan Evaluasi Kinerja Perangkat Daerah	
					Jumlah Laporan Capaian Kinerja dan Ikhtisar Realisasi Kinerja SKPD dan Laporan Hasil Koordinasi Penyusunan Laporan Capaian Kinerja dan Ikhtisar Realisasi Kinerja SKPD (Laporan)	7.01.01.2.01 - Perencanaan, Penganggaran, dan Evaluasi Kinerja Perangkat Daerah	



**RENCANA STRATEGIS KECAMATAN SUNGAI KUNJANG
PERIODE 2025-2029**

					Jumlah Laporan Evaluasi Kinerja Perangkat Daerah (Laporan)	7.01.01.2.01 - Perencanaan, Penganggaran, dan Evaluasi Kinerja Perangkat Daerah	
					Jumlah Dokumen Perencanaan Perangkat Daerah (Dokumen)	7.01.01.2.01.0001 - Penyusunan Dokumen Perencanaan Perangkat Daerah	
					Jumlah Dokumen RKA-SKPD dan Laporan Hasil Koordinasi Penyusunan Dokumen RKA-SKPD (Dokumen)	7.01.01.2.01.0002 - Koordinasi dan Penyusunan Dokumen RKA-SKPD	
					Jumlah Dokumen Perubahan RKA-SKPD dan Laporan Hasil Koordinasi Penyusunan Dokumen Perubahan RKA-SKPD (Dokumen)	7.01.01.2.01.0003 - Koordinasi dan Penyusunan Dokumen Perubahan RKA-SKPD	
					Jumlah Dokumen DPA-SKPD dan Laporan Hasil Koordinasi Penyusunan Dokumen DPA-SKPD (Dokumen)	7.01.01.2.01.0004 - Koordinasi dan Penyusunan DPA-SKPD	
					Jumlah Dokumen Perubahan DPA-SKPD dan Laporan Hasil Koordinasi Penyusunan Dokumen Perubahan DPA-SKPD (Dokumen)	7.01.01.2.01.0005 - Koordinasi dan Penyusunan Perubahan DPA-SKPD	



**RENCANA STRATEGIS KECAMATAN SUNGAI KUNJANG
PERIODE 2025-2029**

					Jumlah Laporan Capaian Kinerja dan Ikhtisar Realisasi Kinerja SKPD dan Laporan Hasil Koordinasi Penyusunan Laporan Capaian Kinerja dan Ikhtisar Realisasi Kinerja SKPD (Laporan)	7.01.01.2.01.0006 - Koordinasi dan Penyusunan Laporan Capaian Kinerja dan Ikhtisar Realisasi Kinerja SKPD	
					Jumlah Laporan Evaluasi Kinerja Perangkat Daerah (Laporan)	7.01.01.2.01.0007 - Evaluasi Kinerja Perangkat Daerah	
				Persentase Laporan Keuangan Perangkat Daerah Yang Disusun Dan Di Laporkan Secara Tepat Waktu	Jumlah Dokumen Hasil Penyediaan Administrasi Pelaksanaan Tugas ASN (Dokumen)	7.01.01.2.02 - Administrasi Keuangan Perangkat Daerah	
					Jumlah Laporan Keuangan Akhir Tahun SKPD dan Laporan Hasil Koordinasi Penyusunan Laporan Keuangan Akhir Tahun SKPD (Laporan)	7.01.01.2.02 - Administrasi Keuangan Perangkat Daerah	
					Jumlah Orang yang Menerima Gaji dan Tunjangan ASN (Orang/bulan)	7.01.01.2.02 - Administrasi Keuangan Perangkat Daerah	
					Jumlah Orang yang Menerima Gaji dan Tunjangan ASN (Orang/bulan)	7.01.01.2.02.0001 - Penyediaan Gaji dan Tunjangan ASN	



**RENCANA STRATEGIS KECAMATAN SUNGAI KUNJANG
PERIODE 2025-2029**

					Jumlah Dokumen Hasil Penyediaan Administrasi Pelaksanaan Tugas ASN (Dokumen)	7.01.01.2.02.0002 - Penyediaan Administrasi Pelaksanaan Tugas ASN	
					Jumlah Laporan Keuangan Akhir Tahun SKPD dan Laporan Hasil Koordinasi Penyusunan Laporan Keuangan Akhir Tahun SKPD (Laporan)	7.01.01.2.02.0005 - Koordinasi dan Penyusunan Laporan Keuangan Akhir Tahun SKPD	
				Persentase Pegawai Perangkat Daerah Yang Mendapat Pelayanan Kepegawaian	Jumlah Orang yang Mengikuti Bimbingan Teknis Implementasi Peraturan Perundang-Undangan (Orang)	7.01.01.2.05 - Administrasi Kepegawaian Perangkat Daerah	
					Jumlah Paket Pakaian Dinas beserta Atribut Kelengkapan (Paket)	7.01.01.2.05 - Administrasi Kepegawaian Perangkat Daerah	
					Jumlah Pegawai Berdasarkan Tugas dan Fungsi yang Mengikuti Pendidikan dan Pelatihan (Orang)	7.01.01.2.05 - Administrasi Kepegawaian Perangkat Daerah	
					Jumlah Paket Pakaian Dinas beserta Atribut Kelengkapannya (Paket)	7.01.01.2.05.0002 - Pengadaan Pakaian Dinas beserta Atribut Kelengkapannya	
					Jumlah Pegawai Berdasarkan Tugas dan Fungsi yang Mengikuti Pendidikan dan Pelatihan (Orang)	7.01.01.2.05.0009 - Pendidikan dan Pelatihan Pegawai Berdasarkan Tugas dan Fungsi	



**RENCANA STRATEGIS KECAMATAN SUNGAI KUNJANG
PERIODE 2025-2029**

					Jumlah Orang yang Mengikuti Bimbingan Teknis Implementasi Peraturan Perundang-Undangan (Orang)	7.01.01.2.05.0011 - Bimbingan Teknis Implementasi Peraturan Perundang-Undangan	
				Persentase Kegiatan Administrasi Umum Perangkat Daerah Yang Terpenuhi	Jumlah Dokumen Bahan Bacaan dan Peraturan Perundang-Undangan yang Disediakan (Dokumen)	7.01.01.2.06 - Administrasi Umum Perangkat Daerah	
					Jumlah Laporan Fasilitasi Kunjungan Tamu (Laporan)	7.01.01.2.06 - Administrasi Umum Perangkat Daerah	
					Jumlah Laporan Penyelenggaraan Rapat Koordinasi dan Konsultasi SKPD (Laporan)	7.01.01.2.06 - Administrasi Umum Perangkat Daerah	
					Jumlah Paket Bahan Logistik Kantor yang Disediakan (Paket)	7.01.01.2.06 - Administrasi Umum Perangkat Daerah	
					Jumlah Paket Barang Cetakan dan Penggandaan yang Disediakan (Paket)	7.01.01.2.06 - Administrasi Umum Perangkat Daerah	
					Jumlah Paket Komponen Instalasi Listrik/Penerangan Bangunan Kantor yang Disediakan (Paket)	7.01.01.2.06 - Administrasi Umum Perangkat Daerah	



**RENCANA STRATEGIS KECAMATAN SUNGAI KUNJANG
PERIODE 2025-2029**

					Jumlah Paket Peralatan dan Perlengkapan Kantor yang Disediakan (Paket)	7.01.01.2.06 - Administrasi Umum Perangkat Daerah	
					Jumlah Paket Peralatan Rumah Tangga yang Disediakan (Paket)	7.01.01.2.06 - Administrasi Umum Perangkat Daerah	
					Jumlah Paket Komponen Instalasi Listrik/Penerangan Bangunan Kantor yang Disediakan (Paket)	7.01.01.2.06.0001 - Penyediaan Komponen Instalasi Listrik/Penerangan Bangunan Kantor	
					Jumlah Paket Peralatan dan Perlengkapan Kantor yang Disediakan (Paket)	7.01.01.2.06.0002 - Penyediaan Peralatan dan Perlengkapan Kantor	
					Jumlah Paket Peralatan Rumah Tangga yang Disediakan (Paket)	7.01.01.2.06.0003 - Penyediaan Peralatan Rumah Tangga	
					Jumlah Paket Bahan Logistik Kantor yang Disediakan (Paket)	7.01.01.2.06.0004 - Penyediaan Bahan Logistik Kantor	
					Jumlah Paket Barang Cetak dan Penggandaan yang Disediakan (Paket)	7.01.01.2.06.0005 - Penyediaan Barang Cetak dan Penggandaan	



**RENCANA STRATEGIS KECAMATAN SUNGAI KUNJANG
PERIODE 2025-2029**

					Jumlah Dokumen Bahan Bacaan dan Peraturan Perundang-Undangan yang Disediakan (Dokumen)	7.01.01.2.06.0006 - Penyediaan Bahan Bacaan dan Peraturan Perundang-undangan	
					Jumlah Laporan Fasilitas Kunjungan Tamu (Laporan)	7.01.01.2.06.0008 - Fasilitas Kunjungan Tamu	
					Jumlah Laporan Penyelenggaraan Rapat Koordinasi dan Konsultasi SKPD (Laporan)	7.01.01.2.06.0009 - Penyelenggaraan Rapat Koordinasi dan Konsultasi SKPD	
				Tingkat Pemenuhan Barang Milik Daerah Penunjang	Jumlah Paket Mebel yang Disediakan (Unit)	7.01.01.2.07 - Pengadaan Barang Milik Daerah Penunjang Urusan Pemerintah Daerah	
					Jumlah Unit Kendaraan Dinas Operasional atau Lapangan yang Disediakan (Unit)	7.01.01.2.07 - Pengadaan Barang Milik Daerah Penunjang Urusan Pemerintah Daerah	
					Jumlah Unit Kendaraan Perorangan Dinas atau Kendaraan Dinas Jabatan yang Disediakan (Unit)	7.01.01.2.07 - Pengadaan Barang Milik Daerah Penunjang Urusan Pemerintah Daerah	
					Jumlah Unit Peralatan dan Mesin Lainnya yang Disediakan (Unit)	7.01.01.2.07 - Pengadaan Barang Milik Daerah Penunjang Urusan Pemerintah Daerah	



**RENCANA STRATEGIS KECAMATAN SUNGAI KUNJANG
PERIODE 2025-2029**

					Jumlah Unit Sarana dan Prasarana Gedung Kantor atau Bangunan Lainnya yang Disediakan (Unit)	7.01.01.2.07 - Pengadaan Barang Milik Daerah Penunjang Urusan Pemerintah Daerah	
					Jumlah Unit Sarana dan Prasarana Pendukung Gedung Kantor atau Bangunan Lainnya yang Disediakan (Unit)	7.01.01.2.07 - Pengadaan Barang Milik Daerah Penunjang Urusan Pemerintah Daerah	
					Jumlah Unit Kendaraan Perorangan Dinas atau Kendaraan Dinas Jabatan yang Disediakan (Unit)	7.01.01.2.07.0001 - Pengadaan Kendaraan Perorangan Dinas atau Kendaraan Dinas Jabatan	
					Jumlah Unit Kendaraan Dinas Operasional atau Lapangan yang Disediakan (Unit)	7.01.01.2.07.0002 - Pengadaan Kendaraan Dinas Operasional atau Lapangan	
					Jumlah Paket Mebel yang Disediakan (Unit)	7.01.01.2.07.0005 - Pengadaan Mebel	
					Jumlah Unit Peralatan dan Mesin Lainnya yang Disediakan (Unit)	7.01.01.2.07.0006 - Pengadaan Peralatan dan Mesin Lainnya	



**RENCANA STRATEGIS KECAMATAN SUNGAI KUNJANG
PERIODE 2025-2029**

					Jumlah Unit Sarana dan Prasarana Gedung Kantor atau Bangunan Lainnya yang Disediakan (Unit)	7.01.01.2.07.0010 - Pengadaan Sarana dan Prasarana Gedung Kantor atau Bangunan Lainnya	
					Jumlah Unit Sarana dan Prasarana Pendukung Gedung Kantor atau Bangunan Lainnya yang Disediakan (Unit)	7.01.01.2.07.0011 - Pengadaan Sarana dan Prasarana Pendukung Gedung Kantor atau Bangunan Lainnya	
				Persentase Jasa Penunjang Yang Terpenuhi sesuai SOP	Jumlah Laporan Penyediaan Jasa Komunikasi, Sumber Daya Air dan Listrik yang Disediakan (Laporan)	7.01.01.2.08 - Penyediaan Jasa Penunjang Urusan Pemerintahan Daerah	
					Jumlah Laporan Penyediaan Jasa Pelayanan Umum Kantor yang Disediakan (Laporan)	7.01.01.2.08 - Penyediaan Jasa Penunjang Urusan Pemerintahan Daerah	
					Jumlah Laporan Penyediaan Jasa Peralatan dan Perlengkapan Kantor yang Disediakan (Laporan)	7.01.01.2.08 - Penyediaan Jasa Penunjang Urusan Pemerintahan Daerah	
					Jumlah Laporan Penyediaan Jasa Komunikasi, Sumber Daya Air dan Listrik yang Disediakan (Laporan)	7.01.01.2.08.0002 - Penyediaan Jasa Komunikasi, Sumber Daya Air dan Listrik	



**RENCANA STRATEGIS KECAMATAN SUNGAI KUNJANG
PERIODE 2025-2029**

					Jumlah Laporan Penyediaan Jasa Peralatan dan Perlengkapan Kantor yang Disediakan (Laporan)	7.01.01.2.08.0003 - Penyediaan Jasa Peralatan dan Perlengkapan Kantor	
					Jumlah Laporan Penyediaan Jasa Pelayanan Umum Kantor yang Disediakan (Laporan)	7.01.01.2.08.0004 - Penyediaan Jasa Pelayanan Umum Kantor	
				Persentase Barang Milik Daerah Penunjang Urusan Pemerintahan Daerah Dalam Kondisi Baik	Jumlah Gedung Kantor dan Bangunan Lainnya yang Dipelihara/Direhabilitasi (Unit)	7.01.01.2.09 - Pemeliharaan Barang Milik Daerah Penunjang Urusan Pemerintahan Daerah	
					Jumlah Kendaraan Dinas Operasional atau Lapangan yang Dipelihara dan dibayarkan Pajak dan Perizinannya (Unit)	7.01.01.2.09 - Pemeliharaan Barang Milik Daerah Penunjang Urusan Pemerintahan Daerah	
					Jumlah Kendaraan Perorangan Dinas atau Kendaraan Dinas Jabatan yang Dipelihara dan dibayarkan Pajaknya (Unit)	7.01.01.2.09 - Pemeliharaan Barang Milik Daerah Penunjang Urusan Pemerintahan Daerah	
					Jumlah Mebel yang Dipelihara (Unit)	7.01.01.2.09 - Pemeliharaan Barang Milik Daerah Penunjang Urusan Pemerintahan Daerah	



**RENCANA STRATEGIS KECAMATAN SUNGAI KUNJANG
PERIODE 2025-2029**

					Jumlah Peralatan dan Mesin Lainnya yang Dipelihara (Unit)	7.01.01.2.09 - Pemeliharaan Barang Milik Daerah Penunjang Urusan Pemerintahan Daerah	
					Jumlah Sarana dan Prasarana Gedung Kantor atau Bangunan Lainnya yang Dipelihara/Direhabilitasi (Unit)	7.01.01.2.09 - Pemeliharaan Barang Milik Daerah Penunjang Urusan Pemerintahan Daerah	
					Jumlah Kendaraan Perorangan Dinas atau Kendaraan Dinas Jabatan yang Dipelihara dan dibayarkan Pajaknya (Unit)	7.01.01.2.09.0001 - Penyediaan Jasa Pemeliharaan, Biaya Pemeliharaan, dan Pajak Kendaraan Perorangan Dinas atau Kendaraan Dinas Jabatan	
					Jumlah Kendaraan Dinas Operasional atau Lapangan yang Dipelihara dan dibayarkan Pajak dan Perizinannya (Unit)	7.01.01.2.09.0002 - Penyediaan Jasa Pemeliharaan, Biaya Pemeliharaan, Pajak dan Perizinan Kendaraan Dinas Operasional atau Lapangan	
					Jumlah Mebel yang Dipelihara (Unit)	7.01.01.2.09.0005 - Pemeliharaan Mebel	
					Jumlah Peralatan dan Mesin Lainnya yang Dipelihara (Unit)	7.01.01.2.09.0006 - Pemeliharaan Peralatan dan Mesin Lainnya	



**RENCANA STRATEGIS KECAMATAN SUNGAI KUNJANG
PERIODE 2025-2029**

					Jumlah Gedung Kantor dan Bangunan Lainnya yang Dipelihara/Direhabilitasi (Unit)	7.01.01.2.09.0009 - Pemeliharaan/Rehabilitasi Gedung Kantor dan Bangunan Lainnya	
					Jumlah Sarana dan Prasarana Gedung Kantor atau Bangunan Lainnya yang Dipelihara/Direhabilitasi (Unit)	7.01.01.2.09.0010 - Pemeliharaan/Rehabilitasi Sarana dan Prasarana Gedung Kantor atau Bangunan Lainnya	
			Meningkatnya Kualitas Layanan Masyarakat di Kecamatan Sungai Kunjang		Persentase Layanan Masyarakat yang Terselesaikan (%)	7.01.02 - PROGRAM PENYELENGGARAAN PEMERINTAHAN DAN PELAYANAN PUBLIK	
				Jumlah Dokumen Koordinasi Penyelenggaraan Kegiatan Pemerintahan di Tingkat Kecamatan yang Ditindaklanjuti	Jumlah Dokumen Peningkatan Efektifitas Kegiatan Pemerintahan di Tingkat Kecamatan (Dokumen)	7.01.02.2.01 - Koordinasi Penyelenggaraan Kegiatan Pemerintahan di Tingkat Kecamatan	
					Jumlah Dokumen Peningkatan Efektifitas Kegiatan Pemerintahan di Tingkat Kecamatan (Dokumen)	7.01.02.2.01.0002 - Peningkatan Efektifitas Kegiatan Pemerintahan di Tingkat Kecamatan	
			Meningkatnya Kesejahteraan dan Kualitas Hidup Masyarakat melalui Program Pemberdayaan di Kecamatan Sungai Kunjang		Persentase Usulan Kegiatan Pembangunan Sarana dan Prasarana, Pemberdayaan Masyarakat di Kelurahan yang Disetujui (%)	7.01.03 - PROGRAM PEMBERDAYAAN MASYARAKAT DESA DAN KELURAHAN	



**RENCANA STRATEGIS KECAMATAN SUNGAI KUNJANG
PERIODE 2025-2029**

				Jumlah Kegiatan Pembangunan Sarana dan Prasarana Kelurahan, Kegiatan Pemberdayaan Masyarakat di Kelurahan	Jumlah Laporan Hasil Evaluasi Kelurahan (Laporan)	7.01.03.2.02 - Kegiatan Pemberdayaan Kelurahan	
					Jumlah Lembaga Kemasyarakatan yang Berpartisipasi dalam Forum Musyawarah Perencanaan Pembangunan di Kelurahan (Lembaga Kemasyarakatan)	7.01.03.2.02 - Kegiatan Pemberdayaan Kelurahan	
					Jumlah Lembaga Kemasyarakatan yang Berpartisipasi dalam Forum Musyawarah Perencanaan Pembangunan di Kelurahan (Lembaga Kemasyarakatan)	7.01.03.2.02.0001 - Peningkatan Partisipasi Masyarakat dalam Forum Musyawarah Perencanaan Pembangunan di Kelurahan	
					Jumlah Laporan Hasil Evaluasi Kelurahan (Laporan)	7.01.03.2.02.0004 - Evaluasi Kelurahan	



**RENCANA STRATEGIS KECAMATAN SUNGAI KUNJANG
PERIODE 2025-2029**

				Jumlah Kegiatan Lembaga Kemasyarakatan di Kecamatan dan Kelurahan	Jumlah Lembaga Kemasyarakatan yang Diselenggarakan (Lembaga Kemasyarakatan)	7.01.03.2.03 - Pemberdayaan Lembaga Kemasyarakatan Tingkat Kecamatan	
					Jumlah Lembaga Kemasyarakatan yang Diselenggarakan (Lembaga Kemasyarakatan)	7.01.03.2.03.0001 - Penyelenggaraan Lembaga Kemasyarakatan	
				Jumlah Kegiatan Pemberdayaan dan Kesejahteraan Keluarga Tingkat Kecamatan dan Kelurahan	Jumlah Keluarga yang Mengikuti Peningkatan Kesadaran Keluarga dalam Membangun Kerja Sama antar-Keluarga, Warga, dan Kelompok Masyarakat (Keluarga)	7.01.03.2.06 - Pemberdayaan dan Kesejahteraan Keluarga Tingkat Kecamatan dan Kelurahan	
					Jumlah Keluarga yang Mengikuti Peningkatan Kesadaran Keluarga dalam Membangun Kerja Sama antar-Keluarga, Warga, dan Kelompok Masyarakat (Keluarga)	7.01.03.2.06.0002 - Peningkatan Kesadaran Keluarga dalam Membangun Kerja Sama antar-Keluarga, Warga, dan Kelompok Masyarakat	
7.01.0.00.0.00.06.0001 - Kelurahan Teluk Lerong Ulu							
- Meningkatnya kualitas pelayanan publik	Meningkatnya Kualitas Pelayanan Publik				Indeks Pelayanan Publik (IPP) (Indeks)		



**RENCANA STRATEGIS KECAMATAN SUNGAI KUNJANG
PERIODE 2025-2029**

		Meningkatnya Kualitas Pelayanan Publik Perangkat Daerah			Indeks Pelayanan Publik (IPP) Perangkat Daerah (Indeks)		
			Meningkatnya Kualitas Layanan Masyarakat di Kelurahan Teluk Lerong Ulu		Persentase Layanan Masyarakat yang Terselesaikan (%)	7.01.02 - PROGRAM PENYELENGGARAAN PEMERINTAHAN DAN PELAYANAN PUBLIK	
				Jumlah Dokumen Koordinasi Penyelenggaraan Kegiatan Pemerintahan di Tingkat Kecamatan yang Ditindaklanjuti	Jumlah Dokumen Peningkatan Efektifitas Kegiatan Pemerintahan di Tingkat Kecamatan (Dokumen)	7.01.02.2.01 - Koordinasi Penyelenggaraan Kegiatan Pemerintahan di Tingkat Kecamatan	
					Jumlah Dokumen Peningkatan Efektifitas Kegiatan Pemerintahan di Tingkat Kecamatan (Dokumen)	7.01.02.2.01.0002 - Peningkatan Efektifitas Kegiatan Pemerintahan di Tingkat Kecamatan	
			Meningkatnya Kesejahteraan dan Kualitas Hidup Masyarakat melalui Program Pemberdayaan Kelurahan Teluk Lerong Ulu		Persentase Usulan Kegiatan Pembangunan Sarana dan Prasarana, Pemberdayaan Masyarakat di Kelurahan yang Disetujui (%)	7.01.03 - PROGRAM PEMBERDAYAAN MASYARAKAT DESA DAN KELURAHAN	



**RENCANA STRATEGIS KECAMATAN SUNGAI KUNJANG
PERIODE 2025-2029**

				Jumlah Kegiatan Pembangunan Sarana dan Prasarana Kelurahan, Kegiatan Pemberdayaan Masyarakat di Kelurahan	Jumlah Pokmas dan Ormas yang Melaksanakan Pemberdayaan Masyarakat di Kelurahan (Pokmas / Ormas)	7.01.03.2.02 - Kegiatan Pemberdayaan Kelurahan	
					Jumlah Sarana dan Prasarana Kelurahan yang Terbangun (Unit)	7.01.03.2.02 - Kegiatan Pemberdayaan Kelurahan	
					Jumlah Sarana dan Prasarana Kelurahan yang Terbangun (Unit)	7.01.03.2.02.0002 - Pembangunan Sarana dan Prasarana Kelurahan	
					Jumlah Pokmas dan Ormas yang Melaksanakan Pemberdayaan Masyarakat di Kelurahan (Pokmas / Ormas)	7.01.03.2.02.0003 - Pemberdayaan Masyarakat di Kelurahan	



**RENCANA STRATEGIS KECAMATAN SUNGAI KUNJANG
PERIODE 2025-2029**

				Jumlah Kegiatan Lembaga Kemasyarakatan di Kecamatan dan Kelurahan	Jumlah Lembaga Kemasyarakatan yang Diselenggarakan (Lembaga Kemasyarakatan)	7.01.03.2.03 - Pemberdayaan Lembaga Kemasyarakatan Tingkat Kecamatan	
					Jumlah Lembaga Kemasyarakatan yang Diselenggarakan (Lembaga Kemasyarakatan)	7.01.03.2.03.0001 - Penyelenggaraan Lembaga Kemasyarakatan	
				Jumlah Kegiatan Pemberdayaan dan Kesejahteraan Keluarga Tingkat Kecamatan dan Kelurahan	Jumlah Keluarga yang Mengikuti Peningkatan Kesadaran Keluarga dalam Membangun Kerja Sama antar-Keluarga, Warga, dan Kelompok Masyarakat (Keluarga)	7.01.03.2.06 - Pemberdayaan dan Kesejahteraan Keluarga Tingkat Kecamatan dan Kelurahan	
					Jumlah Keluarga yang Mengikuti Peningkatan Kesadaran Keluarga dalam Membangun Kerja Sama antar-Keluarga, Warga, dan Kelompok Masyarakat (Keluarga)	7.01.03.2.06.0002 - Peningkatan Kesadaran Keluarga dalam Membangun Kerja Sama antar-Keluarga, Warga, dan Kelompok Masyarakat	
7.01.0.00.0.00.06.0002 - Kelurahan Karang Anyar							



**RENCANA STRATEGIS KECAMATAN SUNGAI KUNJANG
PERIODE 2025-2029**

- Meningkatnya kualitas pelayanan publik	Meningkatnya Kualitas Pelayanan Publik				Indeks Pelayanan Publik (IPP) (Indeks)		
		Meningkatnya Kualitas Pelayanan Publik Perangkat Daerah			Indeks Pelayanan Publik (IPP) Perangkat Daerah (Indeks)		
		Meningkatnya Kualitas Layanan Masyarakat di Kelurahan Karang Anyar			Persentase Layanan Masyarakat yang Terselesaikan (%)	7.01.02 - PROGRAM PENYELENGGARAAN PEMERINTAHAN DAN PELAYANAN PUBLIK	
			Jumlah Dokumen Koordinasi Penyelenggaraan Kegiatan Pemerintahan di Tingkat Kecamatan yang Ditindaklanjuti		Jumlah Dokumen Peningkatan Efektifitas Kegiatan Pemerintahan di Tingkat Kecamatan (Dokumen)	7.01.02.2.01 - Koordinasi Penyelenggaraan Kegiatan Pemerintahan di Tingkat Kecamatan	
					Jumlah Dokumen Peningkatan Efektifitas Kegiatan Pemerintahan di Tingkat Kecamatan (Dokumen)	7.01.02.2.01.0002 - Peningkatan Efektifitas Kegiatan Pemerintahan di Tingkat Kecamatan	
			Meningkatnya Kesejahteraan dan Kualitas Hidup Masyarakat melalui Program Pemberdayaan Kelurahan Karang Anyar			Persentase Usulan Kegiatan Pembangunan Sarana dan Prasarana, Pemberdayaan Masyarakat di Kelurahan yang Disetujui (%)	7.01.03 - PROGRAM PEMBERDAYAAN MASYARAKAT DESA DAN KELURAHAN



**RENCANA STRATEGIS KECAMATAN SUNGAI KUNJANG
PERIODE 2025-2029**

				Jumlah Kegiatan Pembangunan Sarana dan Prasarana Kelurahan, Kegiatan Pemberdayaan Masyarakat di Kelurahan	Jumlah Pokmas dan Ormas yang Melaksanakan Pemberdayaan Masyarakat di Kelurahan (Pokmas / Ormas)	7.01.03.2.02 - Kegiatan Pemberdayaan Kelurahan	
					Jumlah Sarana dan Prasarana Kelurahan yang Terbangun (Unit)	7.01.03.2.02 - Kegiatan Pemberdayaan Kelurahan	
					Jumlah Sarana dan Prasarana Kelurahan yang Terbangun (Unit)	7.01.03.2.02.0002 - Pembangunan Sarana dan Prasarana Kelurahan	
					Jumlah Pokmas dan Ormas yang Melaksanakan Pemberdayaan Masyarakat di Kelurahan (Pokmas / Ormas)	7.01.03.2.02.0003 - Pemberdayaan Masyarakat di Kelurahan	
				Jumlah Kegiatan Lembaga Kemasyarakatan di Kecamatan dan Kelurahan	Jumlah Lembaga Kemasyarakatan yang Diselenggarakan (Lembaga Kemasyarakatan)	7.01.03.2.03 - Pemberdayaan Lembaga Kemasyarakatan Tingkat Kecamatan	
					Jumlah Lembaga Kemasyarakatan yang Diselenggarakan (Lembaga Kemasyarakatan)	7.01.03.2.03.0001 - Penyelenggaraan Lembaga Kemasyarakatan	



**RENCANA STRATEGIS KECAMATAN SUNGAI KUNJANG
PERIODE 2025-2029**

				Jumlah Kegiatan Pemberdayaan dan Kesejahteraan Keluarga Tingkat Kecamatan dan Kelurahan	Jumlah Keluarga yang Mengikuti Peningkatan Kesadaran Keluarga dalam Membangun Kerja Sama antar-Keluarga, Warga, dan Kelompok Masyarakat (Keluarga)	7.01.03.2.06 - Pemberdayaan dan Kesejahteraan Keluarga Tingkat Kecamatan dan Kelurahan	
					Jumlah Keluarga yang Mengikuti Peningkatan Kesadaran Keluarga dalam Membangun Kerja Sama antar-Keluarga, Warga, dan Kelompok Masyarakat (Keluarga)	7.01.03.2.06.0002 - Peningkatan Kesadaran Keluarga dalam Membangun Kerja Sama antar-Keluarga, Warga, dan Kelompok Masyarakat	
7.01.0.00.0.00.06.0003 - Kelurahan Karang Asam Ulu							
- Meningkatkan kualitas pelayanan publik	Meningkatnya Kualitas Pelayanan Publik				Indeks Pelayanan Publik (IPP) (Indeks)		
		Meningkatnya Kualitas Pelayanan Publik Perangkat Daerah			Indeks Pelayanan Publik (IPP) Perangkat Daerah (Indeks)		
		Meningkatnya Kualitas Layanan Masyarakat di Kelurahan Karang Asam Ulu			Persentase Layanan Masyarakat yang Terselenggarakan (%)	7.01.02 - PROGRAM PENYELENGGARAAN PEMERINTAHAN DAN PELAYANAN PUBLIK	



**RENCANA STRATEGIS KECAMATAN SUNGAI KUNJANG
PERIODE 2025-2029**

				Jumlah Dokumen Koordinasi Penyelenggaraan Kegiatan Pemerintahan di Tingkat Kecamatan yang Ditindaklanjuti	Jumlah Dokumen Peningkatan Efektifitas Kegiatan Pemerintahan di Tingkat Kecamatan (Dokumen)	7.01.02.2.01 - Koordinasi Penyelenggaraan Kegiatan Pemerintahan di Tingkat Kecamatan	
					Jumlah Dokumen Peningkatan Efektifitas Kegiatan Pemerintahan di Tingkat Kecamatan (Dokumen)	7.01.02.2.01.0002 - Peningkatan Efektifitas Kegiatan Pemerintahan di Tingkat Kecamatan	
			Meningkatnya Kesejahteraan dan Kualitas Hidup Masyarakat melalui Program Pemberdayaan Kelurahan Karang Asam Ulu		Persentase Usulan Kegiatan Pembangunan Sarana dan Prasarana, Pemberdayaan Masyarakat di Kelurahan yang Disetujui (%)	7.01.03 - PROGRAM PEMBERDAYAAN MASYARAKAT DESA DAN KELURAHAN	
				Jumlah Kegiatan Pembangunan Sarana dan Prasarana Kelurahan, Kegiatan Pemberdayaan Masyarakat di Kelurahan	Jumlah Pokmas dan Ormas yang Melaksanakan Pemberdayaan Masyarakat di Kelurahan (Pokmas / Ormas)	7.01.03.2.02 - Kegiatan Pemberdayaan Kelurahan	
					Jumlah Sarana dan Prasarana Kelurahan yang Terbangun (Unit)	7.01.03.2.02 - Kegiatan Pemberdayaan Kelurahan	
					Jumlah Sarana dan Prasarana Kelurahan yang Terbangun (Unit)	7.01.03.2.02.0002 - Pembangunan Sarana dan Prasarana Kelurahan	



**RENCANA STRATEGIS KECAMATAN SUNGAI KUNJANG
PERIODE 2025-2029**

					Jumlah Pokmas dan Ormas yang Melaksanakan Pemberdayaan Masyarakat di Kelurahan (Pokmas / Ormas)	7.01.03.2.02.0003 - Pemberdayaan Masyarakat di Kelurahan	
				Jumlah Kegiatan Lembaga Kemasyarakatan di Kecamatan dan Kelurahan	Jumlah Lembaga Kemasyarakatan yang Diselenggarakan (Lembaga Kemasyarakatan)	7.01.03.2.03 - Pemberdayaan Lembaga Kemasyarakatan Tingkat Kecamatan	
					Jumlah Lembaga Kemasyarakatan yang Diselenggarakan (Lembaga Kemasyarakatan)	7.01.03.2.03.0001 - Penyelenggaraan Lembaga Kemasyarakatan	
				Jumlah Kegiatan Pemberdayaan dan Kesejahteraan Keluarga Tingkat Kecamatan dan Kelurahan	Jumlah Keluarga yang Mengikuti Peningkatan Kesadaran Keluarga dalam Membangun Kerja Sama antar-Keluarga, Warga, dan Kelompok Masyarakat (Keluarga)	7.01.03.2.06 - Pemberdayaan dan Kesejahteraan Keluarga Tingkat Kecamatan dan Kelurahan	
					Jumlah Keluarga yang Mengikuti Peningkatan Kesadaran Keluarga dalam Membangun Kerja Sama antar-Keluarga, Warga, dan Kelompok Masyarakat (Keluarga)	7.01.03.2.06.0002 - Peningkatan Kesadaran Keluarga dalam Membangun Kerja Sama antar-Keluarga, Warga, dan Kelompok Masyarakat	
7.01.0.00.0.00.06.0004 - Kelurahan Karang Asam Ilir							



**RENCANA STRATEGIS KECAMATAN SUNGAI KUNJANG
PERIODE 2025-2029**

- Meningkatkan kualitas pelayanan publik	Meningkatnya Kualitas Pelayanan Publik	Meningkatnya Kualitas Pelayanan Publik Perangkat Daerah			Indeks Pelayanan Publik (IPP) (Indeks)	
					Indeks Pelayanan Publik (IPP) Perangkat Daerah (Indeks)	
			Meningkatnya Kualitas Layanan Masyarakat di Kelurahan Karang Asam Ilir		Persentase Layanan Masyarakat yang Terselamatkan (%)	7.01.02 - PROGRAM PENYELENGGARAAN PEMERINTAHAN DAN PELAYANAN PUBLIK
				Jumlah Dokumen Koordinasi Penyelenggaraan Kegiatan Pemerintahan di Tingkat Kecamatan yang Ditindaklanjuti	Jumlah Dokumen Peningkatan Efektifitas Kegiatan Pemerintahan di Tingkat Kecamatan (Dokumen)	7.01.02.2.01 - Koordinasi Penyelenggaraan Kegiatan Pemerintahan di Tingkat Kecamatan
					Jumlah Dokumen Peningkatan Efektifitas Kegiatan Pemerintahan di Tingkat Kecamatan (Dokumen)	7.01.02.2.01.0002 - Peningkatan Efektifitas Kegiatan Pemerintahan di Tingkat Kecamatan
	Meningkatnya Kesejahteraan dan Kualitas Hidup Masyarakat melalui Program Pemberdayaan Kelurahan Karang Asam Ilir	Persentase Usulan Kegiatan Pembangunan Sarana dan Prasarana, Pemberdayaan Masyarakat di Kelurahan yang Disetujui (%)	7.01.03 - PROGRAM PEMBERDAYAAN MASYARAKAT DESA DAN KELURAHAN			



**RENCANA STRATEGIS KECAMATAN SUNGAI KUNJANG
PERIODE 2025-2029**

				Jumlah Kegiatan Pembangunan Sarana dan Prasarana Kelurahan, Kegiatan Pemberdayaan Masyarakat di Kelurahan	Jumlah Pokmas dan Ormas yang Melaksanakan Pemberdayaan Masyarakat di Kelurahan (Pokmas / Ormas)	7.01.03.2.02 - Kegiatan Pemberdayaan Kelurahan	
					Jumlah Sarana dan Prasarana Kelurahan yang Terbangun (Unit)	7.01.03.2.02 - Kegiatan Pemberdayaan Kelurahan	
					Jumlah Sarana dan Prasarana Kelurahan yang Terbangun (Unit)	7.01.03.2.02.0002 - Pembangunan Sarana dan Prasarana Kelurahan	
					Jumlah Pokmas dan Ormas yang Melaksanakan Pemberdayaan Masyarakat di Kelurahan (Pokmas / Ormas)	7.01.03.2.02.0003 - Pemberdayaan Masyarakat di Kelurahan	
				Jumlah Kegiatan Lembaga Kemasyarakatan di Kecamatan dan Kelurahan	Jumlah Lembaga Kemasyarakatan yang Diselenggarakan (Lembaga Kemasyarakatan)	7.01.03.2.03 - Pemberdayaan Lembaga Kemasyarakatan Tingkat Kecamatan	



**RENCANA STRATEGIS KECAMATAN SUNGAI KUNJANG
PERIODE 2025-2029**

					Jumlah Lembaga Kemasyarakatan yang Diselenggarakan (Lembaga Kemasyarakatan)	7.01.03.2.03.0001 - Penyelenggaraan Lembaga Kemasyarakatan	
				Jumlah Kegiatan Pemberdayaan dan Kesejahteraan Keluarga Tingkat Kecamatan dan Kelurahan	Jumlah Keluarga yang Mengikuti Peningkatan Kesadaran Keluarga dalam Membangun Kerja Sama antar-Keluarga, Warga, dan Kelompok Masyarakat (Keluarga)	7.01.03.2.06 - Pemberdayaan dan Kesejahteraan Keluarga Tingkat Kecamatan dan Kelurahan	
					Jumlah Keluarga yang Mengikuti Peningkatan Kesadaran Keluarga dalam Membangun Kerja Sama antar-Keluarga, Warga, dan Kelompok Masyarakat (Keluarga)	7.01.03.2.06.0002 - Peningkatan Kesadaran Keluarga dalam Membangun Kerja Sama antar-Keluarga, Warga, dan Kelompok Masyarakat	
7.01.0.00.0.00.06.0005 - Kelurahan Lok Bahu							
- Meningkatnya kualitas pelayanan publik	Meningkatnya Kualitas Pelayanan Publik				Indeks Pelayanan Publik (IPP) (Indeks)		
		Meningkatnya Kualitas Pelayanan Publik Perangkat Daerah			Indeks Pelayanan Publik (IPP) Perangkat Daerah (Indeks)		



**RENCANA STRATEGIS KECAMATAN SUNGAI KUNJANG
PERIODE 2025-2029**

			Meningkatnya Kualitas Layanan Masyarakat di Kelurahan Lok Bahu		Persentase Layanan Masyarakat yang Terselesaikan (%)	7.01.02 - PROGRAM PENYELENGGARAAN PEMERINTAHAN DAN PELAYANAN PUBLIK	
				Jumlah Dokumen Koordinasi Penyelenggaraan Kegiatan Pemerintahan di Tingkat Kecamatan yang Ditindaklanjuti	Jumlah Dokumen Peningkatan Efektifitas Kegiatan Pemerintahan di Tingkat Kecamatan (Dokumen)	7.01.02.2.01 - Koordinasi Penyelenggaraan Kegiatan Pemerintahan di Tingkat Kecamatan	
					Jumlah Dokumen Peningkatan Efektifitas Kegiatan Pemerintahan di Tingkat Kecamatan (Dokumen)	7.01.02.2.01.0002 - Peningkatan Efektifitas Kegiatan Pemerintahan di Tingkat Kecamatan	
			Meningkatnya Kesejahteraan dan Kualitas Hidup Masyarakat melalui Program Pemberdayaan Kelurahan Lok Bahu		Persentase Usulan Kegiatan Pembangunan Sarana dan Prasarana, Pemberdayaan Masyarakat di Kelurahan yang Disetujui (%)	7.01.03 - PROGRAM PEMBERDAYAAN MASYARAKAT DESA DAN KELURAHAN	
				Jumlah Kegiatan Pembangunan Sarana dan Prasarana Kelurahan, Kegiatan Pemberdayaan Masyarakat di Kelurahan	Jumlah Pokmas dan Ormas yang Melaksanakan Pemberdayaan Masyarakat di Kelurahan (Pokmas / Ormas)	7.01.03.2.02 - Kegiatan Pemberdayaan Kelurahan	
					Jumlah Sarana dan Prasarana Kelurahan yang Terbangun (Unit)	7.01.03.2.02 - Kegiatan Pemberdayaan Kelurahan	



**RENCANA STRATEGIS KECAMATAN SUNGAI KUNJANG
PERIODE 2025-2029**

					Jumlah Sarana dan Prasarana Kelurahan yang Terbangun (Unit)	7.01.03.2.02.0002 - Pembangunan Sarana dan Prasarana Kelurahan	
					Jumlah Pokmas dan Ormas yang Melaksanakan Pemberdayaan Masyarakat di Kelurahan (Pokmas / Ormas)	7.01.03.2.02.0003 - Pemberdayaan Masyarakat di Kelurahan	
				Jumlah Kegiatan Lembaga Kemasyarakatan di Kecamatan dan Kelurahan	Jumlah Lembaga Kemasyarakatan yang Diselenggarakan (Lembaga Kemasyarakatan)	7.01.03.2.03 - Pemberdayaan Lembaga Kemasyarakatan Tingkat Kecamatan	
					Jumlah Lembaga Kemasyarakatan yang Diselenggarakan (Lembaga Kemasyarakatan)	7.01.03.2.03.0001 - Penyelenggaraan Lembaga Kemasyarakatan	
				Jumlah Kegiatan Pemberdayaan dan Kesejahteraan Keluarga Tingkat Kecamatan dan Kelurahan	Jumlah Keluarga yang Mengikuti Peningkatan Kesadaran Keluarga dalam Membangun Kerja Sama antar-Keluarga, Warga, dan Kelompok Masyarakat (Keluarga)	7.01.03.2.06 - Pemberdayaan dan Kesejahteraan Keluarga Tingkat Kecamatan dan Kelurahan	



**RENCANA STRATEGIS KECAMATAN SUNGAI KUNJANG
PERIODE 2025-2029**

					Jumlah Keluarga yang Mengikuti Peningkatan Kesadaran Keluarga dalam Membangun Kerja Sama antar-Keluarga, Warga, dan Kelompok Masyarakat (Keluarga)	7.01.03.2.06.0002 - Peningkatan Kesadaran Keluarga dalam Membangun Kerja Sama antar-Keluarga, Warga, dan Kelompok Masyarakat	
7.01.0.00.0.00.06.0007 - Kelurahan Loa Buah							
- Meningkatnya kualitas pelayanan publik	Meningkatnya Kualitas Pelayanan Publik				Indeks Pelayanan Publik (IPP) (Indeks)		
		Meningkatnya Kualitas Pelayanan Publik Perangkat Daerah			Indeks Pelayanan Publik (IPP) Perangkat Daerah (Indeks)		
			Meningkatnya Kualitas Layanan Masyarakat di Kelurahan Loa Buah		Persentase Layanan Masyarakat yang Terselenggarakan (%)	7.01.02 - PROGRAM PENYELENGGARAAN PEMERINTAHAN DAN PELAYANAN PUBLIK	
				Jumlah Dokumen Koordinasi Penyelenggaraan Kegiatan Pemerintahan di Tingkat Kecamatan yang Ditindaklanjuti	Jumlah Dokumen Peningkatan Efektifitas Kegiatan Pemerintahan di Tingkat Kecamatan (Dokumen)	7.01.02.2.01 - Koordinasi Penyelenggaraan Kegiatan Pemerintahan di Tingkat Kecamatan	



**RENCANA STRATEGIS KECAMATAN SUNGAI KUNJANG
PERIODE 2025-2029**

					Jumlah Dokumen Peningkatan Efektifitas Kegiatan Pemerintahan di Tingkat Kecamatan (Dokumen)	7.01.02.2.01.0002 - Peningkatan Efektifitas Kegiatan Pemerintahan di Tingkat Kecamatan	
			Meningkatnya Kesejahteraan dan Kualitas Hidup Masyarakat melalui Program Pemberdayaa Kelurahan Loa Buah		Persentase Usulan Kegiatan Pembangunan Sarana dan Prasarana, Pemberdayaan Masyarakat di Kelurahan yang Disetujui (%)	7.01.03 - PROGRAM PEMBERDAYAAN MASYARAKAT DESA DAN KELURAHAN	
				Jumlah Kegiatan Pembangunan Sarana dan Prasarana Kelurahan, Kegiatan Pemberdayaan Masyarakat di Kelurahan	Jumlah Pokmas dan Ormas yang Melaksanakan Pemberdayaan Masyarakat di Kelurahan (Pokmas / Ormas)	7.01.03.2.02 - Kegiatan Pemberdayaan Kelurahan	
					Jumlah Sarana dan Prasarana Kelurahan yang Terbangun (Unit)	7.01.03.2.02 - Kegiatan Pemberdayaan Kelurahan	
					Jumlah Sarana dan Prasarana Kelurahan yang Terbangun (Unit)	7.01.03.2.02.0002 - Pembangunan Sarana dan Prasarana Kelurahan	
					Jumlah Pokmas dan Ormas yang Melaksanakan Pemberdayaan Masyarakat di Kelurahan (Pokmas / Ormas)	7.01.03.2.02.0003 - Pemberdayaan Masyarakat di Kelurahan	



**RENCANA STRATEGIS KECAMATAN SUNGAI KUNJANG
PERIODE 2025-2029**

				Jumlah Kegiatan Lembaga Kemasyarakatan di Kecamatan dan Kelurahan	Jumlah Lembaga Kemasyarakatan yang Diselenggarakan (Lembaga Kemasyarakatan)	7.01.03.2.03 - PEMBERDAYAAN Lembaga Kemasyarakatan Tingkat Kecamatan	
					Jumlah Lembaga Kemasyarakatan yang Diselenggarakan (Lembaga Kemasyarakatan)	7.01.03.2.03.0001 - Penyelenggaraan Lembaga Kemasyarakatan	
				Jumlah Kegiatan Pemberdayaan dan Kesejahteraan Keluarga Tingkat Kecamatan dan Kelurahan	Jumlah Keluarga yang Mengikuti Peningkatan Kesadaran Keluarga dalam Membangun Kerja Sama antar-Keluarga, Warga, dan Kelompok Masyarakat (Keluarga)	7.01.03.2.06 - Pemberdayaan dan Kesejahteraan Keluarga Tingkat Kecamatan dan Kelurahan	
					Jumlah Keluarga yang Mengikuti Peningkatan Kesadaran Keluarga dalam Membangun Kerja Sama antar-Keluarga, Warga, dan Kelompok Masyarakat (Keluarga)	7.01.03.2.06.0002 - Peningkatan Kesadaran Keluarga dalam Membangun Kerja Sama antar-Keluarga, Warga, dan Kelompok Masyarakat	
7.01.0.00.0.00.06.0008 - Kelurahan Loa Bakung							
- Meningkatkan kualitas pelayanan publik	Meningkatnya Kualitas Pelayanan Publik				Indeks Pelayanan Publik (IPP) (Indeks)		
		Meningkatnya Kualitas Pelayanan Publik Perangkat Daerah			Indeks Pelayanan Publik (IPP) Perangkat Daerah (Indeks)		
			Meningkatnya Kualitas Layanan Masyarakat di Kelurahan Loa Bakung		Persentase Layanan Masyarakat yang terselesaikan (%)	7.01.02 - PROGRAM PENYELENGGARAAN PEMERINTAHAN DAN PELAYANAN PUBLIK	



**RENCANA STRATEGIS KECAMATAN SUNGAI KUNJANG
PERIODE 2025-2029**

				Jumlah Dokumen Koordinasi Penyelenggaraan Kegiatan Pemerintahan di Tingkat Kecamatan yang Ditindaklanjuti	Jumlah Dokumen Peningkatan Efektifitas Kegiatan Pemerintahan di Tingkat Kecamatan (Dokumen)	7.01.02.2.01 - Koordinasi Penyelenggaraan Kegiatan Pemerintahan di Tingkat Kecamatan	
					Jumlah Dokumen Peningkatan Efektifitas Kegiatan Pemerintahan di Tingkat Kecamatan (Dokumen)	7.01.02.2.01.0002 - Peningkatan Efektifitas Kegiatan Pemerintahan di Tingkat Kecamatan	
			Meningkatnya Kesejahteraan dan Kualitas Hidup Masyarakat melalui Program Pemberdayaan Kelurahan Loa Bakung		Persentase Usulan Kegiatan Pembangunan Sarana dan Prasarana, Pemberdayaan Masyarakat di Kelurahan yang Disetujui (%)	7.01.03 - PROGRAM PEMBERDAYAAN MASYARAKAT DESA DAN KELURAHAN	
				Jumlah Kegiatan Pembangunan Sarana dan Prasarana Kelurahan, Kegiatan Pemberdayaan Masyarakat di Kelurahan	Jumlah Pokmas dan Ormas yang Melaksanakan Pemberdayaan Masyarakat di Kelurahan (Pokmas / Ormas)	7.01.03.2.02 - Kegiatan Pemberdayaan Kelurahan	
					Jumlah Sarana dan Prasarana Kelurahan yang Terbangun (Unit)	7.01.03.2.02 - Kegiatan Pemberdayaan Kelurahan	
					Jumlah Sarana dan Prasarana Kelurahan yang Terbangun (Unit)	7.01.03.2.02.0002 - Pembangunan Sarana dan Prasarana Kelurahan	



**RENCANA STRATEGIS KECAMATAN SUNGAI KUNJANG
PERIODE 2025-2029**

					Jumlah Pokmas dan Ormas yang Melaksanakan Pemberdayaan Masyarakat di Kelurahan (Pokmas / Ormas)	7.01.03.2.02.0003 - Pemberdayaan Masyarakat di Kelurahan	
				Jumlah Kegiatan Lembaga Kemasyarakatan di Kecamatan dan Kelurahan	Jumlah Lembaga Kemasyarakatan yang Diselenggarakan (Lembaga Kemasyarakatan)	7.01.03.2.03 - Pemberdayaan Lembaga Kemasyarakatan Tingkat Kecamatan	
					Jumlah Lembaga Kemasyarakatan yang Diselenggarakan (Lembaga Kemasyarakatan)	7.01.03.2.03.0001 - Penyelenggaraan Lembaga Kemasyarakatan	
				Jumlah Kegiatan Pemberdayaan dan Kesejahteraan Keluarga Tingkat Kecamatan dan Kelurahan	Jumlah Keluarga yang Mengikuti Peningkatan Kesadaran Keluarga dalam Membangun Kerja Sama antar-Keluarga, Warga, dan Kelompok Masyarakat (Keluarga)	7.01.03.2.06 - Pemberdayaan dan Kesejahteraan Keluarga Tingkat Kecamatan dan Kelurahan	
					Jumlah Keluarga yang Mengikuti Peningkatan Kesadaran Keluarga dalam Membangun Kerja Sama antar-Keluarga, Warga, dan Kelompok Masyarakat (Keluarga)	7.01.03.2.06.0002 - Peningkatan Kesadaran Keluarga dalam Membangun Kerja Sama antar-Keluarga, Warga, dan Kelompok Masyarakat	



**RENCANA STRATEGIS KECAMATAN SUNGAI KUNJANG
PERIODE 2025-2029**

Untuk Indikator Kinerja Daerah (IKD) Kecamatan Sungai Kunjang mengacu kepada Indikator Kinerja Daerah (IKD) Pemerintah Kota Samarinda yang merupakan Sasaran RPJMD 4.1.2, yakni Meningkatnya Kualitas Pelayanan Publik dengan Indikator Indeks Pelayanan Publik (IPP).

Tabel 4.3 Indikator Kinerja Daerah (IKD) Kecamatan Sungai Kunjang

NO	INDIKATOR	SATUAN	BASELINE 2024	TARGET TAHUN						KETERANGAN
				2025	2026	2027	2028	2029	2030	
(01)	(02)	(03)	(04)	(05)	(06)	(07)	(08)	(09)	(10)	(11)
7.01.0.00.0.00.06.0000 - Kecamatan Sungai Kunjang										
I	ASPEK PELAYANAN UMUM									
1	Indeks Pelayanan Publik (IPP)	Indeks	4,26	4,30	4,50	4,55	4,60	4,65	4,75	IKD

TABEL 4.3 RENCANA PROGRAM / KEGIATAN / SUBKEGIATAN DAN PENDANAAN

BIDANG URUSAN / PROGRAM / OUTCOME / KEGIATAN / SUBKEGIATAN OUTPUT	INDIKATOR OUTCOME / OUTPUT	BASELINE TAHUN 2024	TARGET DAN PAGU INDIKATIF TAHUN										PERANGKAT DAERAH	KETERANGAN
			2026		2027		2028		2029		2030			
			TARGET	PAGU	TARGET	PAGU	TARGET	PAGU	TARGET	PAGU	TARGET	PAGU		
(01)	(02)	(03)	(04)	(05)	(06)	(07)	(08)	(09)	(10)	(11)	(12)	(13)	(14)	(15)
7.01 - KECAMATAN				62.066.395.415,00		62.683.727.400,00		63.956.776.700,00		64.284.607.600,00		72.401.114.300,00		
7.01.01 - PROGRAM PENUNJANG URUSAN PEMERINTAHAN DAERAH KABUPATEN/KOTA				22.522.168.815,00		23.062.700.800,00		23.366.750.100,00		23.634.085.000,00		24.010.766.700,00		
Meningkatnya kualitas tata kelola dan kinerja perangkat daerah di Kecamatan Sungai Kunjang	Nilai Hasil Evaluasi Akuntabilitas Kinerja Instansi Pemerintah (AKIP) Perangkat Daerah (Nilai)	79,50	80,25	22.522.168.815,00	80,35	23.062.700.800,00	80,45	23.366.750.100,00	80,55	23.634.085.000,00	80,65	24.010.766.700,00	7.01.0.00.0.00.06.0000 - Kecamatan Sungai Kunjang	
	Indeks Kepuasan Masyarakat (IKM) (Indeks)	82,25	90,50		91,00		91,50		92,00		92,50			
7.01.01.2.01 - Perencanaan, Penganggaran, dan Evaluasi Kinerja Perangkat Daerah				200.000.000,00		245.000.000,00		270.000.000,00		270.000.000,00		270.000.000,00		
Persentase dokumen Perencanaan, Penganggaran, dan Evaluasi Kinerja Perangkat Daerah yang disusun sesuai SOP	Jumlah Laporan Capaian Kinerja dan Ikhtisar Realisasi Kinerja SKPD dan Laporan Hasil Koordinasi Penyusunan Laporan Capaian Kinerja dan Ikhtisar Realisasi Kinerja SKPD (Laporan)	1	1	200.000.000,00	1	245.000.000,00	1	270.000.000,00	1	270.000.000,00	1	270.000.000,00		
	Jumlah Laporan Evaluasi Kinerja Perangkat Daerah (Laporan)	4	4		4		4		4					



**RENCANA STRATEGIS KECAMATAN SUNGAI KUNJANG
PERIODE 2025-2029**

	Jumlah Dokumen RKA-SKPD dan Laporan Hasil Koordinasi Penyusunan Dokumen RKA-SKPD (Dokumen)	1	1		1		1		1		1		
	Jumlah Dokumen Perubahan RKA-SKPD dan Laporan Hasil Koordinasi Penyusunan Dokumen Perubahan RKA-SKPD (Dokumen)	1	1		1		1		1		1		
	Jumlah Dokumen Perubahan DPA-SKPD dan Laporan Hasil Koordinasi Penyusunan Dokumen Perubahan DPA-SKPD (Dokumen)	1	1		1		1		1		1		
	Jumlah Dokumen Perencanaan Perangkat Daerah (Dokumen)	5	7		7		7		7		7		
	Jumlah Dokumen DPA-SKPD dan Laporan Hasil Koordinasi Penyusunan Dokumen DPA-SKPD (Dokumen)	1	1		1		1		1		1		
7.01.01.2.01.0001 - Penyusunan Dokumen Perencanaan Perangkat Daerah				75.000.000,00		100.000.000,00		125.000.000,00		125.000.000,00		125.000.000,00	
Tersusunnya Dokumen Perencanaan Perangkat Daerah	Jumlah Dokumen Perencanaan Perangkat Daerah (Dokumen)	5	7	75.000.000,00	7	100.000.000,00	7	125.000.000,00	7	125.000.000,00	7	125.000.000,00	



**RENCANA STRATEGIS KECAMATAN SUNGAI KUNJANG
PERIODE 2025-2029**

7.01.01.2.01.0002 - Koordinasi dan Penyusunan Dokumen RKA-SKPD				0,00		5.000.000,00		5.000.000,00		5.000.000,00		5.000.000,00		
Tersedianya Dokumen RKA-SKPD dan Laporan Hasil Koordinasi Penyusunan Dokumen RKA-SKPD	Jumlah Dokumen RKA-SKPD dan Laporan Hasil Koordinasi Penyusunan Dokumen RKA-SKPD (Dokumen)	1	1	0,00	1	5.000.000,00	1	5.000.000,00	1	5.000.000,00	1	5.000.000,00		
7.01.01.2.01.0003 - Koordinasi dan Penyusunan Dokumen Perubahan RKA-SKPD				0,00		5.000.000,00		5.000.000,00		5.000.000,00		5.000.000,00		
Tersedianya Dokumen Perubahan RKA-SKPD dan Laporan Hasil Koordinasi Penyusunan Dokumen Perubahan RKA-SKPD	Jumlah Dokumen Perubahan RKA-SKPD dan Laporan Hasil Koordinasi Penyusunan Dokumen Perubahan RKA-SKPD (Dokumen)	1	1	0,00	1	5.000.000,00	1	5.000.000,00	1	5.000.000,00	1	5.000.000,00		
7.01.01.2.01.0004 - Koordinasi dan Penyusunan DPA-SKPD				0,00		5.000.000,00		5.000.000,00		5.000.000,00		5.000.000,00		
Tersedianya Dokumen DPA-SKPD dan Laporan Hasil Koordinasi Penyusunan Dokumen DPA-SKPD	Jumlah Dokumen DPA-SKPD dan Laporan Hasil Koordinasi Penyusunan Dokumen DPA-SKPD (Dokumen)	1	1	0,00	1	5.000.000,00	1	5.000.000,00	1	5.000.000,00	1	5.000.000,00		



**RENCANA STRATEGIS KECAMATAN SUNGAI KUNJANG
PERIODE 2025-2029**

7.01.01.2.01.0005 - Koordinasi dan Penyusunan Perubahan DPA-SKPD				0,00		5.000.000,00		5.000.000,00		5.000.000,00		5.000.000,00		
Tersedianya Dokumen Perubahan DPA-SKPD dan Laporan Hasil Koordinasi Penyusunan Dokumen Perubahan DPA-SKPD	Jumlah Dokumen Perubahan DPA-SKPD dan Laporan Hasil Koordinasi Penyusunan Dokumen Perubahan DPA-SKPD (Dokumen)	1	1	0,00	1	5.000.000,00	1	5.000.000,00	1	5.000.000,00	1	5.000.000,00		
7.01.01.2.01.0006 - Koordinasi dan Penyusunan Laporan Capaian Kinerja dan Ikhtisar Realisasi Kinerja SKPD				75.000.000,00		75.000.000,00		75.000.000,00		75.000.000,00		75.000.000,00		
Tersedianya Laporan Capaian Kinerja dan Ikhtisar Realisasi Kinerja SKPD dan Laporan Hasil Koordinasi Penyusunan Laporan Capaian Kinerja dan Ikhtisar Realisasi Kinerja SKPD	Jumlah Laporan Capaian Kinerja dan Ikhtisar Realisasi Kinerja SKPD dan Laporan Hasil Koordinasi Penyusunan Laporan Capaian Kinerja dan Ikhtisar Realisasi Kinerja SKPD (Laporan)	1	1	75.000.000,00	1	75.000.000,00	1	75.000.000,00	1	75.000.000,00	1	75.000.000,00		
7.01.01.2.01.0007 - Evaluasi Kinerja Perangkat Daerah				50.000.000,00		50.000.000,00		50.000.000,00		50.000.000,00		50.000.000,00		



**RENCANA STRATEGIS KECAMATAN SUNGAI KUNJANG
PERIODE 2025-2029**

Terlaksananya Evaluasi Kinerja Perangkat Daerah	Jumlah Laporan Evaluasi Kinerja Perangkat Daerah (Laporan)	4	4	50.000.000,00	4	50.000.000,00	4	50.000.000,00	4	50.000.000,00	4	50.000.000,00		
7.01.01.2.02 - Administrasi Keuangan Perangkat Daerah				19.385.565.027,00		19.624.700.800,00		19.820.447.808,00		20.067.163.500,00		20.329.961.435,00		
Persentase Laporan Keuangan Perangkat Daerah Yang Disusun Dan Di Laporkan Secara Tepat Waktu	Jumlah Orang yang Menerima Gaji dan Tunjangan ASN (Orang/bulan)	120	110	19.385.565.027,00	110	19.624.700.800,00	110	19.820.447.808,00	110	20.067.163.500,00	110	20.329.961.435,00		
	Jumlah Dokumen Hasil Penyediaan Administrasi Pelaksanaan Tugas ASN (Dokumen)	1	1		1		1		1		1			
	Jumlah Laporan Keuangan Akhir Tahun SKPD dan Laporan Hasil Koordinasi Penyusunan Laporan Keuangan Akhir Tahun SKPD (Laporan)	5	5		5		5		5		5			
7.01.01.2.02.0001 - Penyediaan Gaji dan Tunjangan ASN				16.566.764.336,00		17.063.767.266,00		17.234.404.939,00		17.406.748.988,00		17.630.816.478,00		
Tersedianya Gaji dan Tunjangan ASN	Jumlah Orang yang Menerima Gaji dan Tunjangan ASN (Orang/bulan)	120	110	16.566.764.336,00	110	17.063.767.266,00	110	17.234.404.939,00	110	17.406.748.988,00	110	17.630.816.478,00		



**RENCANA STRATEGIS KECAMATAN SUNGAI KUNJANG
PERIODE 2025-2029**

7.01.01.2.02.0002 - Penyediaan Administrasi Pelaksanaan Tugas ASN				2.768.800.691,00		2.510.933.534,00		2.536.042.869,00		2.610.414.512,00		2.649.144.957,00		
Tersedianya Administrasi Pelaksanaan Tugas ASN	Jumlah Dokumen Hasil Penyediaan Administrasi Pelaksanaan Tugas ASN (Dokumen)	1	1	2.768.800.691,00	1	2.510.933.534,00	1	2.536.042.869,00	1	2.610.414.512,00	1	2.649.144.957,00		
7.01.01.2.02.0005 - Koordinasi dan Penyusunan Laporan Keuangan Akhir Tahun SKPD				50.000.000,00		50.000.000,00		50.000.000,00		50.000.000,00		50.000.000,00		
Tersedianya Laporan Keuangan Akhir Tahun SKPD dan Laporan Hasil Koordinasi Penyusunan Laporan Keuangan Akhir Tahun SKPD	Jumlah Laporan Keuangan Akhir Tahun SKPD dan Laporan Hasil Koordinasi Penyusunan Laporan Keuangan Akhir Tahun SKPD (Laporan)	5	5	50.000.000,00	5	50.000.000,00	5	50.000.000,00	5	50.000.000,00	5	50.000.000,00		
7.01.01.2.05 - Administrasi Kepegawaian Perangkat Daerah				100.000.000,00		200.000.000,00		225.000.000,00		225.000.000,00		225.000.000,00		
Persentase Pegawai Perangkat Daerah Yang Mendapat Pelayanan Kepegawaian	Jumlah Paket Pakaian Dinas beserta Atribut Kelengkapan (Paket)	1	1	100.000.000,00	1	200.000.000,00	1	225.000.000,00	1	225.000.000,00	1	225.000.000,00		
	Jumlah Orang yang Mengikuti Bimbingan Teknis Implementasi Peraturan Perundang-Undangan (Orang)	10	9		10		10		10		10			



**RENCANA STRATEGIS KECAMATAN SUNGAI KUNJANG
PERIODE 2025-2029**

	Jumlah Pegawai Berdasarkan Tugas dan Fungsi yang Mengikuti Pendidikan dan Pelatihan (Orang)	10	10		10		10		10		10			
7.01.01.2.05.0002 - Pengadaan Pakaian Dinas beserta Atribut Kelengkapannya				40.000.000,00		50.000.000,00		75.000.000,00		75.000.000,00		75.000.000,00		
Tersedianya Pakaian Dinas beserta Atribut Kelengkapan	Jumlah Paket Pakaian Dinas beserta Atribut Kelengkapan (Paket)	1	1	40.000.000,00	1	50.000.000,00	1	75.000.000,00	1	75.000.000,00	1	75.000.000,00		
7.01.01.2.05.0009 - Pendidikan dan Pelatihan Pegawai Berdasarkan Tugas dan Fungsi				25.000.000,00		75.000.000,00		75.000.000,00		75.000.000,00		75.000.000,00		
Terlaksananya Pendidikan dan Pelatihan Pegawai Berdasarkan Tugas dan Fungsi	Jumlah Pegawai Berdasarkan Tugas dan Fungsi yang Mengikuti Pendidikan dan Pelatihan (Orang)	10	10	25.000.000,00	10	75.000.000,00	10	75.000.000,00	10	75.000.000,00	10	75.000.000,00		
7.01.01.2.05.0011 - Bimbingan Teknis Implementasi Peraturan Perundang-Undangan				35.000.000,00		75.000.000,00		75.000.000,00		75.000.000,00		75.000.000,00		
Terlaksananya Bimbingan Teknis Implementasi Peraturan Perundang-Undangan	Jumlah Orang yang Mengikuti Bimbingan Teknis Implementasi Peraturan Perundang-Undangan (Orang)	10	9	35.000.000,00	10	75.000.000,00	10	75.000.000,00	10	75.000.000,00	10	75.000.000,00		



**RENCANA STRATEGIS KECAMATAN SUNGAI KUNJANG
PERIODE 2025-2029**

7.01.01.2.06 - Administrasi Umum Perangkat Daerah				307.000.000,00		502.000.000,00		504.152.292,00		507.060.000,00		510.710.600,00		
Persentase Kegiatan Administrasi Umum Perangkat Daerah Yang Terpenuhi	Jumlah Paket Komponen Instalasi Listrik/Penerangan Bangunan Kantor yang Disediakan (Paket)	1	1	307.000.000,00	1	502.000.000,00	1	504.152.292,00	1	507.060.000,00	1	510.710.600,00		
	Jumlah Paket Peralatan dan Perlengkapan Kantor yang Disediakan (Paket)	1	1		1		1		1		1			
	Jumlah Paket Peralatan Rumah Tangga yang Disediakan (Paket)	1	1		1		1		1		1			
	Jumlah Paket Barang Cetak dan Pengandaan yang Disediakan (Paket)	1	1		1		1		1		1			
	Jumlah Laporan Penyelenggaraan Rapat Koordinasi dan Konsultasi SKPD (Laporan)	1	1		1		1		1		1			
	Jumlah Laporan Fasilitas Kunjungan Tamu (Laporan)	1	1		1		1		1		1			



**RENCANA STRATEGIS KECAMATAN SUNGAI KUNJANG
PERIODE 2025-2029**

	Jumlah Dokumen Bahan Bacaan dan Peraturan Perundang-Undangan yang Disediakan (Dokumen)	1	1		1		1		1		1			
	Jumlah Paket Bahan Logistik Kantor yang Disediakan (Paket)	1	1		1		1		1		1			
7.01.01.2.06.0001 - Penyediaan Komponen Instalasi Listrik/Penerangan Bangunan Kantor				20.000.000,00		25.000.000,00		25.000.000,00		25.000.000,00		25.000.000,00		
Tersedianya Komponen Instalasi Listrik/Penerangan Bangunan Kantor	Jumlah Paket Komponen Instalasi Listrik/Penerangan Bangunan Kantor yang Disediakan (Paket)	1	1	20.000.000,00	1	25.000.000,00	1	25.000.000,00	1	25.000.000,00	1	25.000.000,00		
7.01.01.2.06.0002 - Penyediaan Peralatan dan Perlengkapan Kantor				100.000.000,00		150.000.000,00		156.152.292,00		157.000.000,00		158.570.000,00		
Tersedianya Peralatan dan Perlengkapan Kantor	Jumlah Paket Peralatan dan Perlengkapan Kantor yang Disediakan (Paket)	1	1	100.000.000,00	1	150.000.000,00	1	156.152.292,00	1	157.000.000,00	1	158.570.000,00		
7.01.01.2.06.0003 - Penyediaan Peralatan Rumah Tangga				20.000.000,00		20.000.000,00		10.000.000,00		10.000.000,00		10.000.000,00		



**RENCANA STRATEGIS KECAMATAN SUNGAI KUNJANG
PERIODE 2025-2029**

Tersedianya Peralatan Rumah Tangga	Jumlah Paket Peralatan Rumah Tangga yang Disediakan (Paket)	1	1	20.000.000,00	1	20.000.000,00	1	10.000.000,00	1	10.000.000,00	1	10.000.000,00		
7.01.01.2.06.0004 - Penyediaan Bahan Logistik Kantor				25.000.000,00		25.000.000,00		25.000.000,00		25.000.000,00		25.000.000,00		
Tersedianya Bahan Logistik Kantor	Jumlah Paket Bahan Logistik Kantor yang Disediakan (Paket)	1	1	25.000.000,00	1	25.000.000,00	1	25.000.000,00	1	25.000.000,00	1	25.000.000,00		
7.01.01.2.06.0005 - Penyediaan Barang Cetak dan Penggandaan				25.000.000,00		65.000.000,00		65.000.000,00		65.000.000,00		65.000.000,00		
Tersedianya Barang Cetak dan Penggandaan	Jumlah Paket Barang Cetak dan Penggandaan yang Disediakan (Paket)	1	1	25.000.000,00	1	65.000.000,00	1	65.000.000,00	1	65.000.000,00	1	65.000.000,00		
7.01.01.2.06.0006 - Penyediaan Bahan Bacaan dan Peraturan Perundang-undangan				5.000.000,00		5.000.000,00		5.000.000,00		5.000.000,00		5.000.000,00		
Tersedianya Bahan Bacaan dan Peraturan Perundang-undangan	Jumlah Dokumen Bahan Bacaan dan Peraturan Perundang-undangan yang Disediakan (Dokumen)	1	1	5.000.000,00	1	5.000.000,00	1	5.000.000,00	1	5.000.000,00	1	5.000.000,00		



**RENCANA STRATEGIS KECAMATAN SUNGAI KUNJANG
PERIODE 2025-2029**

7.01.01.2.06.0008 - Fasilitasi Kunjungan Tamu				12.000.000,00		12.000.000,00		12.000.000,00		12.000.000,00		12.000.000,00		
Terlaksananya Fasilitasi Kunjungan Tamu	Jumlah Laporan Fasilitasi Kunjungan Tamu (Laporan)	1	1	12.000.000,00	1	12.000.000,00	1	12.000.000,00	1	12.000.000,00	1	12.000.000,00		
7.01.01.2.06.0009 - Penyelenggaraan Rapat Koordinasi dan Konsultasi SKPD				100.000.000,00		200.000.000,00		206.000.000,00		208.060.000,00		210.140.600,00		
Terlaksananya Penyelenggaraan Rapat Koordinasi dan Konsultasi SKPD	Jumlah Laporan Penyelenggaraan Rapat Koordinasi dan Konsultasi SKPD (Laporan)	1	1	100.000.000,00	1	200.000.000,00	1	206.000.000,00	1	208.060.000,00	1	210.140.600,00		
7.01.01.2.07 - Pengadaan Barang Milik Daerah Penunjang Urusan Pemerintah Daerah				1.384.000.000,00		1.210.000.000,00		1.230.000.000,00		1.230.300.000,00		1.280.603.000,00		
Tingkat Pemenuhan Barang Milik Daerah Penunjang	Jumlah Unit Sarana dan Prasarana Gedung Kantor atau Bangunan Lainnya yang Disediakan (Unit)	8	8	1.384.000.000,00	8	1.210.000.000,00	8	1.230.000.000,00	8	1.230.300.000,00	8	1.280.603.000,00		
	Jumlah Paket Mebel yang Disediakan (Unit)	1	20		20		20		20		20			



**RENCANA STRATEGIS KECAMATAN SUNGAI KUNJANG
PERIODE 2025-2029**

	Jumlah Unit Kendaraan Dinas Operasional atau Lapangan yang Disediakan (Unit)	1	14		14		14		14		14		
	Jumlah Unit Kendaraan Perorangan Dinas atau Kendaraan Dinas Jabatan yang Disediakan (Unit)	7	2		2		2		2		2		
	Jumlah Unit Peralatan dan Mesin Lainnya yang Disediakan (Unit)	1	8		8		8		8		8		
	Jumlah Unit Sarana dan Prasarana Pendukung Gedung Kantor atau Bangunan Lainnya yang Disediakan (Unit)	8	8		8		8		8		8		
7.01.01.2.07.0001 - Pengadaan Kendaraan Perorangan Dinas atau Kendaraan Dinas Jabatan				285.000.000,00		285.000.000,00		300.000.000,00		300.000.000,00		350.000.000,00	
Tersedianya Kendaraan Perorangan Dinas atau Kendaraan Dinas Jabatan	Jumlah Unit Kendaraan Perorangan Dinas atau Kendaraan Dinas Jabatan yang Disediakan (Unit)	7	2	285.000.000,00	2	285.000.000,00	2	300.000.000,00	2	300.000.000,00	2	350.000.000,00	
7.01.01.2.07.0002 - Pengadaan Kendaraan Dinas Operasional atau Lapangan				894.000.000,00		650.000.000,00		650.000.000,00		650.000.000,00		650.000.000,00	



**RENCANA STRATEGIS KECAMATAN SUNGAI KUNJANG
PERIODE 2025-2029**

Tersedianya Kendaraan Dinas Operasional atau Lapangan	Jumlah Unit Kendaraan Dinas Operasional atau Lapangan yang Disediakan (Unit)	1	14	894.000.000,00	14	650.000.000,00	14	650.000.000,00	14	650.000.000,00	14	650.000.000,00		
7.01.01.2.07.0005 - Pengadaan Mebel				35.000.000,00		50.000.000,00		50.000.000,00		50.000.000,00		50.000.000,00		
Tersedianya Mebel	Jumlah Paket Mebel yang Disediakan (Unit)	1	20	35.000.000,00	20	50.000.000,00	20	50.000.000,00	20	50.000.000,00	20	50.000.000,00		
7.01.01.2.07.0006 - Pengadaan Peralatan dan Mesin Lainnya				20.000.000,00		25.000.000,00		30.000.000,00		30.300.000,00		30.603.000,00		
Tersedianya Peralatan dan Mesin Lainnya	Jumlah Unit Peralatan dan Mesin Lainnya yang Disediakan (Unit)	1	8	20.000.000,00	8	25.000.000,00	8	30.000.000,00	8	30.300.000,00	8	30.603.000,00		
7.01.01.2.07.0010 - Pengadaan Sarana dan Prasarana Gedung Kantor atau Bangunan Lainnya				100.000.000,00		100.000.000,00		100.000.000,00		100.000.000,00		100.000.000,00		
Tersedianya Sarana dan Prasarana Gedung Kantor atau Bangunan Lainnya	Jumlah Unit Sarana dan Prasarana Gedung Kantor atau Bangunan Lainnya yang Disediakan (Unit)	8	8	100.000.000,00	8	100.000.000,00	8	100.000.000,00	8	100.000.000,00	8	100.000.000,00		



**RENCANA STRATEGIS KECAMATAN SUNGAI KUNJANG
PERIODE 2025-2029**

7.01.01.2.07.0011 - Pengadaan Sarana dan Prasarana Pendukung Gedung Kantor atau Bangunan Lainnya				50.000.000,00		100.000.000,00		100.000.000,00		100.000.000,00		100.000.000,00		
Tersedianya Sarana dan Prasarana Pendukung Gedung Kantor atau Bangunan Lainnya	Jumlah Unit Sarana dan Prasarana Pendukung Gedung Kantor atau Bangunan Lainnya yang Disediakan (Unit)	8	8	50.000.000,00	8	100.000.000,00	8	100.000.000,00	8	100.000.000,00	8	100.000.000,00		
7.01.01.2.08 - Penyediaan Jasa Penunjang Urusan Pemerintahan Daerah				450.603.788,00		476.000.000,00		488.000.000,00		497.120.000,00		516.281.200,00		
Persentase Jasa Penunjang Yang Terpenuhi sesuai SOP	Jumlah Laporan Penyediaan Jasa Peralatan dan Perlengkapan Kantor yang Disediakan (Laporan)	1	1	450.603.788,00	1	476.000.000,00	1	488.000.000,00	1	497.120.000,00	1	516.281.200,00		
	Jumlah Laporan Penyediaan Jasa Komunikasi, Sumber Daya Air dan Listrik yang Disediakan (Laporan)	1	1		1		1		1		1			
	Jumlah Laporan Penyediaan Jasa Pelayanan Umum Kantor yang Disediakan (Laporan)	1	1		1		1		1		1			
7.01.01.2.08.0002 - Penyediaan Jasa Komunikasi, Sumber Daya Air dan Listrik				375.603.788,00		400.000.000,00		412.000.000,00		416.120.000,00		435.281.200,00		



**RENCANA STRATEGIS KECAMATAN SUNGAI KUNJANG
PERIODE 2025-2029**

Tersedianya Jasa Komunikasi, Sumber Daya Air dan Listrik	Jumlah Laporan Penyediaan Jasa Komunikasi, Sumber Daya Air dan Listrik yang Disediakan (Laporan)	1	1	375.603.788,00	1	400.000.000,00	1	412.000.000,00	1	416.120.000,00	1	435.281.200,00		
7.01.01.2.08.0003 - Penyediaan Jasa Peralatan dan Perlengkapan Kantor				25.000.000,00		25.000.000,00		25.000.000,00		30.000.000,00		30.000.000,00		
Tersedianya Jasa Peralatan dan Perlengkapan Kantor	Jumlah Laporan Penyediaan Jasa Peralatan dan Perlengkapan Kantor yang Disediakan (Laporan)	1	1	25.000.000,00	1	25.000.000,00	1	25.000.000,00	1	30.000.000,00	1	30.000.000,00		
7.01.01.2.08.0004 - Penyediaan Jasa Pelayanan Umum Kantor				50.000.000,00		51.000.000,00		51.000.000,00		51.000.000,00		51.000.000,00		
Tersedianya Jasa Pelayanan Umum Kantor	Jumlah Laporan Penyediaan Jasa Pelayanan Umum Kantor yang Disediakan (Laporan)	1	1	50.000.000,00	1	51.000.000,00	1	51.000.000,00	1	51.000.000,00	1	51.000.000,00		
7.01.01.2.09 - Pemeliharaan Barang Milik Daerah Penunjang Urusan Pemerintahan Daerah				695.000.000,00		805.000.000,00		829.150.000,00		837.441.500,00		878.210.465,00		
Persentase Barang Milik Daerah Penunjang Urusan Pemerintahan Daerah Dalam Kondisi Baik	Jumlah Sarana dan Prasarana Gedung Kantor atau Bangunan Lainnya yang Dipelihara/Direhabilitasi (Unit)	8	8	695.000.000,00	8	805.000.000,00	8	829.150.000,00	8	837.441.500,00	8	878.210.465,00		



**RENCANA STRATEGIS KECAMATAN SUNGAI KUNJANG
PERIODE 2025-2029**

	Jumlah Gedung Kantor dan Bangunan Lainnya yang Dipelihara/Direhabilitasi (Unit)	8	8		8		8		8		8		
	Jumlah Kendaraan Dinas Operasional atau Lapangan yang Dipelihara dan dibayarkan Pajak dan Perizinannya (Unit)	24	24		24		24		24		24		
	Jumlah Kendaraan Perorangan Dinas atau Kendaraan Dinas Jabatan yang Dipelihara dan dibayarkan Pajaknya (Unit)	3	3		3		3		3		3		
	Jumlah Mebel yang Dipelihara (Unit)	-	8										
	Jumlah Peralatan dan Mesin Lainnya yang Dipelihara (Unit)	237	286		286		286		286		286		
7.01.01.2.09.0001 - Penyediaan Jasa Pemeliharaan, Biaya Pemeliharaan, dan Pajak Kendaraan Perorangan Dinas atau Kendaraan Dinas Jabatan				150.000.000,00		250.000.000,00		257.500.000,00		260.075.000,00		262.675.750,00	
Tersedianya Jasa Pemeliharaan, Biaya Pemeliharaan dan Pajak Kendaraan Perorangan Dinas atau Kendaraan Dinas Jabatan	Jumlah Kendaraan Perorangan Dinas atau Kendaraan Dinas Jabatan yang Dipelihara dan dibayarkan Pajaknya (Unit)	3	3	150.000.000,00	3	250.000.000,00	3	257.500.000,00	3	260.075.000,00	3	262.675.750,00	



**RENCANA STRATEGIS KECAMATAN SUNGAI KUNJANG
PERIODE 2025-2029**

7.01.01.2.09.0002 - Penyediaan Jasa Pemeliharaan, Biaya Pemeliharaan, Pajak dan Perizinan Kendaraan Dinas Operasional atau Lapangan				300.000.000,00		305.000.000,00		314.150.000,00		317.291.500,00		320.464.415,00		
Tersedianya Jasa Pemeliharaan, Biaya Pemeliharaan, Pajak dan Perizinan Kendaraan Dinas Operasional atau Lapangan	Jumlah Kendaraan Dinas Operasional atau Lapangan yang Dipelihara dan dibayarkan Pajak dan Perizinannya (Unit)	24	24	300.000.000,00	24	305.000.000,00	24	314.150.000,00	24	317.291.500,00	24	320.464.415,00		
7.01.01.2.09.0005 - Pemeliharaan Mebel				20.000.000,00		0,00		0,00		0,00		0,00		
Terlaksananya Pemeliharaan Mebel	Jumlah Mebel yang Dipelihara (Unit)	-	8	20.000.000,00		0,00		0,00		0,00		0,00		
7.01.01.2.09.0006 - Pemeliharaan Peralatan dan Mesin Lainnya				25.000.000,00		50.000.000,00		51.500.000,00		52.015.000,00		65.000.000,00		
Terlaksananya Pemeliharaan Peralatan dan Mesin Lainnya	Jumlah Peralatan dan Mesin Lainnya yang Dipelihara (Unit)	237	286	25.000.000,00	286	50.000.000,00	286	51.500.000,00	286	52.015.000,00	286	65.000.000,00		
7.01.01.2.09.0009 - Pemeliharaan/Rehabilitasi Gedung Kantor dan Bangunan Lainnya				150.000.000,00		100.000.000,00		103.000.000,00		104.030.000,00		125.000.000,00		



**RENCANA STRATEGIS KECAMATAN SUNGAI KUNJANG
PERIODE 2025-2029**

Terlaksananya Pemeliharaan/Rehabilitasi Gedung Kantor dan Bangunan Lainnya	Jumlah Gedung Kantor dan Bangunan Lainnya yang Dipelihara/Direhabilitasi (Unit)	8	8	150.000.000,00	8	100.000.000,00	8	103.000.000,00	8	104.030.000,00	8	125.000.000,00		
7.01.01.2.09.0010 - Pemeliharaan/Rehabilitasi Sarana dan Prasarana Gedung Kantor atau Bangunan Lainnya				50.000.000,00		100.000.000,00		103.000.000,00		104.030.000,00		105.070.300,00		
Terlaksananya Pemeliharaan/Rehabilitasi Sarana dan Prasarana Gedung Kantor atau Bangunan Lainnya	Jumlah Sarana dan Prasarana Gedung Kantor atau Bangunan Lainnya yang Dipelihara/Direhabilitasi (Unit)	8	8	50.000.000,00	8	100.000.000,00	8	103.000.000,00	8	104.030.000,00	8	105.070.300,00		
7.01.02 - PROGRAM PENYELENGGARAAN PEMERINTAHAN DAN PELAYANAN PUBLIK				3.200.000.000,00		3.276.800.000,00		3.324.800.000,00		3.385.296.000,00		3.450.121.000,00		
Meningkatnya Kualitas Layanan Masyarakat di Kecamatan Sungai Kunjang	Persentase Layanan Masyarakat yang Terealisasi (%)	-	93,00	1.800.000.000,00	93,15	1.876.800.000,00	93,25	1.889.800.000,00	93,35	1.915.296.000,00	93,45	1.945.121.000,00	7.01.0.00.0.00.06.0000 - Kecamatan Sungai Kunjang	
7.01.02.2.01 - Koordinasi Penyelenggaraan Kegiatan Pemerintahan di Tingkat Kecamatan				1.800.000.000,00		1.876.800.000,00		1.889.800.000,00		1.915.296.000,00		1.945.121.000,00		
Jumlah Dokumen Koordinasi Penyelenggaraan Kegiatan Pemerintahan di Tingkat Kecamatan yang Ditindaklanjuti	Jumlah Dokumen Peningkatan Efektivitas Kegiatan Pemerintahan di Tingkat Kecamatan (Dokumen)	2	2	1.800.000.000,00	2	1.876.800.000,00	2	1.889.800.000,00	2	1.915.296.000,00	2	1.945.121.000,00		



**RENCANA STRATEGIS KECAMATAN SUNGAI KUNJANG
PERIODE 2025-2029**

7.01.02.2.01.0002 - Peningkatan Efektifitas Kegiatan Pemerintahan di Tingkat Kecamatan				1.800.000.000,00		1.876.800.000,00		1.889.800.000,00		1.915.296.000,00		1.945.121.000,00	
Meningkatnya Efektifitas Kegiatan Pemerintahan di Tingkat Kecamatan	Jumlah Dokumen Peningkatan Efektifitas Kegiatan Pemerintahan di Tingkat Kecamatan (Dokumen)	2	2	1.800.000.000,00	2	1.876.800.000,00	2	1.889.800.000,00	2	1.915.296.000,00	2	1.945.121.000,00	
Meningkatnya Kualitas Layanan Masyarakat di Kelurahan Karang Anyar	Persentase Layanan Masyarakat yang Terseslesaikan (%)	-	93,00	170.000.000,00	93,15	200.000.000,00	93,25	205.000.000,00	93,35	210.000.000,00	93,45	215.000.000,00	7.01.0.00.0.00.06.0002 - Kelurahan Karang Anyar
7.01.02.2.01 - Koordinasi Penyelenggaraan Kegiatan Pemerintahan di Tingkat Kecamatan				170.000.000,00		200.000.000,00		205.000.000,00		210.000.000,00		215.000.000,00	
Jumlah Dokumen Koordinasi Penyelenggaraan Kegiatan Pemerintahan di Tingkat Kecamatan yang Ditindaklanjuti	Jumlah Dokumen Peningkatan Efektifitas Kegiatan Pemerintahan di Tingkat Kecamatan (Dokumen)	2	2	170.000.000,00	2	200.000.000,00	2	205.000.000,00	2	210.000.000,00	2	215.000.000,00	
7.01.02.2.01.0002 - Peningkatan Efektifitas Kegiatan Pemerintahan di Tingkat Kecamatan				170.000.000,00		200.000.000,00		205.000.000,00		210.000.000,00		215.000.000,00	
Meningkatnya Efektifitas Kegiatan Pemerintahan di Tingkat Kecamatan	Jumlah Dokumen Peningkatan Efektifitas Kegiatan Pemerintahan di Tingkat Kecamatan (Dokumen)	2	2	170.000.000,00	2	200.000.000,00	2	205.000.000,00	2	210.000.000,00	2	215.000.000,00	



**RENCANA STRATEGIS KECAMATAN SUNGAI KUNJANG
PERIODE 2025-2029**

Meningkatnya Kualitas Layanan Masyarakat di Kelurahan Karang Asam Ilir	Persentase Layanan Masyarakat yang Terealisasi (%)	0	93,00	170.000.000,00	93,15	200.000.000,00	93,25	205.000.000,00	93,35	210.000.000,00	93,45	215.000.000,00	7.01.0.00.0.00.06.0004 - Kelurahan Karang Asam Ilir
7.01.02.2.01 - Koordinasi Penyelenggaraan Kegiatan Pemerintahan di Tingkat Kecamatan				170.000.000,00		200.000.000,00		205.000.000,00		210.000.000,00		215.000.000,00	
Jumlah Dokumen Koordinasi Penyelenggaraan Kegiatan Pemerintahan di Tingkat Kecamatan yang Ditindaklanjuti	Jumlah Dokumen Peningkatan Efektifitas Kegiatan Pemerintahan di Tingkat Kecamatan (Dokumen)	2	2	170.000.000,00	2	200.000.000,00	2	205.000.000,00	2	210.000.000,00	2	215.000.000,00	
7.01.02.2.01.0002 - Peningkatan Efektifitas Kegiatan Pemerintahan di Tingkat Kecamatan				170.000.000,00		200.000.000,00		205.000.000,00		210.000.000,00		215.000.000,00	
Meningkatnya Efektifitas Kegiatan Pemerintahan di Tingkat Kecamatan	Jumlah Dokumen Peningkatan Efektifitas Kegiatan Pemerintahan di Tingkat Kecamatan (Dokumen)	2	2	170.000.000,00	2	200.000.000,00	2	205.000.000,00	2	210.000.000,00	2	215.000.000,00	
Meningkatnya Kualitas Layanan Masyarakat di Kelurahan Karang Asam Ulu	Persentase Layanan Masyarakat yang Terealisasi (%)	0	93,00	170.000.000,00	93,15	200.000.000,00	93,25	205.000.000,00	93,35	210.000.000,00	93,45	215.000.000,00	7.01.0.00.0.00.06.0003 - Kelurahan Karang Asam Ulu
7.01.02.2.01 - Koordinasi Penyelenggaraan Kegiatan Pemerintahan di Tingkat Kecamatan				170.000.000,00		200.000.000,00		205.000.000,00		210.000.000,00		215.000.000,00	



**RENCANA STRATEGIS KECAMATAN SUNGAI KUNJANG
PERIODE 2025-2029**

Jumlah Dokumen Koordinasi Penyelenggaraan Kegiatan Pemerintahan di Tingkat Kecamatan yang Ditindaklanjuti	Jumlah Dokumen Peningkatan Efektifitas Kegiatan Pemerintahan di Tingkat Kecamatan (Dokumen)	2	2	170.000.000,00	2	200.000.000,00	2	205.000.000,00	2	210.000.000,00	2	215.000.000,00		
7.01.02.2.01.0002 - Peningkatan Efektifitas Kegiatan Pemerintahan di Tingkat Kecamatan				170.000.000,00		200.000.000,00		205.000.000,00		210.000.000,00		215.000.000,00		
Meningkatnya Efektifitas Kegiatan Pemerintahan di Tingkat Kecamatan	Jumlah Dokumen Peningkatan Efektifitas Kegiatan Pemerintahan di Tingkat Kecamatan (Dokumen)	2	2	170.000.000,00	2	200.000.000,00	2	205.000.000,00	2	210.000.000,00	2	215.000.000,00		
Meningkatnya Kualitas Layanan Masyarakat di Kelurahan Loa Bakung	Persentase Layanan Masyarakat yang Terseseaikan (%)	0	93,00	200.000.000,00	93,15	200.000.000,00	93,25	205.000.000,00	93,35	210.000.000,00	93,45	215.000.000,00	7.01.0.00.0.00.06.0008 - Kelurahan Loa Bakung	
7.01.02.2.01 - Koordinasi Penyelenggaraan Kegiatan Pemerintahan di Tingkat Kecamatan				200.000.000,00		200.000.000,00		205.000.000,00		210.000.000,00		215.000.000,00		
Jumlah Dokumen Koordinasi Penyelenggaraan Kegiatan Pemerintahan di Tingkat Kecamatan yang Ditindaklanjuti	Jumlah Dokumen Peningkatan Efektifitas Kegiatan Pemerintahan di Tingkat Kecamatan (Dokumen)	2	2	200.000.000,00	2	200.000.000,00	2	205.000.000,00	2	210.000.000,00	2	215.000.000,00		
7.01.02.2.01.0002 - Peningkatan Efektifitas Kegiatan Pemerintahan di Tingkat Kecamatan				200.000.000,00		200.000.000,00		205.000.000,00		210.000.000,00		215.000.000,00		



**RENCANA STRATEGIS KECAMATAN SUNGAI KUNJANG
PERIODE 2025-2029**

Meningkatnya Efektifitas Kegiatan Pemerintahan di Tingkat Kecamatan	Jumlah Dokumen Peningkatan Efektifitas Kegiatan Pemerintahan di Tingkat Kecamatan (Dokumen)	2	2	200.000.000,00	2	200.000.000,00	2	205.000.000,00	2	210.000.000,00	2	215.000.000,00	
Meningkatnya Kualitas Layanan Masyarakat di Kelurahan Loa Buah	Persentase Layanan Masyarakat yang Tersesalkan (%)	0	93,00	170.000.000,00	93,15	200.000.000,00	93,25	205.000.000,00	93,35	210.000.000,00	93,45	215.000.000,00	7.01.0.00.0.00.06.0007 - Kelurahan Loa Buah
7.01.02.2.01 - Koordinasi Penyelenggaraan Kegiatan Pemerintahan di Tingkat Kecamatan				170.000.000,00		200.000.000,00		205.000.000,00		210.000.000,00		215.000.000,00	
Jumlah Dokumen Koordinasi Penyelenggaraan Kegiatan Pemerintahan di Tingkat Kecamatan yang Ditindaklanjuti	Jumlah Dokumen Peningkatan Efektifitas Kegiatan Pemerintahan di Tingkat Kecamatan (Dokumen)	2	2	170.000.000,00	2	200.000.000,00	2	205.000.000,00	2	210.000.000,00	2	215.000.000,00	
7.01.02.2.01.0002 - Peningkatan Efektifitas Kegiatan Pemerintahan di Tingkat Kecamatan				170.000.000,00		200.000.000,00		205.000.000,00		210.000.000,00		215.000.000,00	
Meningkatnya Efektifitas Kegiatan Pemerintahan di Tingkat Kecamatan	Jumlah Dokumen Peningkatan Efektifitas Kegiatan Pemerintahan di Tingkat Kecamatan (Dokumen)	2	2	170.000.000,00	2	200.000.000,00	2	205.000.000,00	2	210.000.000,00	2	215.000.000,00	
Meningkatnya Kualitas Layanan Masyarakat di Kelurahan Lok Bahu	Persentase Layanan Masyarakat yang Tersesalkan (%)	0	93,00	170.000.000,00	93,15	200.000.000,00	93,25	205.000.000,00	93,35	210.000.000,00	93,45	215.000.000,00	7.01.0.00.0.00.06.0005 - Kelurahan Lok Bahu



**RENCANA STRATEGIS KECAMATAN SUNGAI KUNJANG
PERIODE 2025-2029**

7.01.02.2.01 - Koordinasi Penyelenggaraan Kegiatan Pemerintahan di Tingkat Kecamatan				170.000.000,00		200.000.000,00		205.000.000,00		210.000.000,00		215.000.000,00		
Jumlah Dokumen Koordinasi Penyelenggaraan Kegiatan Pemerintahan di Tingkat Kecamatan yang Ditindaklanjuti	Jumlah Dokumen Peningkatan Efektifitas Kegiatan Pemerintahan di Tingkat Kecamatan (Dokumen)	2	2	170.000.000,00	2	200.000.000,00	2	205.000.000,00	2	210.000.000,00	2	215.000.000,00		
7.01.02.2.01.0002 - Peningkatan Efektifitas Kegiatan Pemerintahan di Tingkat Kecamatan				170.000.000,00		200.000.000,00		205.000.000,00		210.000.000,00		215.000.000,00		
Meningkatnya Efektifitas Kegiatan Pemerintahan di Tingkat Kecamatan	Jumlah Dokumen Peningkatan Efektifitas Kegiatan Pemerintahan di Tingkat Kecamatan (Dokumen)	2	2	170.000.000,00	2	200.000.000,00	2	205.000.000,00	2	210.000.000,00	2	215.000.000,00		
Meningkatnya Kualitas Layanan Masyarakat di Kelurahan Teluk Lerong Ulu	Persentase Layanan Masyarakat yang Terealisasi (%)	0	93,00	350.000.000,00	93,15	200.000.000,00	93,25	205.000.000,00	93,35	210.000.000,00	93,45	215.000.000,00	7.01.0.00.0.00.06.0001 - Kelurahan Teluk Lerong Ulu	
7.01.02.2.01 - Koordinasi Penyelenggaraan Kegiatan Pemerintahan di Tingkat Kecamatan				350.000.000,00		200.000.000,00		205.000.000,00		210.000.000,00		215.000.000,00		
Jumlah Dokumen Koordinasi Penyelenggaraan Kegiatan Pemerintahan di Tingkat Kecamatan yang Ditindaklanjuti	Jumlah Dokumen Peningkatan Efektifitas Kegiatan Pemerintahan di Tingkat Kecamatan (Dokumen)	2	2	350.000.000,00	2	200.000.000,00	2	205.000.000,00	2	210.000.000,00	2	215.000.000,00		



**RENCANA STRATEGIS KECAMATAN SUNGAI KUNJANG
PERIODE 2025-2029**

7.01.02.2.01.0002 - Peningkatan Efektifitas Kegiatan Pemerintahan di Tingkat Kecamatan				350.000.000,00		200.000.000,00		205.000.000,00		210.000.000,00		215.000.000,00		
Meningkatnya Efektifitas Kegiatan Pemerintahan di Tingkat Kecamatan	Jumlah Dokumen Peningkatan Efektifitas Kegiatan Pemerintahan di Tingkat Kecamatan (Dokumen)	2	2	350.000.000,00	2	200.000.000,00	2	205.000.000,00	2	210.000.000,00	2	215.000.000,00		
7.01.03 - PROGRAM PEMBERDAYAAN MASYARAKAT DESA DAN KELURAHAN				36.344.226.600,00		36.344.226.600,00		37.265.226.600,00		37.265.226.600,00		44.940.226.600,00		
Meningkatnya Kesejahteraan dan Kualitas Hidup Masyarakat melalui Program Pemberdayaa Kelurahan Loa Buah	Persentase Usulan Kegiatan Pembangunan Sarana dan Prasarana, Pemberdayaan Masyarakat di Kelurahan yang Disetujui (%)	70,50	90,00	2.558.176.000,00	90,25	2.558.176.000,00	90,50	2.673.176.000,00	90,75	2.673.176.000,00	91,00	3.318.000.000,00	7.01.0.00.0.00.06.0007 - Kelurahan Loa Buah	
7.01.03.2.02 - Kegiatan Pemberdayaan Kelurahan				2.458.176.000,00		2.458.176.000,00		2.563.176.000,00		2.563.176.000,00		3.183.000.000,00		
Jumlah Kegiatan Pembangunan Sarana dan Prasarana Kelurahan, Kegiatan Pemberdayaan Masyarakat di Kelurahan	Jumlah Sarana dan Prasarana Kelurahan yang Terbangun (Unit)	20	183	2.458.176.000,00	186	2.458.176.000,00	193	2.563.176.000,00	198	2.563.176.000,00	203	3.183.000.000,00		
	Jumlah Pokmas dan Ormas yang Melaksanakan Pemberdayaan Masyarakat di Kelurahan (Pokmas / Ormas)	2	2		2		2		2		2			



**RENCANA STRATEGIS KECAMATAN SUNGAI KUNJANG
PERIODE 2025-2029**

7.01.03.2.02.0002 - Pembangunan Sarana dan Prasarana Kelurahan				1.310.400.000,00		1.310.400.000,00		1.365.400.000,00		1.365.400.000,00		1.770.000.000,00		
Terbangunnya Sarana dan Prasarana Kelurahan	Jumlah Sarana dan Prasarana Kelurahan yang Terbangun (Unit)	20	183	1.310.400.000,00	186	1.310.400.000,00	193	1.365.400.000,00	198	1.365.400.000,00	203	1.770.000.000,00		
7.01.03.2.02.0003 - Pemberdayaan Masyarakat di Kelurahan				1.147.776.000,00		1.147.776.000,00		1.197.776.000,00		1.197.776.000,00		1.413.000.000,00		
Terlaksananya Pemberdayaan Masyarakat di Kelurahan	Jumlah Pokmas dan Ormas yang Melaksanakan Pemberdayaan Masyarakat di Kelurahan (Pokmas / Ormas)	2	2	1.147.776.000,00	2	1.147.776.000,00	2	1.197.776.000,00	2	1.197.776.000,00	2	1.413.000.000,00		
7.01.03.2.03 - Pemberdayaan Lembaga Kemasyarakatan Tingkat Kecamatan				50.000.000,00		50.000.000,00		55.000.000,00		55.000.000,00		75.000.000,00		
Jumlah Kegiatan Lembaga Kemasyarakatan di Kecamatan dan Kelurahan	Jumlah Lembaga Kemasyarakatan yang Diselenggarakan (Lembaga Kemasyarakatan)	-	5	50.000.000,00	5	50.000.000,00	5	55.000.000,00	5	55.000.000,00	5	75.000.000,00		
7.01.03.2.03.0001 - Penyelenggaraan Lembaga Kemasyarakatan				50.000.000,00		50.000.000,00		55.000.000,00		55.000.000,00		75.000.000,00		



**RENCANA STRATEGIS KECAMATAN SUNGAI KUNJANG
PERIODE 2025-2029**

Terselenggaranya Lembaga Kemasyarakatan	Jumlah Lembaga Kemasyarakatan yang Diselenggarakan (Lembaga Kemasyarakatan)	-	5	50.000.000,00	5	50.000.000,00	5	55.000.000,00	5	55.000.000,00	5	75.000.000,00		
7.01.03.2.06 - Pemberdayaan dan Kesejahteraan Keluarga Tingkat Kecamatan dan Kelurahan				50.000.000,00		50.000.000,00		55.000.000,00		55.000.000,00		60.000.000,00		
Jumlah Kegiatan Pemberdayaan dan Kesejahteraan Keluarga Tingkat Kecamatan dan Kelurahan	Jumlah Keluarga yang Mengikuti Peningkatan Kesadaran Keluarga dalam Membangun Kerja Sama antar-Keluarga, Warga, dan Kelompok Masyarakat (Keluarga)	20	20	50.000.000,00	20	50.000.000,00	20	55.000.000,00	20	55.000.000,00	20	60.000.000,00		
7.01.03.2.06.0002 - Peningkatan Kesadaran Keluarga dalam Membangun Kerja Sama antar-Keluarga, Warga, dan Kelompok Masyarakat				50.000.000,00		50.000.000,00		55.000.000,00		55.000.000,00		60.000.000,00		
Terlaksananya Peningkatan Kesadaran Keluarga dalam Membangun Kerja Sama antar-Keluarga, Warga, dan Kelompok Masyarakat	Jumlah Keluarga yang Mengikuti Peningkatan Kesadaran Keluarga dalam Membangun Kerja Sama antar-Keluarga, Warga, dan Kelompok Masyarakat (Keluarga)	20	20	50.000.000,00	20	50.000.000,00	20	55.000.000,00	20	55.000.000,00	20	60.000.000,00		
Meningkatnya Kesejahteraan dan Kualitas Hidup Masyarakat melalui Program Pemberdayaan di Kecamatan Sungai Kunjang	Persentase Usulan Kegiatan Pembangunan Sarana dan Prasarana, Pemberdayaan Masyarakat di Kelurahan yang Disetujui (%)	70,50	90,00	200.000.000,00	90,25	200.000.000,00	90,50	266.000.000,00	90,75	266.000.000,00	91,00	321.526.600,00	7.01.0.00.0.00.06.0000 - Kecamatan Sungai Kunjang	
7.01.03.2.02 - Kegiatan Pemberdayaan Kelurahan				75.000.000,00		75.000.000,00		101.000.000,00		101.000.000,00		110.000.000,00		



**RENCANA STRATEGIS KECAMATAN SUNGAI KUNJANG
PERIODE 2025-2029**

Jumlah Kegiatan Pembangunan Sarana dan Prasarana Kelurahan, Kegiatan Pemberdayaan Masyarakat di Kelurahan	Jumlah Lembaga Kemasyarakatan yang Berpartisipasi dalam Forum Musyawarah Perencanaan Pembangunan di Kelurahan (Lembaga Kemasyarakatan)	14	10	75.000.000,00	10	75.000.000,00	10	101.000.000,00	10	101.000.000,00	10	110.000.000,00		
	Jumlah Laporan Hasil Evaluasi Kelurahan (Laporan)	4	4		4	4	4	4	4	4	4			
7.01.03.2.02.0001 - Peningkatan Partisipasi Masyarakat dalam Forum Musyawarah Perencanaan Pembangunan di Kelurahan				50.000.000,00		50.000.000,00		51.000.000,00		51.000.000,00		55.000.000,00		
Meningkatnya Partisipasi Masyarakat dalam Forum Musyawarah Perencanaan Pembangunan di Kelurahan	Jumlah Lembaga Kemasyarakatan yang Berpartisipasi dalam Forum Musyawarah Perencanaan Pembangunan di Kelurahan (Lembaga Kemasyarakatan)	14	10	50.000.000,00	10	50.000.000,00	10	51.000.000,00	10	51.000.000,00	10	55.000.000,00		
7.01.03.2.02.0004 - Evaluasi Kelurahan				25.000.000,00		25.000.000,00		50.000.000,00		50.000.000,00		55.000.000,00		
Terlaksananya Evaluasi Kelurahan	Jumlah Laporan Hasil Evaluasi Kelurahan (Laporan)	4	4	25.000.000,00	4	25.000.000,00	4	50.000.000,00	4	50.000.000,00	4	55.000.000,00		
7.01.03.2.03 - Pemberdayaan Lembaga Kemasyarakatan Tingkat Kecamatan				25.000.000,00		25.000.000,00		55.000.000,00		55.000.000,00		100.000.000,00		



**RENCANA STRATEGIS KECAMATAN SUNGAI KUNJANG
PERIODE 2025-2029**

Jumlah Kegiatan Lembaga Kemasyarakatan di Kecamatan dan Kelurahan	Jumlah Lembaga Kemasyarakatan yang Diselenggarakan (Lembaga Kemasyarakatan)		3	25.000.000,00	3	25.000.000,00	3	55.000.000,00	3	55.000.000,00	3	100.000.000,00		
7.01.03.2.03.0001 - Penyelenggaraan Lembaga Kemasyarakatan				25.000.000,00		25.000.000,00		55.000.000,00		55.000.000,00		100.000.000,00		
Terselenggaranya Lembaga Kemasyarakatan	Jumlah Lembaga Kemasyarakatan yang Diselenggarakan (Lembaga Kemasyarakatan)		3	25.000.000,00	3	25.000.000,00	3	55.000.000,00	3	55.000.000,00	3	100.000.000,00		
7.01.03.2.06 - Pemberdayaan dan Kesejahteraan Keluarga Tingkat Kecamatan dan Kelurahan				100.000.000,00		100.000.000,00		110.000.000,00		110.000.000,00		111.526.600,00		
Jumlah Kegiatan Pemberdayaan dan Kesejahteraan Keluarga Tingkat Kecamatan dan Kelurahan	Jumlah Keluarga yang Mengikuti Peningkatan Kesadaran Keluarga dalam Membangun Kerja Sama antar-Keluarga, Warga, dan Kelompok Masyarakat (Keluarga)	307	161	100.000.000,00	161	100.000.000,00	161	110.000.000,00	161	110.000.000,00	161	111.526.600,00		
7.01.03.2.06.0002 - Peningkatan Kesadaran Keluarga dalam Membangun Kerja Sama antar-Keluarga, Warga, dan Kelompok Masyarakat				100.000.000,00		100.000.000,00		110.000.000,00		110.000.000,00		111.526.600,00		
Terlaksananya Peningkatan Kesadaran Keluarga dalam Membangun Kerja Sama antar-Keluarga, Warga, dan Kelompok Masyarakat	Jumlah Keluarga yang Mengikuti Peningkatan Kesadaran Keluarga dalam Membangun Kerja Sama antar-Keluarga, Warga, dan Kelompok Masyarakat (Keluarga)	307	161	100.000.000,00	161	100.000.000,00	161	110.000.000,00	161	110.000.000,00	161	111.526.600,00		



**RENCANA STRATEGIS KECAMATAN SUNGAI KUNJANG
PERIODE 2025-2029**

Meningkatnya Kesejahteraan dan Kualitas Hidup Masyarakat melalui Program Pemberdayaan Kelurahan Karang Anyar	Persentase Usulan Kegiatan Pembangunan Sarana dan Prasarana, Pemberdayaan Masyarakat di Kelurahan yang Disetujui (%)	70,50	90,00	4.522.579.400,00	90,25	4.522.579.400,00	90,50	4.637.579.400,00	90,75	4.637.579.400,00	91,00	5.623.800.000,00	7.01.0.00.0.00.06.0002 - Kelurahan Karang Anyar
7.01.03.2.02 - Kegiatan Pemberdayaan Kelurahan				4.422.579.400,00		4.422.579.400,00		4.527.579.400,00		4.527.579.400,00		5.488.800.000,00	
Jumlah Kegiatan Pembangunan Sarana dan Prasarana Kelurahan, Kegiatan Pemberdayaan Masyarakat di Kelurahan	Jumlah Pokmas dan Ormas yang Melaksanakan Pemberdayaan Masyarakat di Kelurahan (Pokmas / Ormas)	3	3	4.422.579.400,00	3	4.422.579.400,00	3	4.527.579.400,00	3	4.527.579.400,00	3	5.488.800.000,00	
	Jumlah Sarana dan Prasarana Kelurahan yang Terbangun (Unit)	38	317		320		323		330		333		
7.01.03.2.02.0002 - Pembangunan Sarana dan Prasarana Kelurahan				2.737.440.000,00		2.737.440.000,00		2.792.440.000,00		2.792.440.000,00		3.093.000.000,00	
Terbangunnya Sarana dan Prasarana Kelurahan	Jumlah Sarana dan Prasarana Kelurahan yang Terbangun (Unit)	38	317	2.737.440.000,00	320	2.737.440.000,00	323	2.792.440.000,00	330	2.792.440.000,00	333	3.093.000.000,00	
7.01.03.2.02.0003 - Pemberdayaan Masyarakat di Kelurahan				1.685.139.400,00		1.685.139.400,00		1.735.139.400,00		1.735.139.400,00		2.395.800.000,00	



**RENCANA STRATEGIS KECAMATAN SUNGAI KUNJANG
PERIODE 2025-2029**

Terlaksananya Pemberdayaan Masyarakat di Kelurahan	Jumlah Pokmas dan Ormas yang Melaksanakan Pemberdayaan Masyarakat di Kelurahan (Pokmas / Ormas)	3	3	1.685.139.400,00	3	1.685.139.400,00	3	1.735.139.400,00	3	1.735.139.400,00	3	2.395.800.000,00		
7.01.03.2.03 - Pemberdayaan Lembaga Kemasyarakatan Tingkat Kecamatan				50.000.000,00		50.000.000,00		55.000.000,00		55.000.000,00		75.000.000,00		
Jumlah Kegiatan Lembaga Kemasyarakatan di Kecamatan dan Kelurahan	Jumlah Lembaga Kemasyarakatan yang Diselenggarakan (Lembaga Kemasyarakatan)	-	3	50.000.000,00	3	50.000.000,00	3	55.000.000,00	3	55.000.000,00	3	75.000.000,00		
7.01.03.2.03.0001 - Penyelenggaraan Lembaga Kemasyarakatan				50.000.000,00		50.000.000,00		55.000.000,00		55.000.000,00		75.000.000,00		
Terselenggaranya Lembaga Kemasyarakatan	Jumlah Lembaga Kemasyarakatan yang Diselenggarakan (Lembaga Kemasyarakatan)	-	3	50.000.000,00	3	50.000.000,00	3	55.000.000,00	3	55.000.000,00	3	75.000.000,00		
7.01.03.2.06 - Pemberdayaan dan Kesejahteraan Keluarga Tingkat Kecamatan dan Kelurahan				50.000.000,00		50.000.000,00		55.000.000,00		55.000.000,00		60.000.000,00		
Jumlah Kegiatan Pemberdayaan dan Kesejahteraan Keluarga Tingkat Kecamatan dan Kelurahan	Jumlah Keluarga yang Mengikuti Peningkatan Kesadaran Keluarga dalam Membangun Kerja Sama antar-Keluarga, Warga, dan Kelompok Masyarakat (Keluarga)	38	17	50.000.000,00	17	50.000.000,00	17	55.000.000,00	17	55.000.000,00	17	60.000.000,00		



**RENCANA STRATEGIS KECAMATAN SUNGAI KUNJANG
PERIODE 2025-2029**

7.01.03.2.06.0002 - Peningkatan Kesadaran Keluarga dalam Membangun Kerja Sama antar-Keluarga, Warga, dan Kelompok Masyarakat				50.000.000,00		50.000.000,00		55.000.000,00		55.000.000,00		60.000.000,00	
Terlaksananya Peningkatan Kesadaran Keluarga dalam Membangun Kerja Sama antar-Keluarga, Warga, dan Kelompok Masyarakat	Jumlah Keluarga yang Mengikuti Peningkatan Kesadaran Keluarga dalam Membangun Kerja Sama antar-Keluarga, Warga, dan Kelompok Masyarakat (Keluarga)	38	17	50.000.000,00	17	50.000.000,00	17	55.000.000,00	17	55.000.000,00	17	60.000.000,00	
Meningkatnya Kesejahteraan dan Kualitas Hidup Masyarakat melalui Program Pemberdayaan Kelurahan Karang Asam Ilir	Persentase Usulan Kegiatan Pembangunan Sarana dan Prasarana, Pemberdayaan Masyarakat di Kelurahan yang Disetujui (%)	70,50	90,00	4.130.208.000,00	90,25	4.130.208.000,00	90,50	4.245.208.000,00	90,75	4.245.208.000,00	91,00	5.239.500.000,00	7.01.0.00.0.00.06.0004 - Kelurahan Karang Asam Ilir
7.01.03.2.02 - Kegiatan Pemberdayaan Kelurahan				4.030.208.000,00		4.030.208.000,00		4.135.208.000,00		4.135.208.000,00		5.104.500.000,00	
Jumlah Kegiatan Pembangunan Sarana dan Prasarana Kelurahan, Kegiatan Pemberdayaan Masyarakat di Kelurahan	Jumlah Sarana dan Prasarana Kelurahan yang Terbangun (Unit)	35	243	4.030.208.000,00	250	4.030.208.000,00	262	4.135.208.000,00	281	4.135.208.000,00	300	5.104.500.000,00	
	Jumlah Pokmas dan Ormas yang Melaksanakan Pemberdayaan Masyarakat di Kelurahan (Pokmas / Ormas)	3	3		3		3		3		3		



**RENCANA STRATEGIS KECAMATAN SUNGAI KUNJANG
PERIODE 2025-2029**

7.01.03.2.02.0002 - Pembangunan Sarana dan Prasarana Kelurahan				2.500.400.000,00		2.500.400.000,00		2.555.400.000,00		2.555.400.000,00		2.872.500.000,00		
Terbanggunnya Sarana dan Prasarana Kelurahan	Jumlah Sarana dan Prasarana Kelurahan yang Terbangun (Unit)	35	243	2.500.400.000,00	250	2.500.400.000,00	262	2.555.400.000,00	281	2.555.400.000,00	300	2.872.500.000,00		
7.01.03.2.02.0003 - Pemberdayaan Masyarakat di Kelurahan				1.529.808.000,00		1.529.808.000,00		1.579.808.000,00		1.579.808.000,00		2.232.000.000,00		
Terlaksananya Pemberdayaan Masyarakat di Kelurahan	Jumlah Pokmas dan Ormas yang Melaksanakan Pemberdayaan Masyarakat di Kelurahan (Pokmas / Ormas)	3	3	1.529.808.000,00	3	1.529.808.000,00	3	1.579.808.000,00	3	1.579.808.000,00	3	2.232.000.000,00		
7.01.03.2.03 - Pemberdayaan Lembaga Kemasyarakatan Tingkat Kecamatan				50.000.000,00		50.000.000,00		55.000.000,00		55.000.000,00		75.000.000,00		
Jumlah Kegiatan Lembaga Kemasyarakatan di Kecamatan dan Kelurahan	Jumlah Lembaga Kemasyarakatan yang Diselenggarakan (Lembaga Kemasyarakatan)	-	3	50.000.000,00	3	50.000.000,00	3	55.000.000,00	3	55.000.000,00	3	75.000.000,00		



**RENCANA STRATEGIS KECAMATAN SUNGAI KUNJANG
PERIODE 2025-2029**

7.01.03.2.03.0001 - Penyelenggaraan Lembaga Kemasyarakatan				50.000.000,00		50.000.000,00		55.000.000,00		55.000.000,00		75.000.000,00		
Terselenggaranya Lembaga Kemasyarakatan	Jumlah Lembaga Kemasyarakatan yang Diselenggarakan (Lembaga Kemasyarakatan)	-	3	50.000.000,00	3	50.000.000,00	3	55.000.000,00	3	55.000.000,00	3	75.000.000,00		
7.01.03.2.06 - Pemberdayaan dan Kesejahteraan Keluarga Tingkat Kecamatan dan Kelurahan				50.000.000,00		50.000.000,00		55.000.000,00		55.000.000,00		60.000.000,00		
Jumlah Kegiatan Pemberdayaan dan Kesejahteraan Keluarga Tingkat Kecamatan dan Kelurahan	Jumlah Keluarga yang Mengikuti Peningkatan Kesadaran Keluarga dalam Membangun Kerja Sama antar-Keluarga, Warga, dan Kelompok Masyarakat (Keluarga)	35	40	50.000.000,00	40	50.000.000,00	40	55.000.000,00	40	55.000.000,00	40	60.000.000,00		
7.01.03.2.06.0002 - Peningkatan Kesadaran Keluarga dalam Membangun Kerja Sama antar-Keluarga, Warga, dan Kelompok Masyarakat				50.000.000,00		50.000.000,00		55.000.000,00		55.000.000,00		60.000.000,00		
Terlaksananya Peningkatan Kesadaran Keluarga dalam Membangun Kerja Sama antar-Keluarga, Warga, dan Kelompok Masyarakat	Jumlah Keluarga yang Mengikuti Peningkatan Kesadaran Keluarga dalam Membangun Kerja Sama antar-Keluarga, Warga, dan Kelompok Masyarakat (Keluarga)	35	40	50.000.000,00	40	50.000.000,00	40	55.000.000,00	40	55.000.000,00	40	60.000.000,00		



**RENCANA STRATEGIS KECAMATAN SUNGAI KUNJANG
PERIODE 2025-2029**

Meningkatnya Kesejahteraan dan Kualitas Hidup Masyarakat melalui Program Pemberdayaan Kelurahan Karang Asam Ulu	Persentase Usulan Kegiatan Pembangunan Sarana dan Prasarana, Pemberdayaan Masyarakat di Kelurahan yang Disetujui (%)	70,50	90,00	4.379.014.400,00	90,25	4.379.014.400,00	90,50	4.544.014.400,00	90,75	4.544.014.400,00	91,00	5.623.800.000,00	7.01.0.00.0.00.06.0003 - Kelurahan Karang Asam Ulu
7.01.03.2.02 - Kegiatan Pemberdayaan Kelurahan				4.279.014.400,00		4.279.014.400,00		4.434.014.400,00		4.434.014.400,00		5.488.800.000,00	
Jumlah Kegiatan Pembangunan Sarana dan Prasarana Kelurahan, Kegiatan Pemberdayaan Masyarakat di Kelurahan	Jumlah Pokmas dan Ormas yang Melaksanakan Pemberdayaan Masyarakat di Kelurahan (Pokmas / Ormas)	4	4	4.279.014.400,00	4	4.279.014.400,00	4	4.434.014.400,00	4	4.434.014.400,00	4	5.488.800.000,00	
	Jumlah Sarana dan Prasarana Kelurahan yang Terbangun (Unit)	38	317		319		321		323		324		
7.01.03.2.02.0002 - Pembangunan Sarana dan Prasarana Kelurahan				2.270.400.000,00		2.270.400.000,00		2.325.400.000,00		2.325.400.000,00		3.093.000.000,00	
Terbangunnya Sarana dan Prasarana Kelurahan	Jumlah Sarana dan Prasarana Kelurahan yang Terbangun (Unit)	38	317	2.270.400.000,00	319	2.270.400.000,00	321	2.325.400.000,00	323	2.325.400.000,00	324	3.093.000.000,00	



**RENCANA STRATEGIS KECAMATAN SUNGAI KUNJANG
PERIODE 2025-2029**

7.01.03.2.02.0003 - Pemberdayaan Masyarakat di Kelurahan				2.008.614.400,00		2.008.614.400,00		2.108.614.400,00		2.108.614.400,00		2.395.800.000,00		
Terlaksananya Pemberdayaan Masyarakat di Kelurahan	Jumlah Pokmas dan Ormas yang Melaksanakan Pemberdayaan Masyarakat di Kelurahan (Pokmas / Ormas)	4	4	2.008.614.400,00	4	2.008.614.400,00	4	2.108.614.400,00	4	2.108.614.400,00	4	2.395.800.000,00		
7.01.03.2.03 - Pemberdayaan Lembaga Kemasyarakatan Tingkat Kecamatan				50.000.000,00		50.000.000,00		55.000.000,00		55.000.000,00		75.000.000,00		
Jumlah Kegiatan Lembaga Kemasyarakatan di Kecamatan dan Kelurahan	Jumlah Lembaga Kemasyarakatan yang Diselenggarakan (Lembaga Kemasyarakatan)	-	4	50.000.000,00	4	50.000.000,00	4	55.000.000,00	4	55.000.000,00	4	75.000.000,00		
7.01.03.2.03.0001 - Penyelenggaraan Lembaga Kemasyarakatan				50.000.000,00		50.000.000,00		55.000.000,00		55.000.000,00		75.000.000,00		
Terselenggaranya Lembaga Kemasyarakatan	Jumlah Lembaga Kemasyarakatan yang Diselenggarakan (Lembaga Kemasyarakatan)	-	4	50.000.000,00	4	50.000.000,00	4	55.000.000,00	4	55.000.000,00	4	75.000.000,00		



**RENCANA STRATEGIS KECAMATAN SUNGAI KUNJANG
PERIODE 2025-2029**

7.01.03.2.06 - Pemberdayaan dan Kesejahteraan Keluarga Tingkat Kecamatan dan Kelurahan				50.000.000,00		50.000.000,00		55.000.000,00		55.000.000,00		60.000.000,00		
Jumlah Kegiatan Pemberdayaan dan Kesejahteraan Keluarga Tingkat Kecamatan dan Kelurahan	Jumlah Keluarga yang Mengikuti Peningkatan Kesadaran Keluarga dalam Membangun Kerja Sama antar-Keluarga, Warga, dan Kelompok Masyarakat (Keluarga)	38	19	50.000.000,00	19	50.000.000,00	19	55.000.000,00	19	55.000.000,00	19	60.000.000,00		
7.01.03.2.06.0002 - Peningkatan Kesadaran Keluarga dalam Membangun Kerja Sama antar-Keluarga, Warga, dan Kelompok Masyarakat				50.000.000,00		50.000.000,00		55.000.000,00		55.000.000,00		60.000.000,00		
Terlaksananya Peningkatan Kesadaran Keluarga dalam Membangun Kerja Sama antar-Keluarga, Warga, dan Kelompok Masyarakat	Jumlah Keluarga yang Mengikuti Peningkatan Kesadaran Keluarga dalam Membangun Kerja Sama antar-Keluarga, Warga, dan Kelompok Masyarakat (Keluarga)	38	19	50.000.000,00	19	50.000.000,00	19	55.000.000,00	19	55.000.000,00	19	60.000.000,00		
Meningkatnya Kesejahteraan dan Kualitas Hidup Masyarakat melalui Program Pemberdayaan Kelurahan Loa Bakung	Persentase Usulan Kegiatan Pembangunan Sarana dan Prasarana, Pemberdayaan Masyarakat di Kelurahan yang Disetujui (%)	70,50	90,00	9.590.185.400,00	90,25	9.590.185.400,00	90,50	9.705.185.400,00	90,75	9.705.185.400,00	91,00	11.388.300.000,00	7.01.0.00.0.00.06.0008 - Kelurahan Loa Bakung	
7.01.03.2.02 - Kegiatan Pemberdayaan Kelurahan				9.490.185.400,00		9.490.185.400,00		9.595.185.400,00		9.595.185.400,00		11.253.300.000,00		



**RENCANA STRATEGIS KECAMATAN SUNGAI KUNJANG
PERIODE 2025-2029**

Jumlah Kegiatan Pembangunan Sarana dan Prasarana Kelurahan, Kegiatan Pemberdayaan Masyarakat di Kelurahan	Jumlah Pokmas dan Ormas yang Melaksanakan Pemberdayaan Masyarakat di Kelurahan (Pokmas / Ormas)	8	8	9.490.185.400,00	8	9.490.185.400,00	8	9.595.185.400,00	8	9.595.185.400,00	8	11.253.300.000,00		
	Jumlah Sarana dan Prasarana Kelurahan yang Terbangun (Unit)	83	431		388		350		315		280			
7.01.03.2.02.0002 - Pembangunan Sarana dan Prasarana Kelurahan				5.061.675.000,00		5.061.675.000,00		5.116.675.000,00		5.116.675.000,00		6.400.500.000,00		
Terbangunnya Sarana dan Prasarana Kelurahan	Jumlah Sarana dan Prasarana Kelurahan yang Terbangun (Unit)	83	431	5.061.675.000,00	388	5.061.675.000,00	350	5.116.675.000,00	315	5.116.675.000,00	280	6.400.500.000,00		
7.01.03.2.02.0003 - Pemberdayaan Masyarakat di Kelurahan				4.428.510.400,00		4.428.510.400,00		4.478.510.400,00		4.478.510.400,00		4.852.800.000,00		
Terlaksananya Pemberdayaan Masyarakat di Kelurahan	Jumlah Pokmas dan Ormas yang Melaksanakan Pemberdayaan Masyarakat di Kelurahan (Pokmas / Ormas)	8	8	4.428.510.400,00	8	4.428.510.400,00	8	4.478.510.400,00	8	4.478.510.400,00	8	4.852.800.000,00		



**RENCANA STRATEGIS KECAMATAN SUNGAI KUNJANG
PERIODE 2025-2029**

7.01.03.2.03 - Pemberdayaan Lembaga Kemasyarakatan Tingkat Kecamatan				50.000.000,00		50.000.000,00		55.000.000,00		55.000.000,00		75.000.000,00		
Jumlah Kegiatan Lembaga Kemasyarakatan di Kecamatan dan Kelurahan	Jumlah Lembaga Kemasyarakatan yang Diselenggarakan (Lembaga Kemasyarakatan)	-	5	50.000.000,00	5	50.000.000,00	5	55.000.000,00	5	55.000.000,00	5	75.000.000,00		
7.01.03.2.03.0001 - Penyelenggaraan Lembaga Kemasyarakatan				50.000.000,00		50.000.000,00		55.000.000,00		55.000.000,00		75.000.000,00		
Terselenggaranya Lembaga Kemasyarakatan	Jumlah Lembaga Kemasyarakatan yang Diselenggarakan (Lembaga Kemasyarakatan)	-	5	50.000.000,00	5	50.000.000,00	5	55.000.000,00	5	55.000.000,00	5	75.000.000,00		
7.01.03.2.06 - Pemberdayaan dan Kesejahteraan Keluarga Tingkat Kecamatan dan Kelurahan				50.000.000,00		50.000.000,00		55.000.000,00		55.000.000,00		60.000.000,00		
Jumlah Kegiatan Pemberdayaan dan Kesejahteraan Keluarga Tingkat Kecamatan dan Kelurahan	Jumlah Keluarga yang Mengikuti Peningkatan Kesadaran Keluarga dalam Membangun Kerja Sama antar-Keluarga, Warga, dan Kelompok Masyarakat (Keluarga)	83	15	50.000.000,00	15	50.000.000,00	15	55.000.000,00	15	55.000.000,00	15	60.000.000,00		



**RENCANA STRATEGIS KECAMATAN SUNGAI KUNJANG
PERIODE 2025-2029**

7.01.03.2.06.0002 - Peningkatan Kesadaran Keluarga dalam Membangun Kerja Sama antar-Keluarga, Warga, dan Kelompok Masyarakat				50.000.000,00		50.000.000,00		55.000.000,00		55.000.000,00		60.000.000,00		
Terlaksananya Peningkatan Kesadaran Keluarga dalam Membangun Kerja Sama antar-Keluarga, Warga, dan Kelompok Masyarakat	Jumlah Keluarga yang Mengikuti Peningkatan Kesadaran Keluarga dalam Membangun Kerja Sama antar-Keluarga, Warga, dan Kelompok Masyarakat (Keluarga)	83	15	50.000.000,00	15	50.000.000,00	15	55.000.000,00	15	55.000.000,00	15	60.000.000,00		
Meningkatnya Kesejahteraan dan Kualitas Hidup Masyarakat melalui Program Pemberdayaan Kelurahan Lok Bahu	Persentase Usulan Kegiatan Pembangunan Sarana dan Prasarana, Pemberdayaan Masyarakat di Kelurahan yang Disetujui (%)	70,50	90,00	5.975.948.800,00	90,25	5.975.948.800,00	90,50	6.090.948.800,00	90,75	6.090.948.800,00	91,00	7.289.100.000,00	7.01.0.00.0.00.06.0005 - Kelurahan Lok Bahu	
7.01.03.2.02 - Kegiatan Pemberdayaan Kelurahan				5.875.948.800,00		5.875.948.800,00		5.980.948.800,00		5.980.948.800,00		7.154.100.000,00		
Jumlah Kegiatan Pembangunan Sarana dan Prasarana Kelurahan, Kegiatan Pemberdayaan Masyarakat di Kelurahan	Jumlah Pokmas dan Ormas yang Melaksanakan Pemberdayaan Masyarakat di Kelurahan (Pokmas / Ormas)	4	4	5.875.948.800,00	4	5.875.948.800,00	4	5.980.948.800,00	4	5.980.948.800,00	4	7.154.100.000,00		
	Jumlah Sarana dan Prasarana Kelurahan yang Terbangun (Unit)	51	583		575		560		557		554			



**RENCANA STRATEGIS KECAMATAN SUNGAI KUNJANG
PERIODE 2025-2029**

7.01.03.2.02.0002 - Pembangunan Sarana dan Prasarana Kelurahan				3.127.940.000,00		3.127.940.000,00		3.182.940.000,00		3.182.940.000,00		4.048.500.000,00		
Terbangunnya Sarana dan Prasarana Kelurahan	Jumlah Sarana dan Prasarana Kelurahan yang Terbangun (Unit)	51	583	3.127.940.000,00	575	3.127.940.000,00	560	3.182.940.000,00	557	3.182.940.000,00	554	4.048.500.000,00		
7.01.03.2.02.0003 - Pemberdayaan Masyarakat di Kelurahan				2.748.008.800,00		2.748.008.800,00		2.798.008.800,00		2.798.008.800,00		3.105.600.000,00		
Terlaksananya Pemberdayaan Masyarakat di Kelurahan	Jumlah Pokmas dan Ormas yang Melaksanakan Pemberdayaan Masyarakat di Kelurahan (Pokmas / Ormas)	4	4	2.748.008.800,00	4	2.748.008.800,00	4	2.798.008.800,00	4	2.798.008.800,00	4	3.105.600.000,00		
7.01.03.2.03 - Pemberdayaan Lembaga Kemasyarakatan Tingkat Kecamatan				50.000.000,00		50.000.000,00		55.000.000,00		55.000.000,00		75.000.000,00		
Jumlah Kegiatan Lembaga Kemasyarakatan di Kecamatan dan Kelurahan	Jumlah Lembaga Kemasyarakatan yang Diselenggarakan (Lembaga Kemasyarakatan)	4	4	50.000.000,00	4	50.000.000,00	4	55.000.000,00	4	55.000.000,00	4	75.000.000,00		



**RENCANA STRATEGIS KECAMATAN SUNGAI KUNJANG
PERIODE 2025-2029**

7.01.03.2.03.0001 - Penyelenggaraan Lembaga Kemasyarakatan				50.000.000,00		50.000.000,00		55.000.000,00		55.000.000,00		75.000.000,00		
Terselenggaranya Lembaga Kemasyarakatan	Jumlah Lembaga Kemasyarakatan yang Diselenggarakan (Lembaga Kemasyarakatan)	4	4	50.000.000,00	4	50.000.000,00	4	55.000.000,00	4	55.000.000,00	4	75.000.000,00		
7.01.03.2.06 - Pemberdayaan dan Kesejahteraan Keluarga Tingkat Kecamatan dan Kelurahan				50.000.000,00		50.000.000,00		55.000.000,00		55.000.000,00		60.000.000,00		
Jumlah Kegiatan Pemberdayaan dan Kesejahteraan Keluarga Tingkat Kecamatan dan Kelurahan	Jumlah Keluarga yang Mengikuti Peningkatan Kesadaran Keluarga dalam Membangun Kerja Sama antar-Keluarga, Warga, dan Kelompok Masyarakat (Keluarga)	51	27	50.000.000,00	27	50.000.000,00	27	55.000.000,00	27	55.000.000,00	27	60.000.000,00		
7.01.03.2.06.0002 - Peningkatan Kesadaran Keluarga dalam Membangun Kerja Sama antar-Keluarga, Warga, dan Kelompok Masyarakat				50.000.000,00		50.000.000,00		55.000.000,00		55.000.000,00		60.000.000,00		
Terlaksananya Peningkatan Kesadaran Keluarga dalam Membangun Kerja Sama antar-Keluarga, Warga, dan Kelompok Masyarakat	Jumlah Keluarga yang Mengikuti Peningkatan Kesadaran Keluarga dalam Membangun Kerja Sama antar-Keluarga, Warga, dan Kelompok Masyarakat (Keluarga)	51	27	50.000.000,00	27	50.000.000,00	27	55.000.000,00	27	55.000.000,00	27	60.000.000,00		



**RENCANA STRATEGIS KECAMATAN SUNGAI KUNJANG
PERIODE 2025-2029**

Meningkatnya Kesejahteraan dan Kualitas Hidup Masyarakat melalui Program Pemberdayaan Kelurahan Teluk Lerong Ulu	Persentase Usulan Kegiatan Pembangunan Sarana dan Prasarana, Pemberdayaan Masyarakat di Kelurahan yang Disetujui (%)	70,50	9.000	4.988.114.600,00	9.025	4.988.114.600,00	9.050	5.103.114.600,00	9.075	5.103.114.600,00	9.100	6.136.200.000,00	7.01.0.00.0.00.06.0001 - Kelurahan Teluk Lerong Ulu
7.01.03.2.02 - Kegiatan Pemberdayaan Kelurahan				4.888.114.600,00		4.888.114.600,00		4.993.114.600,00		4.993.114.600,00		6.001.200.000,00	
Jumlah Kegiatan Pembangunan Sarana dan Prasarana Kelurahan, Kegiatan Pemberdayaan Masyarakat di Kelurahan	Jumlah Sarana dan Prasarana Kelurahan yang Terbangun (Unit)	42	420	4.888.114.600,00	294	4.888.114.600,00	294	4.993.114.600,00	294	4.993.114.600,00	294	6.001.200.000,00	
	Jumlah Pokmas dan Ormas yang Melaksanakan Pemberdayaan Masyarakat di Kelurahan (Pokmas / Ormas)	4	4		4		4		4		4		
7.01.03.2.02.0002 - Pembangunan Sarana dan Prasarana Kelurahan				2.608.300.000,00		2.608.300.000,00		2.663.300.000,00		2.663.300.000,00		3.387.000.000,00	
Terbangunnya Sarana dan Prasarana Kelurahan	Jumlah Sarana dan Prasarana Kelurahan yang Terbangun (Unit)	42	420	2.608.300.000,00	294	2.608.300.000,00	294	2.663.300.000,00	294	2.663.300.000,00	294	3.387.000.000,00	



**RENCANA STRATEGIS KECAMATAN SUNGAI KUNJANG
PERIODE 2025-2029**

7.01.03.2.02.0003 - Pemberdayaan Masyarakat di Kelurahan				2.279.814.600,00		2.279.814.600,00		2.329.814.600,00		2.329.814.600,00		2.614.200.000,00		
Terlaksananya Pemberdayaan Masyarakat di Kelurahan	Jumlah Pokmas dan Ormas yang Melaksanakan Pemberdayaan Masyarakat di Kelurahan (Pokmas / Ormas)	4	4	2.279.814.600,00	4	2.279.814.600,00	4	2.329.814.600,00	4	2.329.814.600,00	4	2.614.200.000,00		
7.01.03.2.03 - Pemberdayaan Lembaga Kemasyarakatan Tingkat Kecamatan				50.000.000,00		50.000.000,00		55.000.000,00		55.000.000,00		75.000.000,00		
Jumlah Kegiatan Lembaga Kemasyarakatan di Kecamatan dan Kelurahan	Jumlah Lembaga Kemasyarakatan yang Diselenggarakan (Lembaga Kemasyarakatan)		3	50.000.000,00	3	50.000.000,00	3	55.000.000,00	3	55.000.000,00	3	75.000.000,00		
7.01.03.2.03.0001 - Penyelenggaraan Lembaga Kemasyarakatan				50.000.000,00		50.000.000,00		55.000.000,00		55.000.000,00		75.000.000,00		
Terselenggaranya Lembaga Kemasyarakatan	Jumlah Lembaga Kemasyarakatan yang Diselenggarakan (Lembaga Kemasyarakatan)		3	50.000.000,00	3	50.000.000,00	3	55.000.000,00	3	55.000.000,00	3	75.000.000,00		



**RENCANA STRATEGIS KECAMATAN SUNGAI KUNJANG
PERIODE 2025-2029**

7.01.03.2.06 - Pemberdayaan dan Kesejahteraan Keluarga Tingkat Kecamatan dan Kelurahan				50.000.000,00		50.000.000,00		55.000.000,00		55.000.000,00		60.000.000,00		
Jumlah Kegiatan Pemberdayaan dan Kesejahteraan Keluarga Tingkat Kecamatan dan Kelurahan	Jumlah Keluarga yang Mengikuti Peningkatan Kesadaran Keluarga dalam Membangun Kerja Sama antar-Keluarga, Warga, dan Kelompok Masyarakat (Keluarga)	42	23	50.000.000,00	23	50.000.000,00	23	55.000.000,00	23	55.000.000,00	23	60.000.000,00		
7.01.03.2.06.0002 - Peningkatan Kesadaran Keluarga dalam Membangun Kerja Sama antar-Keluarga, Warga, dan Kelompok Masyarakat				50.000.000,00		50.000.000,00		55.000.000,00		55.000.000,00		60.000.000,00		
Terlaksananya Peningkatan Kesadaran Keluarga dalam Membangun Kerja Sama antar-Keluarga, Warga, dan Kelompok Masyarakat	Jumlah Keluarga yang Mengikuti Peningkatan Kesadaran Keluarga dalam Membangun Kerja Sama antar-Keluarga, Warga, dan Kelompok Masyarakat (Keluarga)	42	23	50.000.000,00	23	50.000.000,00	23	55.000.000,00	23	55.000.000,00	23	60.000.000,00		



**RENCANA STRATEGIS KECAMATAN SUNGAI KUNJANG
PERIODE 2025-2029**

Kemudian, pada halaman berikutnya akan disajikan tabel yang menunjukkan Daftar Program, Kegiatan, dan Sub Kegiatan Perangkat Daerah Kecamatan Sungai Kunjang yang prioritas untuk didanai selama Periode 2025-2029 dalam rangka mendukung Program Prioritas Pembangunan Daerah Periode 2025-2029, terutama keberhasilan dalam pencapaian Misi Wali Kota Samarinda Nomor 5 (lima), yaitu **“Mewujudkan Tata Kelola Pemerintahan Inovatif, Responsif, dan Adaptif yang Berintegritas dan Akuntabel”**, dengan program unggulan Wali Kota Samarinda ke-1 (satu), yaitu **“Melanjutkan dan menuntaskan PROBEBAYA sebagai program pemberdayaan warga Kota Samarinda berbasis lingkungan RT”**, dan program unggulan Wali Kota Samarinda ke-5 (lima), yaitu **“Melanjutkan dan menuntaskan Badan Usaha Milik RT”**.



**RENCANA STRATEGIS KECAMATAN SUNGAI KUNJANG
PERIODE 2025-2029**

Tabel 4.4 Daftar Sub Kegiatan Prioritas dalam Mendukung Program Prioritas Pembangunan Daerah

NO	PROGRAM PRIORITAS	OUTCOME	KEGIATAN / SUBKEGIATAN	KETERANGAN
<i>(01)</i>	<i>(02)</i>	<i>(03)</i>	<i>(04)</i>	<i>(05)</i>
7.01.0.00.0.00.06.0000 - Kecamatan Sungai Kunjang				
1.	7.01.02 - PROGRAM PENYELENGGARAAN PEMERINTAHAN DAN PELAYANAN PUBLIK	Meningkatnya Kualitas Layanan Masyarakat di Kecamatan Sungai Kunjang	7.01.02.2.01 - Koordinasi Penyelenggaraan Kegiatan Pemerintahan di Tingkat Kecamatan	
			7.01.02.2.01.0002 - Peningkatan Efektifitas Kegiatan Pemerintahan di Tingkat Kecamatan	
2.	7.01.03 - PROGRAM PEMBERDAYAAN MASYARAKAT DESA DAN KELURAHAN	Meningkatnya Kesejahteraan dan Kualitas Hidup Masyarakat melalui Program Pemberdayaan di Kecamatan Sungai Kunjang	7.01.03.2.02 - Kegiatan Pemberdayaan Kelurahan	
			7.01.03.2.02.0001 - Peningkatan Partisipasi Masyarakat dalam Forum Musyawarah Perencanaan Pembangunan di Kelurahan	
			7.01.03.2.02.0004 - Evaluasi Kelurahan	
			7.01.03.2.03 - Pemberdayaan Lembaga Kemasyarakatan Tingkat Kecamatan	



**RENCANA STRATEGIS KECAMATAN SUNGAI KUNJANG
PERIODE 2025-2029**

NO	PROGRAM PRIORITAS	OUTCOME	KEGIATAN / SUBKEGIATAN	KETERANGAN
(01)	(02)	(03)	(04)	(05)
			7.01.03.2.03.0001 - Penyelenggaraan Lembaga Kemasyarakatan	
			7.01.03.2.06 - Pemberdayaan dan Kesejahteraan Keluarga Tingkat Kecamatan dan Kelurahan	
			7.01.03.2.06.0002 - Peningkatan Kesadaran Keluarga dalam Membangun Kerja Sama antar-Keluarga, Warga, dan Kelompok Masyarakat	
7.01.0.00.0.00.06.0001 - Kelurahan Teluk Lerong Ulu				
3.	7.01.02 - PROGRAM PENYELENGGARAAN PEMERINTAHAN DAN PELAYANAN PUBLIK	Meningkatnya Kualitas Layanan Masyarakat di Kelurahan Teluk Lerong Ulu	7.01.02.2.01 - Koordinasi Penyelenggaraan Kegiatan Pemerintahan di Tingkat Kecamatan	
			7.01.02.2.01.0002 - Peningkatan Efektifitas Kegiatan Pemerintahan di Tingkat Kecamatan	
4.	7.01.03 - PROGRAM PEMBERDAYAAN MASYARAKAT DESA DAN KELURAHAN	Meningkatnya Kesejahteraan dan Kualitas Hidup Masyarakat melalui Program Pemberdayaan Kelurahan Teluk Lerong Ulu	7.01.03.2.02 - Kegiatan Pemberdayaan Kelurahan	
			7.01.03.2.02.0002 - Pembangunan Sarana dan Prasarana Kelurahan	



**RENCANA STRATEGIS KECAMATAN SUNGAI KUNJANG
PERIODE 2025-2029**

NO	PROGRAM PRIORITAS	OUTCOME	KEGIATAN / SUBKEGIATAN	KETERANGAN
(01)	(02)	(03)	(04)	(05)
			7.01.03.2.02.0003 - PEMBERDAYAAN MASYARAKAT DI KELURAHAN	
			7.01.03.2.03 - PEMBERDAYAAN LEMBAGA KEMASYARAKATAN TINGKAT KECAMATAN	
			7.01.03.2.03.0001 - PENYELENGGARAAN LEMBAGA KEMASYARAKATAN	
			7.01.03.2.06 - PEMBERDAYAAN DAN KESEJAHTERAAN KELUARGA TINGKAT KECAMATAN DAN KELURAHAN	
			7.01.03.2.06.0002 - PENINGKATAN KESADARAN KELUARGA DALAM MEMBANGUN KERJA SAMA ANTAR-KELUARGA, WARGA, DAN KELOMPOK MASYARAKAT	
7.01.0.00.0.00.06.0002 - Kelurahan Karang Anyar				
5.	7.01.02 - PROGRAM PENYELENGGARAAN PEMERINTAHAN DAN PELAYANAN PUBLIK	Meningkatnya Kualitas Layanan Masyarakat di Kelurahan Karang Anyar	7.01.02.2.01 - Koordinasi Penyelenggaraan Kegiatan Pemerintahan di Tingkat Kecamatan	
			7.01.02.2.01.0002 - Peningkatan Efektifitas Kegiatan Pemerintahan di Tingkat Kecamatan	



**RENCANA STRATEGIS KECAMATAN SUNGAI KUNJANG
PERIODE 2025-2029**

NO	PROGRAM PRIORITAS	OUTCOME	KEGIATAN / SUBKEGIATAN	KETERANGAN
<i>(01)</i>	<i>(02)</i>	<i>(03)</i>	<i>(04)</i>	<i>(05)</i>
6.	7.01.03 - PROGRAM PEMBERDAYAAN MASYARAKAT DESA DAN KELURAHAN	Meningkatnya Kesejahteraan dan Kualitas Hidup Masyarakat melalui Program Pemberdayaan Kelurahan Karang Anyar	7.01.03.2.02 - Kegiatan Pemberdayaan Kelurahan	
			7.01.03.2.02.0002 - Pembangunan Sarana dan Prasarana Kelurahan	
			7.01.03.2.02.0003 - Pemberdayaan Masyarakat di Kelurahan	
			7.01.03.2.03 - Pemberdayaan Lembaga Kemasyarakatan Tingkat Kecamatan	
			7.01.03.2.03.0001 - Penyelenggaraan Lembaga Kemasyarakatan	
			7.01.03.2.06 - Pemberdayaan dan Kesejahteraan Keluarga Tingkat Kecamatan dan Kelurahan	



**RENCANA STRATEGIS KECAMATAN SUNGAI KUNJANG
PERIODE 2025-2029**

NO	PROGRAM PRIORITAS	OUTCOME	KEGIATAN / SUBKEGIATAN	KETERANGAN
(01)	(02)	(03)	(04)	(05)
			7.01.03.2.06.0002 - Peningkatan Kesadaran Keluarga dalam Membangun Kerja Sama antar-Keluarga, Warga, dan Kelompok Masyarakat	
7.01.0.00.0.00.06.0003 - Kelurahan Karang Asam Ulu				
7.	7.01.02 - PROGRAM PENYELENGGARAAN PEMERINTAHAN DAN PELAYANAN PUBLIK	Meningkatnya Kualitas Layanan Masyarakat di Kelurahan Karang Asam Ulu	7.01.02.2.01 - Koordinasi Penyelenggaraan Kegiatan Pemerintahan di Tingkat Kecamatan	
			7.01.02.2.01.0002 - Peningkatan Efektifitas Kegiatan Pemerintahan di Tingkat Kecamatan	
8.	7.01.03 - PROGRAM PEMBERDAYAAN MASYARAKAT DESA DAN KELURAHAN	Meningkatnya Kesejahteraan dan Kualitas Hidup Masyarakat melalui Program Pemberdayaan Kelurahan Karang Asam Ulu	7.01.03.2.02 - Kegiatan Pemberdayaan Kelurahan	
			7.01.03.2.02.0002 - Pembangunan Sarana dan Prasarana Kelurahan	
			7.01.03.2.02.0003 - Pemberdayaan Masyarakat di Kelurahan	



**RENCANA STRATEGIS KECAMATAN SUNGAI KUNJANG
PERIODE 2025-2029**

NO	PROGRAM PRIORITAS	OUTCOME	KEGIATAN / SUBKEGIATAN	KETERANGAN
(01)	(02)	(03)	(04)	(05)
			7.01.03.2.03 - Pemberdayaan Lembaga Kemasyarakatan Tingkat Kecamatan	
			7.01.03.2.03.0001 - Penyelenggaraan Lembaga Kemasyarakatan	
			7.01.03.2.06 - Pemberdayaan dan Kesejahteraan Keluarga Tingkat Kecamatan dan Kelurahan	
			7.01.03.2.06.0002 - Peningkatan Kesadaran Keluarga dalam Membangun Kerja Sama antar-Keluarga, Warga, dan Kelompok Masyarakat	
7.01.0.00.0.00.06.0004 - Kelurahan Karang Asam Ilir				
9.	7.01.02 - PROGRAM PENYELENGGARAAN PEMERINTAHAN DAN PELAYANAN PUBLIK	Meningkatnya Kualitas Layanan Masyarakat di Kelurahan Karang Asam Ilir	7.01.02.2.01 - Koordinasi Penyelenggaraan Kegiatan Pemerintahan di Tingkat Kecamatan	
			7.01.02.2.01.0002 - Peningkatan Efektifitas Kegiatan Pemerintahan di Tingkat Kecamatan	
10.	7.01.03 - PROGRAM PEMBERDAYAAN MASYARAKAT DESA DAN KELURAHAN	Meningkatnya Kesejahteraan dan Kualitas Hidup Masyarakat melalui Program Pemberdayaan Kelurahan	7.01.03.2.02 - Kegiatan Pemberdayaan Kelurahan	



**RENCANA STRATEGIS KECAMATAN SUNGAI KUNJANG
PERIODE 2025-2029**

NO	PROGRAM PRIORITAS	OUTCOME	KEGIATAN / SUBKEGIATAN	KETERANGAN
(01)	(02)	(03)	(04)	(05)
		Karang Asam Ilir		
			7.01.03.2.02.0002 - Pembangunan Sarana dan Prasarana Kelurahan	
			7.01.03.2.02.0003 - Pemberdayaan Masyarakat di Kelurahan	
			7.01.03.2.03 - Pemberdayaan Lembaga Kemasyarakatan Tingkat Kecamatan	
			7.01.03.2.03.0001 - Penyelenggaraan Lembaga Kemasyarakatan	
			7.01.03.2.06 - Pemberdayaan dan Kesejahteraan Keluarga Tingkat Kecamatan dan Kelurahan	
			7.01.03.2.06.0002 - Peningkatan Kesadaran Keluarga dalam Membangun Kerja Sama antar- Keluarga, Warga, dan Kelompok Masyarakat	
7.01.0.00.0.00.06.0005 - Kelurahan Lok Bahu				
11.	7.01.02 - PROGRAM PENYELENGGARAAN PEMERINTAHAN DAN PELAYANAN PUBLIK	Meningkatnya Kualitas Layanan Masyarakat di Kelurahan Lok Bahu	7.01.02.2.01 - Koordinasi Penyelenggaraan Kegiatan Pemerintahan di Tingkat Kecamatan	



**RENCANA STRATEGIS KECAMATAN SUNGAI KUNJANG
PERIODE 2025-2029**

NO	PROGRAM PRIORITAS	OUTCOME	KEGIATAN / SUBKEGIATAN	KETERANGAN
<i>(01)</i>	<i>(02)</i>	<i>(03)</i>	<i>(04)</i>	<i>(05)</i>
			7.01.02.2.01.0002 - Peningkatan Efektifitas Kegiatan Pemerintahan di Tingkat Kecamatan	
12.	7.01.03 - PROGRAM PEMBERDAYAAN MASYARAKAT DESA DAN KELURAHAN	Meningkatnya Kesejahteraan dan Kualitas Hidup Masyarakat melalui Program Pemberdayaan Kelurahan Lok Bahu	7.01.03.2.02 - Kegiatan Pemberdayaan Kelurahan	
			7.01.03.2.02.0002 - Pembangunan Sarana dan Prasarana Kelurahan	
			7.01.03.2.02.0003 - Pemberdayaan Masyarakat di Kelurahan	
			7.01.03.2.03 - Pemberdayaan Lembaga Kemasyarakatan Tingkat Kecamatan	
			7.01.03.2.03.0001 - Penyelenggaraan Lembaga Kemasyarakatan	
			7.01.03.2.06 - Pemberdayaan dan Kesejahteraan Keluarga Tingkat Kecamatan dan Kelurahan	
			7.01.03.2.06.0002 - Peningkatan Kesadaran Keluarga dalam Membangun Kerja Sama antar-Keluarga, Warga, dan Kelompok Masyarakat	
7.01.0.00.0.00.06.0007 - Kelurahan Loa Buah				



**RENCANA STRATEGIS KECAMATAN SUNGAI KUNJANG
PERIODE 2025-2029**

NO	PROGRAM PRIORITAS	OUTCOME	KEGIATAN / SUBKEGIATAN	KETERANGAN
(01)	(02)	(03)	(04)	(05)
13.	7.01.02 - PROGRAM PENYELENGGARAAN PEMERINTAHAN DAN PELAYANAN PUBLIK	Meningkatnya Kualitas Layanan Masyarakat di Kelurahan Loa Buah	7.01.02.2.01 - Koordinasi Penyelenggaraan Kegiatan Pemerintahan di Tingkat Kecamatan	
			7.01.02.2.01.0002 - Peningkatan Efektifitas Kegiatan Pemerintahan di Tingkat Kecamatan	
14.	7.01.03 - PROGRAM PEMBERDAYAAN MASYARAKAT DESA DAN KELURAHAN	Meningkatnya Kesejahteraan dan Kualitas Hidup Masyarakat melalui Program Pemberdayaa Kelurahan Loa Buah	7.01.03.2.02 - Kegiatan Pemberdayaan Kelurahan	
			7.01.03.2.02.0002 - Pembangunan Sarana dan Prasarana Kelurahan	
			7.01.03.2.02.0003 - Pemberdayaan Masyarakat di Kelurahan	
			7.01.03.2.03 - Pemberdayaan Lembaga Kemasyarakatan Tingkat Kecamatan	



**RENCANA STRATEGIS KECAMATAN SUNGAI KUNJANG
PERIODE 2025-2029**

NO	PROGRAM PRIORITAS	OUTCOME	KEGIATAN / SUBKEGIATAN	KETERANGAN
(01)	(02)	(03)	(04)	(05)
			7.01.03.2.03.0001 - Penyelenggaraan Lembaga Kemasyarakatan	
			7.01.03.2.06 - Pemberdayaan dan Kesejahteraan Keluarga Tingkat Kecamatan dan Kelurahan	
			7.01.03.2.06.0002 - Peningkatan Kesadaran Keluarga dalam Membangun Kerja Sama antar-Keluarga, Warga, dan Kelompok Masyarakat	
7.01.0.00.0.00.06.0008 - Kelurahan Loa Bakung				
15.	7.01.02 - PROGRAM PENYELENGGARAAN PEMERINTAHAN DAN PELAYANAN PUBLIK	Meningkatnya Kualitas Layanan Masyarakat di Kelurahan Loa Bakung	7.01.02.2.01 - Koordinasi Penyelenggaraan Kegiatan Pemerintahan di Tingkat Kecamatan	
			7.01.02.2.01.0002 - Peningkatan Efektifitas Kegiatan Pemerintahan di Tingkat Kecamatan	
16.	7.01.03 - PROGRAM PEMBERDAYAAN MASYARAKAT DESA DAN KELURAHAN	Meningkatnya Kesejahteraan dan Kualitas Hidup Masyarakat melalui Program Pemberdayaan Kelurahan Loa Bakung	7.01.03.2.02 - Kegiatan Pemberdayaan Kelurahan	



**RENCANA STRATEGIS KECAMATAN SUNGAI KUNJANG
PERIODE 2025-2029**

NO	PROGRAM PRIORITAS	OUTCOME	KEGIATAN / SUBKEGIATAN	KETERANGAN
<i>(01)</i>	<i>(02)</i>	<i>(03)</i>	<i>(04)</i>	<i>(05)</i>
			7.01.03.2.02.0002 - Pembangunan Sarana dan Prasarana Kelurahan	
			7.01.03.2.02.0003 - Pemberdayaan Masyarakat di Kelurahan	
			7.01.03.2.03 - Pemberdayaan Lembaga Kemasyarakatan Tingkat Kecamatan	
			7.01.03.2.03.0001 - Penyelenggaraan Lembaga Kemasyarakatan	
			7.01.03.2.06 - Pemberdayaan dan Kesejahteraan Keluarga Tingkat Kecamatan dan Kelurahan	
			7.01.03.2.06.0002 - Peningkatan Kesadaran Keluarga dalam Membangun Kerja Sama antar- Keluarga, Warga, dan Kelompok Masyarakat	



4.2 Kinerja Penyelenggaraan Bidang Urusan

Selanjutnya, akan disajikan tabel yang mendeskripsikan kinerja penyelenggaraan bidang urusan Perangkat Daerah Kecamatan Sungai Kunjang selama periode 2025-2029, yaitu Indikator Kinerja Utama (IKU). IKU merupakan sebuah indikator yang secara langsung menunjukkan kinerja yang akan dicapai perangkat daerah, dalam hal ini Kecamatan Sungai Kunjang, dalam 5 (lima) tahun mendatang, sebagai komitmen untuk mendukung pencapaian tujuan dan sasaran Rencana Pembangunan Jangka Menengah Daerah (RPJMD) Pemerintah Kota Samarinda tahun 2025-2029.



**RENCANA STRATEGIS KECAMATAN SUNGAI KUNJANG
PERIODE 2025-2029**

Tabel 4.5 Indikator Kinerja Utama (IKU) Perangkat Daerah

NO	INDIKATOR	SATUAN	BASELINE TAHUN 2024	TARGET TAHUN						KETERANGAN
				2025	2026	2027	2028	2029	2030	
(01)	(02)	(03)	(04)	(05)	(06)	(07)	(08)	(09)	(10)	(11)
1.	7.01.0.00.0.00.06.0000 - Kecamatan Sungai Kunjang									
	Indeks Pelayanan Publik (IPP) Perangkat Daerah	Indeks	2,68	3,25	3,35	3,45	3,55	3,65	3,75	Hasil Penilaian dari Bagian Organisasi Setda Kota Samarinda yang penilaiannya meliputi 6 (enam) aspek, diantaranya : 1. Kebijakan Pelayanan Publik 2. Profesional SDM 3. Sarana dan Prasarana 4. Sistem Informasi Pelayanan Publik 5. Konsultasi dan Pengaduan 6. Inovasi Pelayanan



**RENCANA STRATEGIS KECAMATAN SUNGAI KUNJANG
PERIODE 2025-2029**

Sebagai informasi tambahan, Rencana Strategis (RENSTRA) Kecamatan Sungai Kunjang Periode 2025-2029 secara keseluruhan telah berpedoman kepada Rencana Pembangunan Jangka Menengah Daerah (RPJMD) Kota Samarinda Periode 2025-2029, sehingga Kecamatan Sungai Kunjang tidak menyertakan Indikator Kinerja Kunci (IKK) yang memang tidak ada di Kecamatan.

Tabel 4.6 Indikator Kinerja Kunci (IKK) Perangkat Daerah

NO.	INDIKATOR	SATUAN	TARGET TAHUN						KET.
			2025	2026	2027	2028	2029	2030	
(1)	(2)	(3)	(4)	(5)	(6)	(7)	(8)	(9)	(10)
NIHIL									



BAB V PENUTUP

Dengan memperhatikan uraian yang tersaji pada bab-bab sebelumnya, maka disampaikan beberapa hal yang dianggap penting sebagai penutup pada Dokumen Rencana Strategis (RENSTRA) Kecamatan Sungai Kunjang periode 2025-2029, di antaranya :

1. Dokumen RENSTRA Kecamatan Sungai Kunjang Periode 2025-2029 merupakan dokumen perencanaan dalam jangka waktu 5 (lima) tahun yang berpedoman kepada Dokumen Rencana Pembangunan Jangka Menengah Daerah (RPJMD) Kota Samarinda Periode 2025-2029 dan sistematika penulisannya telah menyesuaikan dengan Instruksi Menteri Dalam Negeri Nomor 2 Tahun 2025 tentang Pedoman Penyusunan Rencana Pembangunan Jangka Menengah Daerah (RPJMD) dan Rencana Strategis (RENSTRA) Perangkat Daerah Tahun 2025-2029 ;
2. Dokumen RENSTRA Kecamatan Sungai Kunjang Periode 2025-2029 merupakan dokumen yang menjadi pedoman dalam penyusunan Rencana Kerja (RENJA) Kecamatan Sungai Kunjang selama periode 2025-2029 ;
3. Permasalahan dalam RENSTRA Kecamatan Sungai Kunjang Periode 2025-2029 yaitu Belum Optimalnya Penyelenggaraan Pemerintahan, Pelayanan Publik, dan Pemberdayaan Masyarakat ;



4. Isu Strategis dalam RENSTRA Kecamatan Sungai Kunjang Periode 2025-2029 yaitu :
 - a. Adanya pelimpahan sebagian kewenangan urusan pemerintahan umum dengan didukung penguatan koordinasi antara pihak Kecamatan dan Perangkat Daerah Teknis terkait dapat mengoptimalkan penyelenggaraan tugas dan fungsi pemerintahan, khususnya terkait masalah Kebersihan dan Lingkungan yang terkait dengan Pengelolaan Persampahan ;
 - b. Adanya peningkatan tata kelola organisasi dan manajemen profesionalitas ASN didukung dengan transformasi digitalisasi Kecamatan dan Kelurahan dapat mengoptimalkan pelayanan publik kepada masyarakat ;
 - c. Adanya Program Pembangunan dan Pemberdayaan Masyarakat (PROBEBAYA) dapat mengoptimalkan kegiatan Pemberdayaan Masyarakat melalui mekanisme yang jelas mengenai keterlibatan masyarakat dalam proses perencanaan, pelaksanaan, dan evaluasi Pembangunan serta Pemberdayaan ;
5. Tujuan dan Sasaran dalam RENSTRA Kecamatan Sungai Kunjang Periode 2025-2029 yaitu dimana Tujuannya adalah **“Meningkatnya Kualitas Pelayanan Publik”** dan Sasarannya adalah **“Meningkatnya Kualitas Pelayanan Publik Perangkat Daerah”** ;
6. Program dalam RENSTRA Kecamatan Sungai Kunjang Periode 2025-2029 yang selaras dengan Program dalam RPJMD Kota Samarinda Periode 2025-2029, di antaranya : 1) Program Penunjang Urusan Pemerintahan Daerah Kabupaten / Kota, 2) Program Penyelenggaraan Pemerintahan dan Pelayanan



**RENCANA STRATEGIS KECAMATAN SUNGAI KUNJANG
PERIODE 2025-2029**

Publik, serta 3) Program Pemberdayaan Masyarakat Desa dan Kelurahan, yang mana 3 (tiga) program ini merupakan Program Perangkat Daerah Kecamatan Sungai Kunjang yang prioritas untuk didanai selama Periode 2025-2029 dalam rangka mendukung Program Prioritas Pembangunan Daerah Periode 2025-2029, terutama keberhasilan dalam pencapaian Misi Wali Kota Samarinda Nomor 5 (lima), yaitu **“Mewujudkan Tata Kelola Pemerintahan Inovatif, Responsif, dan Adaptif yang Berintegritas dan Akuntabel”**, dengan program unggulan Wali Kota Samarinda ke-1 (satu), yaitu **“Melanjutkan dan menuntaskan PROBEBAYA sebagai program pemberdayaan warga Kota Samarinda berbasis lingkungan RT”**, dan program unggulan Wali Kota Samarinda ke-5 (lima), yaitu **“Melanjutkan dan menuntaskan Badan Usaha Milik RT”** ;

7. Indikator Kinerja Utama (IKU) dalam RENSTRA Kecamatan Sungai Kunjang Periode 2025-2029 yaitu Indeks Pelayanan Publik Perangkat Daerah.

Dengan memperhatikan garis umum kebijakan, Kecamatan Sungai Kunjang menetapkan visi dengan memperhatikan RENSTRA Pemerintah Kota Samarinda dilanjutkan dengan merumuskan misi dan menetapkan tujuan serta sasaran, sehingga akhirnya terbentuk RENSTRA yang meliputi kebijakan, program, kegiatan, dan sub kegiatan.

1 (satu) Tujuan dan 1 (satu) Sasaran, kemudian diterjemahkan dalam 3 (tiga) Strategi dan 3 (tiga) arah kebijakan yang secara lebih spesifik tercermin pada Program, Kegiatan, dan Sub Kegiatan.



**RENCANA STRATEGIS KECAMATAN SUNGAI KUNJANG
PERIODE 2025-2029**

Pada akhirnya RENSTRA Kecamatan Sungai Kunjang tahun 2025-2029 ini akan terus disempurnakan dalam upaya meningkatkan daya guna dan hasil guna.

Ditetapkan di : Samarinda
Pada Tanggal : 22 September 2025

Camat

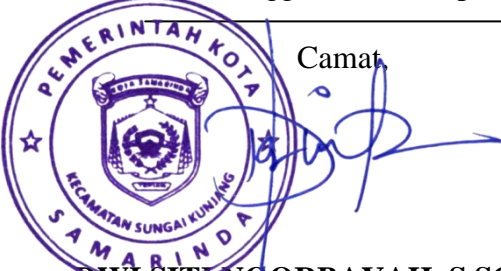

DWI SITI NOORBAYAH, S.SOS, M.SI
NIP. 196905141990032005