



2025-2029

RENSTRA  
RENCANA STRATEGIS  
KECAMATAN SUNGAI PINANG

Disusun Oleh :  
**Sub Bid Perencanaan  
Program & Keuangan**



**PEM PEMERINTAH KOTA SAMARINDA**  
**KECAMATAN SUNGAI PINANG**  
**Jl. D. I. Panjaitan No.02 Kel. Sei Pinang Dalam Kec. Sei Pinang**  
**Kota Samarinda (Kalimantan Timur) Kode Pos 75117**  
<https://kec-sungai-pinang.samarindakota.go.id/> Email: [kecsungaipinang01@gmail.com](mailto:kecsungaipinang01@gmail.com)

---

**SURAT KEPUTUSAN CAMAT SUNGAI PINANG**  
**NOMOR : 900/1049/400.05/VIII/2025**

TENTANG

**PEMBENTUKAN TIM PENYUSUNAN RENCANA STRATEGIS (RENSTRA)**  
**KECAMATAN SUNGAI PINANG**  
**TAHUN 2025-2029**

**CAMAT SUNGAI PINANG**

- MENIMBANG** :
- a. Bahwa dalam rangka persiapan penyusunan Dokumen Rencana Strategis (RENSTRA) Kecamatan Sungai Pinang Tahun 2025-2029, perlu dibentuk Tim Penyusun ;
  - b. Bahwa berdasarkan pertimbangan sebagaimana dimaksud pada huruf a, perlu Pembentukan Tim Penyusunan Rencana Strategis (RENSTRA) Kecamatan Sungai Pinang Tahun 2025-2029.
- MENINGAT** :
1. Undang-Undang Nomor 25 Tahun 2004 tentang Sistem Perencanaan Pembangunan Nasional (SPPN) ;
  2. Undang-Undang Nomor 33 Tahun 2004 tentang Perimbangan Keuangan antara Pemerintah Pusat dan Daerah ;
  3. Undang-Undang Nomor 26 Tahun 2007 tentang Penataan Ruang ;
  4. Undang-Undang Nomor 23 Tahun 2014 tentang Pemerintahan Daerah Sebagaimana Diubah Terakhir Melalui Undang-Undang Nomor 9 Tahun 2015 tentang Perubahan Kedua Atas Undang-Undang Nomor 23 Tahun 2014 tentang Pemerintahan Daerah ;
  5. Peraturan Pemerintah Nomor 18 Tahun 2016 tentang Peringkat Daerah ;
  6. Peraturan Pemerintah Nomor 2 Tahun 2018 Tentang Standar Pelayanan Minimal ;
  7. Peraturan Pemerintah Nomor 17 Tahun 2018 tentang Kecamatan ;
  8. Peraturan Pemerintah Nomor 12 Tahun 2019 tentang Pengelolaan Keuangan Daerah ;
  9. Peraturan Presiden Republik Indonesia Nomor 59 Tahun 2017 tentang Pelaksanaan Pencapaian Tujuan Pembangunan Berkelanjutan ;
  10. Peraturan Menteri Dalam Negeri Nomor 86 Tahun 2017 tentang Tata Cara Perencanaan, Pengendalian, dan Evaluasi Pembangunan Daerah, Tata Cara Evaluasi Rancangan Peraturan Daerah tentang Rencana Pembangunan Jangka Panjang Daerah (RPJPD) dan Rencana Pembangunan Jangka Menengah Daerah (RPJMD), serta Tata Cara Perubahan Rencana Pembangunan Jangka Panjang Daerah (RPJPD), Rencana Pembangunan Jangka Menengah Daerah (RPJMD), dan Rencana Kerja Pemerintah Daerah (RKPD) ;
  11. Peraturan Menteri Dalam Negeri Nomor 130 Tahun 2018 tentang Kegiatan Pembangunan Sarana dan Prasarana Kelurahan dan Pemberdayaan Masyarakat di Kelurahan ;



**PEM PEMERINTAH KOTA SAMARINDA  
KECAMATAN SUNGAI PINANG**

**Jl. D. I. Panjaitan No.02 Kel. Sei Pinang Dalam Kec. Sei Pinang  
Kota Samarinda (Kalimantan Timur) Kode Pos 75117**

<https://kec-sungai-pinang.samarindakota.go.id/> Email: [kecsungaipinang01@gmail.com](mailto:kecsungaipinang01@gmail.com)

12. Peraturan Menteri Dalam Negeri Nomor 70 Tahun 2019 tentang Sistem Informasi Pemerintahan Daerah ;
13. Peraturan Menteri Dalam Negeri Nomor 90 Tahun 2019 tentang Klasifikasi, Kodefikasi, Dan Nomenklatur Perencanaan Pembangunan Dan Keuangan Daerah ;
14. Peraturan Menteri Dalam Negeri Nomor 18 Tahun 2020 tentang Peraturan Pelaksanaan Peraturan Pemerintah Nomor 13 Tahun 2019 tentang Laporan dan Evaluasi Penyelenggaraan Pemerintahan Daerah ;
15. Instruksi Menteri Dalam Negeri Nomor 2 Tahun 2025 tentang Pedoman Penyusunan Rencana Pembangunan Jangka Menengah Daerah (RPJMD) dan Rencana Strategis (RENSTRA) Perangkat Daerah Tahun 2025-2029 ;
16. Keputusan Menteri Dalam Negeri Nomor 050-5889 Tahun 2021 sebagaimana diubah terakhir dengan Keputusan Menteri Dalam Negeri Nomor 900.1.15.5-1317 Tahun 2023 tentang Hasil Verifikasi, Validasi, dan Inventarisasi Pemutakhiran Klasifikasi, Kodefikasi, dan Nomenklatur Perencanaan Pembangunan dan Keuangan Daerah ;
17. Peraturan Daerah Kota Samarinda Nomor 2 Tahun 2014 tentang Rencana Tata Ruang Wilayah (RTRW) Daerah Kota Samarinda Tahun 2014 sampai dengan Tahun 2034 ;
18. Peraturan Daerah Kota Samarinda Nomor 4 Tahun 2015 tentang Rencana Pembangunan Jangka Panjang Daerah (RPJPD) Kota Samarinda Tahun 2005 sampai dengan Tahun 2025 ;
19. Peraturan Daerah Kota Samarinda Nomor 3 Tahun 2016 tentang Urusan Pemerintahan Konkuren yang Menjadi Kewenangan Daerah ;
20. Peraturan Daerah Kota Samarinda Nomor 4 Tahun 2016 Sebagaimana Diubah Terakhir Melalui Peraturan Daerah Kota Samarinda Nomor 8 Tahun 2021 tentang Perubahan Atas Peraturan Daerah Kota Samarinda Nomor 4 Tahun 2016 tentang Pembentukan dan Susunan Perangkat Daerah ;
21. Peraturan Walikota Samarinda Nomor 57 tahun 2016 tentang Susunan Organisasi dan Tata Kerja Kecamatan di Kota Samarinda ;
22. Peraturan Walikota Samarinda Nomor 11 tahun 2022 sebagaimana diubah terakhir dengan Peraturan Walikota Samarinda Nomor 1 tahun 2025 tentang Perubahan Ketiga mengenai Pedoman Teknis Pelaksanaan Program Pembangunan dan Pemberdayaan Masyarakat.

**MEMUTUSKAN**

- MENETAPKAN** : PEMBENTUKAN TIM PENYUSUNAN RENCANA STRATEGIS (RENSTRA) KECAMATAN SUNGAI PINANG TAHUN 2025-2029.
- PERTAMA** : Menunjuk pegawai yang nama-namanya tercantum dalam lampiran surat keputusan ini sebagai Tim Penyusunan Rencana Strategis (RENSTRA) Kecamatan Sungai Pinang Tahun 2025-2029 ;



**PEM PEMERINTAH KOTA SAMARINDA  
KECAMATAN SUNGAI PINANG**

**Jl. D. I. Panjaitan No.02 Kel. Sei Pinang Dalam Kec. Sei Pinang  
Kota Samarinda (Kalimantan Timur) Kode Pos 75117**

<https://kec-sungai-pinang.samarindakota.go.id/> Email: [kecsungaipinang01@gmail.com](mailto:kecsungaipinang01@gmail.com)

---

- KEDUA** : Tugas Tim Penyusunan Rencana Strategis (RENSTRA) Kecamatan Sungai Pinang Tahun 2025-2029 adalah menyusun Rencana Strategis (RENSTRA) Kecamatan Sungai Pinang Tahun 2025-2029 dengan mengacu pada Rencana Pembangunan Jangka Menengah Daerah (RPJMD) Pemerintah Kota Samarinda Tahun 2025-2029 ;
- KETIGA** : Keputusan ini mulai berlaku sejak tanggal ditetapkan.

Ditetapkan di : Samarinda  
Pada Tanggal : 13 Juni 2025

---

Plt Camat,



**Drs. ABDULLAH, M.Pd**  
NIP. 19680114 199512 1 002



**PEM PEMERINTAH KOTA SAMARINDA**  
**KECAMATAN SUNGAI PINANG**  
**Jl. D. I. Panjaitan No.02 Kel. Sei Pinang Dalam Kec. Sei Pinang**  
**Kota Samarinda (Kalimantan Timur) Kode Pos 75117**  
<https://kec-sungai-pinang.samarindakota.go.id/> Email: [kecsungaipinang01@gmail.com](mailto:kecsungaipinang01@gmail.com)

**LAMPIRAN SURAT KEPUTUSAN CAMAT SUNGAI PINANG**

NOMOR : 900/1049/400.05/VIII/2025  
TANGGAL : 15 AGUSTUS 2025  
TENTANG : PEMBENTUKAN TIM PENYUSUNAN RENCANA STRATEGIS  
(RENSTRA) KECAMATAN SUNGAI PINANG TAHUN 2025-2029

**SUSUNAN TIM PENYUSUNAN**  
**RENCANA STRATEGIS (RENSTRA)**  
**KECAMATAN SUNGAI PINANG**  
**TAHUN 2025-2029**

1. Penanggungjawab : Camat Sungai Pinang
2. Ketua Tim : Sekretaris Kecamatan Sungai Pinang
3. Tim Pelaksana :
  - Kepala Seksi Ekonomi dan Pembangunan
  - Kepala Seksi Kesejahteraan dan Pemberdayaan Masyarakat
  - Kepala Sub Bagian Perencanaan Program dan Keuangan
  - Kepala Sub Bagian Umum dan Kepegawaian
  - Pengolah Data & Informasi Sub Bagian Perencanaan Program dan Keuangan

Ditetapkan di : Samarinda  
Pada Tanggal : 13 Juni 2025

Plt Camat,



**Drs. ABDULLAH, M.Pd**  
**NIP. 19680114 199512 1 002**



**RANCANGAN AKHIR RENSTRA KECAMATAN SUNGAI PINANG  
PERIODE 2025-2029**

## **KATA PENGANTAR**

Puji dan syukur kami panjatkan atas kehadiran Allah S.W.T., karena berkat rahmat dan karunia-Nya, kami dapat menyelesaikan penyusunan Rancangan Akhir Rencana Strategis (RENSTRA) Kecamatan Sungai Pinang tahun 2025-2029.

Rancangan Akhir RENSTRA Kecamatan Sungai Pinang tahun 2025-2029 ini, secara garis besar membahas tentang rencana strategis Kecamatan Sungai Pinang selama tahun 2025-2029, seperti Gambaran Umum Perangkat Daerah, Permasalahan dan Isu Strategis Perangkat Daerah, Tujuan dan Sasaran, Strategi dan Arah Kebijakan, Rencana Program, Kegiatan, dan Pendanaan, serta Kinerja Penyelenggaraan Bidang Urusan.

Dengan segala keterbatasan, penyusunan Rancangan Akhir RENSTRA Kecamatan Sungai Pinang tahun 2025-2029 ini, tidak akan mungkin terselesaikan tanpa bantuan dari berbagai pihak dan lembaga yang tidak dapat kami sebutkan satu per satu. Oleh karena itu, kami ucapkan terima kasih yang tidak terhingga kepada pihak-pihak tersebut, khususnya Wali Kota Samarinda yang telah memberikan kepercayaan kepada kami untuk memimpin Kecamatan Sungai Pinang ini.

Ditetapkan di : Samarinda  
Pada Tanggal : 18 Agustus 2025

Plt Camat,



**Dr. ABDULLAH, M.Pd**  
NIP. 19680114 199512 1 002



## **DAFTAR ISI**

<b>HALAMAN JUDUL</b>	
<b>SURAT KEPUTUSAN</b>	
<b>KATA PENGANTAR</b> .....	i
<b>DAFTAR ISI</b> .....	ii
<b>DAFTAR GAMBAR</b> .....	iii
<b>DAFTAR TABEL</b> .....	iv
<b>BAB I</b>	<b>PENDAHULUAN</b> ..... 1
	1.1 Latar Belakang ..... 1
	1.2 Dasar Hukum..... 4
	1.3 Maksud dan Tujuan..... 6
	1.4 Sistematika Penulisan..... 7
<b>BAB II</b>	<b>GAMBARAN PELAYANAN, PERMASALAHAN, DAN ISU STRATEGIS KECAMATAN SUNGAI PINANG</b> ..... 9
	2.1 Gambaran Pelayanan Kecamatan Sungai Pinang..... 9
	2.1.1 Tugas, Fungsi, dan Struktur Organisasi Kecamatan Sungai Pinang ..... 9
	2.1.2 Sumber Daya Kecamatan Sungai Pinang ..... 34
	2.1.3 Kinerja Pelayanan Kecamatan Sungai Pinang ..... 45
	2.1.4 Kelompok Sasaran Layanan Kecamatan Sungai Pinang ..... 48
	2.2 Permasalahan dan Isu Strategis Kecamatan Sungai Pinang... 48
	2.2.1 Permasalahan Kecamatan Sungai Pinang ..... 49
	2.2.2 Isu Strategis Kecamatan Sungai Pinang ..... 53
<b>BAB III</b>	<b>TUJUAN, SASARAN, STRATEGI, DAN ARAH KEBIJAKAN KECAMATAN SUNGAI PINANG</b> ..... 55
	3.1 Tujuan dan Sasaran Kecamatan Sungai Pinang ..... 55
	3.2 Strategi dan Arah Kebijakan Kecamatan Sungai Pinang ..... 57
<b>BAB IV</b>	<b>PROGRAM, KEGIATAN, SUB KEGIATAN, DAN KINERJA PENYELENGGARAAN BIDANG URUSAN</b> ..... 63
	4.1 Program, Kegiatan, Sub Kegiatan, dan Pagu Pendanaan Indikatif ..... 63
	4.2 Kinerja Penyelenggaraan Bidang Urusan..... 84
<b>BAB V</b>	<b>PENUTUP</b> ..... 85



## **DAFTAR GAMBAR**

Gambar 1 Hubungan RENSTRA Kecamatan Sungai Pinang dengan Dokumen Perencanaan Lainnya.....	3
Gambar 2 Struktur Organisasi Kecamatan Sungai Pinang .....	33



**RANCANGAN AKHIR RENSTRA KECAMATAN SUNGAI PINANG  
PERIODE 2025-2029**

**DAFTAR TABEL**

Tabel 1	Komposisi Sumber Daya Aparatur Kecamatan Sungai Pinang Berdasarkan Klasifikasi Aparatur .....	34
Tabel 2	Komposisi Sumber Daya Aparatur Kecamatan Sungai Pinang Berdasarkan Jenis Kelamin .....	34
Tabel 3	Komposisi Sumber Daya Aparatur Kecamatan Sungai Pinang Berdasarkan Tingkat Pendidikan .....	35
Tabel 4	Sarana dan Prasarana di Kecamatan Sungai Pinang .....	36
Tabel 5	Pencapaian Kinerja Pelayanan Kecamatan Sungai Pinang Kota Samarinda, Provinsi Kalimantan Timur Tahun 2021 s.d. Tahun 2024.....	46
Tabel 6	Anggaran dan Realisasi Pendanaan Pelayanan Kecamatan Sungai Pinang Kota Samarinda, Provinsi Kalimantan Timur Tahun 2021 s.d. Tahun 2024.....	47
Tabel 7	Identifikasi Masalah Pokok, Masalah, dan Akar Masalah Kecamatan Sungai Pinang Periode 2025-2029 .....	52
Tabel 8	Tujuan dan Sasaran Jangka Menengah Kecamatan Sungai Pinang.....	56
Tabel 9	Relevansi Tujuan, Sasaran, Strategi, Arah Kebijakan, dan Program Kecamatan Sungai Pinang Periode 2025-2029 .....	58
Tabel 10	Kesesuaian antara Program pada RPJMD Kota Samarinda Periode 2025-2029 dengan Program pada Renstra Kecamatan Sungai Pinang Periode 2025-2029.....	60
Tabel 11	Keselarasn antara Program Unggulan Wali Kota Samarinda Periode 2025-2029 dengan Nomenklatur Program pada RENSTRA Kecamatan Sungai Pinang Periode 2025-2029.....	62
Tabel 12	Rencana Program, Kegiatan, dan Sub Kegiatan Kecamatan Sungai Pinang Periode 2025-2029 .....	64



**RANCANGAN AKHIR RENSTRA KECAMATAN SUNGAI PINANG  
PERIODE 2025-2029**

Tabel 13	Daftar Sub Kegiatan Prioritas dalam Mendukung Program Prioritas Pembangunan Daerah .....	83
Tabel 14	Indikator Kinerja Utama (IKU) Kecamatan Sungai Pinang.....	85



## **BAB I PENDAHULUAN**

### **1.1 Latar Belakang**

Rencana strategis (RENSTRA) Kecamatan Sungai Pinang adalah dokumen perencanaan untuk periode 5 (lima) tahun yang berfungsi sebagai pedoman penyusunan Rencana Kerja (RENJA), Rencana Kinerja Tahunan (RKT), Perjanjian Kinerja Kecamatan Sungai Pinang, serta digunakan sebagai instrumen evaluasi keberhasilan dan kegagalan kinerja Kecamatan Sungai Pinang dalam kurun waktu 5 (lima) tahun sesuai dengan tugas pokok dan fungsinya dalam penyelenggaraan pemerintahan daerah.

Penyusunan RENSTRA Kecamatan Sungai Pinang Periode 2025-2029 dilakukan secara simultan bersamaan dengan waktu proses penyusunan Rencana Pembangunan Jangka Menengah Daerah (RPJMD) Kota Samarinda periode 2025-2029 dan tentunya berpedoman pula pada RPJMD Kota Samarinda. Penyusunan dilaksanakan melalui tahapan persiapan, penyusunan rancangan awal, penyusunan rancangan, penyusunan rancangan akhir, sampai dengan penetapan RENSTRA.

Secara garis besar, kegiatan yang dilaksanakan pada setiap tahapan penyusunan RENSTRA Kecamatan Sungai Pinang periode 2025-2029 tersebut di atas, dilaksanakan melalui tahapan sebagai berikut :

1. Tahapan persiapan penyusunan RENSTRA dilakukan kegiatan-kegiatan, di antaranya : 1) Pembentukan tim penyusun RENSTRA, 2) Orientasi mengenai RENSTRA, Penyusunan agenda kerja Tim RENSTRA, serta pengumpulan data dan informasi ;
2. Tahapan penyusunan rancangan awal RENSTRA dengan berpedoman pada rancangan awal RPJMD Kota Samarinda ;
3. Tahapan verifikasi rancangan RENSTRA dengan berpedoman pada rancangan RPJMD Kota Samarinda ;
4. Tahapan penyusunan rancangan akhir RENSTRA yang penyusunannya berpedoman pada rancangan akhir RPJMD Kota Samarinda ;



**RANCANGAN AKHIR RENSTRA KECAMATAN SUNGAI PINANG  
PERIODE 2025-2029**

5. Tahapan verifikasi kesesuaian rancangan akhir sampai dengan penetapan RENSTRA berpedoman kepada RPJMD Kota Samarinda dengan memperhatikan beberapa dokumen perencanaan, seperti Rencana Tata Ruang Wilayah (RTRW) Kota Samarinda dan Kajian Lingkungan Hidup Strategis (KLHS) Kota Samarinda.

Pelaksanaan kegiatan penyusunan RENSTRA dievaluasi dan dikendalikan untuk memenuhi kesesuaian terhadap kebijakan penyusunan RENSTRA oleh Camat Sungai Pinang selaku Kepala Kecamatan Sungai Pinang, serta dibuat simpulan pengendalian dan evaluasi kebijakan RENSTRA oleh Bapperida Kota Samarinda.

Sebagai bagian dokumen perencanaan kinerja dalam penyelenggaraan pemerintah daerah, maka RENSTRA Kecamatan Sungai Pinang periode 2025-2029 memiliki keterkaitan dengan RPJMD Kota Samarinda periode 2025-2029 dan RENJA Kecamatan Sungai Pinang. Ilustrasi keterhubungan RENSTRA Kecamatan Sungai Pinang dengan RPJMD Kota Samarinda dan RENJA Kecamatan Sungai Pinang dapat digambarkan pada gambar yang tersaji di halaman berikutnya.



**RANCANGAN AKHIR RENSTRA KECAMATAN SUNGAI PINANG  
PERIODE 2025-2029**

**Gambar 1**

**Hubungan RENSTRA Kecamatan Sungai Pinang dengan Dokumen Perencanaan Lainnya**

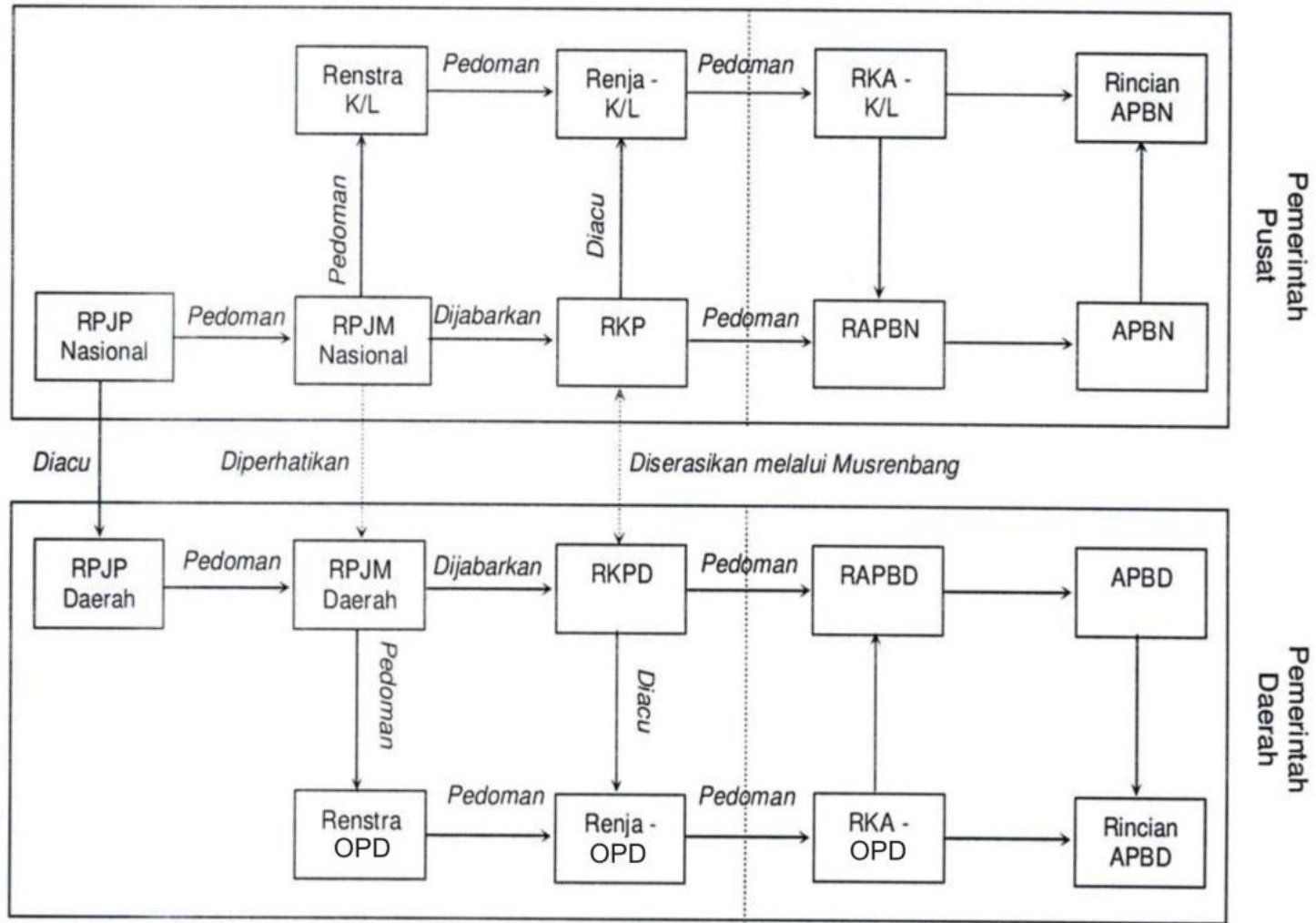



## **1.2 Dasar Hukum**

Dasar hukum penyusunan Rencana Strategis (RENSTRA) Kecamatan Sungai Pinang periode 2025-2029, di antaranya :

1. Landasan *idiil*, yaitu Pancasila ;
2. Landasan konstitusional, yaitu Undang-Undang Dasar (UUD) Tahun 1945 ;
3. Undang-Undang Nomor 25 Tahun 2004 tentang Sistem Perencanaan Pembangunan Nasional ;
4. Undang-Undang Nomor 33 Tahun 2004 tentang Perimbangan Keuangan antara Pemerintah Pusat dan Daerah ;
5. Undang-Undang Nomor 26 Tahun 2007 tentang Penataan Ruang ;
6. Undang-Undang Nomor 23 Tahun 2014 tentang Pemerintahan Daerah Sebagaimana Diubah Terakhir Melalui Undang-Undang Nomor 9 Tahun 2015 tentang Perubahan Kedua Atas Undang-Undang Nomor 23 Tahun 2014 tentang Pemerintahan Daerah ;
7. Peraturan Pemerintah Nomor 18 Tahun 2016 tentang Kecamatan Sungai Pinang ;
8. Peraturan Pemerintah Nomor 2 Tahun 2018 Tentang Standar Pelayanan Minimal ;
9. Peraturan Pemerintah Nomor 17 Tahun 2018 tentang Kecamatan ;
10. Peraturan Pemerintah Nomor 12 Tahun 2019 tentang Pengelolaan Keuangan Daerah ;
11. Peraturan Presiden Republik Indonesia Nomor 59 Tahun 2017 tentang Pelaksanaan Pencapaian Tujuan Pembangunan Berkelanjutan ;
12. Peraturan Menteri Dalam Negeri Nomor 86 Tahun 2017 tentang Tata Cara Perencanaan, Pengendalian, dan Evaluasi Pembangunan Daerah, Tata Cara Evaluasi Rancangan Peraturan Daerah tentang Rencana Pembangunan Jangka Panjang Daerah (RPJPD) dan Rencana Pembangunan Jangka Menengah Daerah (RPJMD), serta Tata Cara Perubahan Rencana Pembangunan Jangka Panjang Daerah (RPJPD), Rencana Pembangunan Jangka Menengah Daerah (RPJMD), dan Rencana Kerja Pemerintah Daerah (RKPD) ;



**RANCANGAN AKHIR RENSTRA KECAMATAN SUNGAI PINANG  
PERIODE 2025-2029**

13. Peraturan Menteri Dalam Negeri Nomor 130 Tahun 2018 tentang Kegiatan Pembangunan Sarana dan Prasarana Kelurahan dan Pemberdayaan Masyarakat di Kelurahan ;
14. Peraturan Menteri Dalam Negeri Nomor 70 Tahun 2019 tentang Sistem Informasi Pemerintahan Daerah ;
15. Peraturan Menteri Dalam Negeri Nomor 90 Tahun 2019 tentang Klasifikasi, Kodefikasi, Dan Nomenklatur Perencanaan Pembangunan Dan Keuangan Daerah ;
16. Peraturan Menteri Dalam Negeri Nomor 18 Tahun 2020 tentang Peraturan Pelaksanaan Peraturan Pemerintah Nomor 13 Tahun 2019 tentang Laporan dan Evaluasi Penyelenggaraan Pemerintahan Daerah ;
17. Instruksi Menteri Dalam Negeri Nomor 2 Tahun 2025 tentang Pedoman Penyusunan Rencana Pembangunan Jangka Menengah Daerah (RPJMD) dan Rencana Strategis (RENSTRA) Kecamatan Sungai Pinang Tahun 2025-2029 ;
18. Keputusan Menteri Dalam Negeri Nomor 050-5889 Tahun 2021 sebagaimana diubah terakhir dengan Keputusan Menteri Dalam Negeri Nomor 900.1.15.5-1317 Tahun 2023 tentang Hasil Verifikasi, Validasi, dan Inventarisasi Pemutakhiran Klasifikasi, Kodefikasi, dan Nomenklatur Perencanaan Pembangunan dan Keuangan Daerah ;
19. Peraturan Daerah Kota Samarinda Nomor 2 Tahun 2014 tentang Rencana Tata Ruang Wilayah (RTRW) Daerah Kota Samarinda Tahun 2014 sampai dengan Tahun 2034 ;
20. Peraturan Daerah Kota Samarinda Nomor 4 Tahun 2015 tentang Rencana Pembangunan Jangka Panjang Daerah (RPJPD) Kota Samarinda Tahun 2005 sampai dengan Tahun 2025 ;
21. Peraturan Daerah Kota Samarinda Nomor 3 Tahun 2016 tentang Urusan Pemerintahan Konkuren yang Menjadi Kewenangan Daerah ;
22. Peraturan Daerah Kota Samarinda Nomor 4 Tahun 2016 Sebagaimana Diubah Terakhir Melalui Peraturan Daerah Kota Samarinda Nomor 8 Tahun 2021 tentang Perubahan Atas Peraturan Daerah Kota Samarinda Nomor 4 Tahun 2016 tentang Pembentukan dan Susunan Kecamatan Sungai Pinang ;



## **RANCANGAN AKHIR RENSTRA KECAMATAN SUNGAI PINANG PERIODE 2025-2029**

23. Peraturan Walikota Samarinda Nomor 57 tahun 2016 tentang Susunan Organisasi dan Tata Kerja Kecamatan di Kota Samarinda ;
24. Peraturan Walikota Samarinda Nomor 11 tahun 2022 sebagaimana diubah terakhir dengan Peraturan Walikota Samarinda Nomor 1 tahun 2025 tentang Perubahan Ketiga mengenai Pedoman Teknis Pelaksanaan Program Pembangunan dan Pemberdayaan Masyarakat.

### **1.3 Maksud dan Tujuan**

Maksud dari penyusunan Rencana Strategis (RENSTRA) Kecamatan Sungai Pinang periode 2025-2029 adalah sebagai pedoman dan acuan Kecamatan Sungai Pinang dalam rangka penyelenggaraan pemerintahan yang mengacu kepada Rencana Pembangunan Jangka Menengah Daerah (RPJMD) Kota Samarinda periode 2025-2029 dan akan menjadi pedoman dalam penyusunan Rencana Kerja (RENJA) Kecamatan Sungai Pinang selama periode 2025-2029.

Adapun tujuan dari penyusunan RENSTRA Kecamatan Sungai Pinang periode 2025-2029, di antaranya :

1. Menetapkan visi dan misi, tujuan dan sasaran, strategi dan arah kebijakan, rencana program dan kegiatan serta pendanaan, dan kinerja Kecamatan Sungai Pinang dalam penyelenggaraan tugas pokok dan fungsinya selama periode 2025-2029.
2. Memberikan pedoman dalam penyusunan RENJA Kecamatan Sungai Pinang dalam penyelenggaraan tugas pokok dan fungsinya selama periode 2025-2029.
3. Memberikan acuan dalam pengendalian dan evaluasi pelaksanaan rencana pembangunan tahunan maupun 5 (lima) tahunan selama periode 2025-2029.
4. Sebagai dasar demi tercapainya penggunaan sumber daya yang efektif, efisien, dan berkelanjutan.



## **1.4 Sistematika Penulisan**

Penyusunan Rencana Strategis (RENSTRA) Kecamatan Sungai Pinang periode 2025-2029 ini disusun dengan sistematika penulisan sebagai berikut :

- BAB I       PENDAHULUAN
  - 1.1   Latar Belakang
  - 1.2   Dasar Hukum
  - 1.3   Maksud dan Tujuan
  - 1.4   Sistematika Penulisan
  
- BAB II       GAMBARAN PELAYANAN, PERMASALAHAN DAN ISU STRATEGIS KECAMATAN SUNGAI PINANG
  - 2.1   Gambaran Pelayanan Kecamatan Sungai Pinang
    - 2.1.1   Tugas, Fungsi, dan Struktur Kecamatan Sungai Pinang
    - 2.1.2   Sumber Daya Kecamatan Sungai Pinang
    - 2.1.3   Kinerja Pelayanan Kecamatan Sungai Pinang
    - 2.1.4   Kelompok Sasaran Layanan Kecamatan Sungai Pinang
  - 2.2   Permasalahan dan Isu Strategis Kecamatan Sungai Pinang
    - 2.2.1   Permasalahan Kecamatan Sungai Pinang
    - 2.2.2   Isu Strategis Kecamatan Sungai Pinang
  
- BAB III       TUJUAN, SASARAN, STRATEGI DAN ARAH KEBIJAKAN KECAMATAN SUNGAI PINANG
  - 3.1   Tujuan dan Sasaran Kecamatan Sungai Pinang
  - 3.2   Strategi dan Arah Kebijakan Kecamatan Sungai Pinang
  
- BAB IV       PROGRAM, KEGIATAN, SUB KEGIATAN, DAN KINERJA PENYELENGGARAAN BIDANG URUSAN
  - 4.1   Program, Kegiatan, Sub Kegiatan, dan Pagu Pendanaan Indikatif
  - 4.2   Kinerja Penyelenggaraan Bidang Urusan
  
- BAB V       PENUTUP



## **BAB II**

### **GAMBARAN PELAYANAN, PERMASALAHAN DAN ISU STRATEGI KECAMATAN SUNGAI PINANG**

#### **2.1 Gambaran Pelayanan Kecamatan Sungai Pinang**

Pada Gambaran Pelayanan Kecamatan Sungai Pinang akan diuraikan mengenai Tugas, Fungsi, dan Struktur Kecamatan Sungai Pinang, Sumber Daya Kecamatan Sungai Pinang, Kinerja Pelayanan Kecamatan Sungai Pinang, serta Kelompok Sasaran Layanan Kecamatan Sungai Pinang.

##### **2.1.1 Tugas, Fungsi, dan Struktur Kecamatan Sungai Pinang**

###### **A. Tugas dan Fungsi**

###### **1. Kecamatan**

Dalam Peraturan Walikota Samarinda Nomor 57 Tahun 2016 tentang Susunan Organisasi dan Tata Kerja Kecamatan Kota Samarinda, disebutkan Kecamatan merupakan unsur pelaksana teknis kewilayahan dalam daerah yang mempunyai tugas memimpin, mengkoordinasikan, serta mengendalikan penyelenggaraan pemerintahan, pelayanan publik, dan pemberdayaan masyarakat kelurahan.

Untuk melaksanakan tugasnya tersebut di atas, Kecamatan memiliki fungsi, di antaranya :

- a. Penyelenggaraan urusan pemerintah umum.
- b. Pengkoordinasian kegiatan pemberdayaan masyarakat.



**RANCANGAN AKHIR RENSTRA KECAMATAN SUNGAI PINANG  
PERIODE 2025-2029**

- c. Pengkoordinasian upaya penyelenggaraan ketentraman dan ketertiban umum.
- d. Pengkoordinasian penerapan dan penegakan peraturan daerah dan peraturan kepala daerah.
- e. Pengkoordinasian pemeliharaan prasarana dan sarana pelayanan umum.
- f. Pengkoordinasian penyelenggaraan kegiatan pemerintahan yang dilakukan oleh kecamatan.
- g. Pembinaan dan pengawasan penyelenggaraan kegiatan kelurahan.
- h. Pelaksanaan urusan pemerintahan yang menjadi kewenangan daerah yang tidak dilaksanakan oleh unit kerja kecamatan.
- i. Pelaksanaan pelimpahan sebagian kewenangan walikota untuk melaksanakan sebagian urusan pemerintahan yang menjadi kewenangan daerah.
- j. Pelaksanaan tugas lainnya sesuai dengan ketentuan peraturan perundang-undangan.

Kemudian, dalam pelaksanaan tugas dan fungsinya, Kecamatan Sungai Pinang dibantu beberapa kelurahan yang berada di bawah Kecamatan Sungai Pinang, di antaranya :

- a. Kelurahan Temindung Permai
- b. Kelurahan Sungai Pinang Dalam
- c. Kelurahan Bandara
- d. Kelurahan Gunung Lingai
- e. Kelurahan Mugirejo



## **2. Sekretariat Kecamatan**

Sekretariat Kecamatan mempunyai tugas melaksanakan :

- a. Penyiapan bahan.
- b. Perumusan kebijakan.
- c. Koordinasi.
- d. Perencanaan program.
- e. Ketatausahaan.
- f. Kehumasan.
- g. Kepegawaian.
- h. Ketatalaksanaan.
- i. Perlengkapan.
- j. Administrasi keuangan.
- k. Kesekretariatan Pelayanan Administrasi Terpadu Kecamatan (PATEN).

Untuk melaksanakan tugasnya tersebut di atas, Sekretariat Kecamatan memiliki fungsi, di antaranya :

- a. Perencanaan, penyusunan, dan pelaksanaan rencana program dan kegiatan kesekretariatan.
- b. Pengkoordinasian penyusunan dokumen Sistem Akuntabilitas Kinerja Instansi Pemerintahan (SAKIP).
- c. Pengkoordinasian penyusunan dan pelaksanaan Rencana Kerja dan Anggaran (RKA) dan Dokumen Pelaksanan Anggaran (DPA).
- d. Pelaksanaan dan pembinaan ketatausahaan, ketatalaksanaan, dan kearsipan.



**RANCANGAN AKHIR RENSTRA KECAMATAN SUNGAI PINANG  
PERIODE 2025-2029**

- e. Pengelolaan urusan kehumasan, perpustakaan, serta layanan informasi dan pengaduan masyarakat.
- f. Pelaksanaan administrasi dan pembinaan kepegawaian.
- g. Pengelolaan anggaran kecamatan dan aset daerah di di lingkup tugasnya sesuai dengan ketentuan peraturan perundang-undangan.
- h. Pelaksanaan administrasi keuangan dan pembayaran gaji pegawai.
- i. Pelaksanaan verifikasi Surat Pertanggungjawaban (SPj) keuangan.
- j. Pengelolaan urusan rumah tangga dan perlengkapan.
- k. Fasilitasi penyusunan dan pelaksanaan Standar Operasional Prosedur (SOP), Standar Pelayanan Minimal (SPM), Standar Pelayanan Publik (SPP), Maklumat Pelayanan, dan Survey Kepuasan Masyarakat (SKM).
- l. Pengkoordinasian penyelenggaraan kesekretariatan / ketatausahaan Pelayanan Administrasi Terpadu Kecamatan (PATEN).
- m. Pengkoordinasian pengelolaan data dan pengembangan sistem teknologi informasi / aplikasi.
- n. Pengevaluasian dan pelaporan pelaksanaan tugas dan fungsi.
- o. Pelaksanaan sistem pengendalian intern pemerintahan.
- p. Pelaksanaan tugas lainnya yang diberikan oleh atasan sesuai dengan ketentuan peraturan perundang-undangan.



### **3. Sub Bagian Perencanaan Program dan Keuangan**

Sub Bagian Perencanaan Program dan Keuangan memiliki fungsi, di antaranya :

- a. Merencanakan, menyusun, dan melaksanakan program dan kegiatan sesuai lingkup tugasnya.
- b. Mengkoordinir penyusunan dokumen Sistem Akuntabilitas Kinerja Instansi Pemerintah (SAKIP), mulai dari Indikator Kinerja Utama (IKU), Rencana Strategis (RESNTRA), Rencana Kerja (RENJA), Rencana Kerja Tahunan (RKT), Penetapan Kinerja, dan Laporan Kinerja.
- c. Menyusun komitmen kinerja yang berkaitan dengan bidang tugasnya.
- d. Melaksanakan verifikasi internal usulan perencanaan program dan kegiatan.
- e. Melaksanakan supervisi, monitoring, dan evaluasi pelaksanaan kegiatan seksi-seksi kecamatan.
- f. Mengkoordinasikan pembangunan, pengembangan, dan pemeliharaan aplikasi dengan seksi-seksi.
- g. Melaksanakan pengamanan *hardware* maupun *software* terhadap aplikasi yang digunakan secara bersama oleh lintas seksi di kecamatan.
- h. Melaksanakan pengamanan dan kesinambungan data elektronik terhadap aplikasi yang digunakan secara bersama di lingkup kecamatan.
- i. Melaksanakan pengelolaan data dan dokumentasi pelaksanaan program dan kegiatan kecamatan.
- j. Menghimpun laporan pelaksanaan program dan kegiatan kecamatan.
- k. Menyusun rencana usulan kebutuhan anggaran kecamatan.



**RANCANGAN AKHIR RENSTRA KECAMATAN SUNGAI PINANG  
PERIODE 2025-2029**

- l. Mengkoordinir penyusunan Rencana Kerja dan Anggaran (RKA) / Dokumen Pelaksanaan Anggaran (DPA) / Dokumen Pelaksanaan Perubahan Anggaran (DPPA) kecamatan.
- m. Meneliti kelengkapan dan verifikasi Surat Permintaan Pembayaran (SPP).
- n. Melaksanakan sistem akuntansi pengelolaan keuangan kecamatan.
- o. Menyiapkan Surat Perintah Membayar (SPM).
- p. Menyusun rekapitulasi penyerahan keuangan sebagai bahan evaluasi kinerja keuangan.
- q. Menyusun neraca kecamatan.
- r. Mengkoordinir dan meneliti anggaran perubahan kecamatan.
- s. Menyusun laporan keuangan kecamatan.
- t. Melaksanakan evaluasi dan pelaporan pelaksanaan tugas dan fungsi.
- u. Melaksanakan sistem pengendalian intern pemerintahan.
- v. Melaksanakan tugas lainnya yang diberikan oleh atasan sesuai dengan ketentuan peraturan perundang-undangan.

**4. Sub Bagian Umum dan Kepegawaian**

Sub Bagian Umum dan Kepegawaian memiliki fungsi, di antaranya :

- a. Merencanakan, menyusun, dan melaksanakan program dan kegiatan sesuai lingkup tugasnya.
- b. Melaksanakan pelayanan administrasi umum dan ketatatusahaan.
- c. Mengelola tertib administrasi umum dan ketatausahaan.
- d. Melaksanakan tugas kehumasan, dokumentasi, dan pengaduan masyarakat.



**RANCANGAN AKHIR RENSTRA KECAMATAN SUNGAI PINANG  
PERIODE 2025-2029**

- e. Melaksanakan urusan rumah tangga, keamanan kantor, dan mempersiapkan sarana prasarana kantor.
- f. Menyusun rencana kebutuhan alat-alat kantor, barang inventaris kantor / rumah tangga.
- g. Melaksanakan pelayanan administrasi perjalanan dinas.
- h. Melaksanakan pengadaan, pemeliharaan sarana, prasarana kantor, dan pengelolaan inventarisasi barang.
- i. Menyelesaikan administrasi kepegawaian.
- j. Menyelenggarakan pengelolaan pelaporan dan evaluasi kinerja pegawai.
- k. Menyusun bahan pembinaan kedisiplinan pegawai.
- l. Menyiapkan dan memproses usulan pendidikan dan pelatihan pegawai.
- m. Menyiapkan penyelenggaraan bimbingan teknis tertentu dalam rangka peningkatan kompetensi pegawai.
- n. Mengelola informasi dan dokumentasi dan pelaksanaan fungsi Pejabat Pengelola Informasi dan Dokumentasi (PPID) pembantu.
- o. Menyusun tata laksana dan tata kelola penanganan pengaduan dan pemberian informasi.
- p. Memfasilitasi seksi dalam menyusun Standar Operasional Prosedur (SOP), Standar Pelayanan Minimal (SPM), Standar Pelayanan Publik (SPP), Maklumat Pelayanan, dan Survey Kepuasan Masyarakat (SKM).
- q. Memfasilitasi pembinaan tata kelola pelayanan publik.
- r. Menyusun laporan pelaksanaan program dan kegiatan sesuai dengan bidang tugasnya.



- s. Melaksanakan evaluasi dan pelaporan pelaksanaan tugas dan fungsi.
- t. Melaksanakan sistem pengendalian intern pemerintah.
- u. Melaksanakan tugas lainnya yang diberikan oleh atasan sesuai dengan ketentuan peraturan perundang-undangan.

#### **5. Seksi Pemerintahan, Ketentraman, dan Ketertiban**

Seksi Pemerintahan, Ketentraman, dan Ketertiban mempunyai tugas melaksanakan pengumpulan dan penyiapan bahan, perumusan kebijakan, koordinasi, perencanaan program, pelaporan bidang pemerintahan, ketentraman, dan ketertiban.

Untuk melaksanakan tugasnya tersebut di atas, Seksi Pemerintahan, Ketentraman, dan Ketertiban memiliki fungsi, di antaranya :

- a. Merencanakan, menyusun, dan melaksanakan program dan kegiatan sesuai lingkup tugasnya.
- b. Merumuskan kebijakan teknis pelaksanaan kegiatan sesuai bidang tugasnya.
- c. Mengumpulkan, mengolah, menyajikan, mengembangkan, dan memanfaatkan data dan informasi bidang pemerintahan, ketentraman, dan ketertiban di wilayah kecamatan.
- d. Memberikan bimbingan, supervisi, fasilitasi, dan konsultasi pelaksanaan administrasi di kelurahan sesuai bidang tugasnya.
- e. Melaksanakan koordinasi dengan unit terkait terhadap kegiatan penyelenggaraan pemerintahan, ketentraman, dan ketertiban di wilayah kecamatan.



**RANCANGAN AKHIR RENSTRA KECAMATAN SUNGAI PINANG  
PERIODE 2025-2029**

- f. Melaksanakan koordinasi dengan unit kerja terkait terhadap kegiatan penyelenggaraan pemerintahan, ketentraman, dan ketertiban di wilayah kecamatan.
- g. Melaksanakan koordinasi dengan unit kerja terkait yang tugas dan fungsinya di bidang penerapan dan penegakan peraturan perundang-undangan.
- h. Melaksanakan pencatatan monografi kecamatan.
- i. Melaksanakan administrasi lainnya sesuai lingkup tugasnya.
- j. Melaksanakan tanggap bencana lingkup kecamatan.
- k. Memfasilitasi dan mengkoordinasikan kegiatan Forum Komunikasi Pimpinan Daerah (FORKOMPIMDA) kecamatan.
- l. Memfasilitasi penyelenggaraan Pemilihan Umum (Pemilu).
- m. Melaksanakan sistem pengendalian intern pemerintahan.
- n. Melaksanakan evaluasi dan pelaporan pelaksanaan tugas dan fungsi.
- o. Melaksanakan tugas lainnya yang diberikan oleh atasan sesuai dengan ketentuan peraturan perundang-undangan.

**6. Seksi Kesejahteraan dan Pemberdayaan Masyarakat**

Seksi Kesejahteraan dan Pemberdayaan Masyarakat mempunyai tugas melaksanakan pengumpulan dan penyiapan bahan, perumusan kebijakan, koordinasi, perencanaan program, pelaporan bidang kesejahteraan dan pemberdayaan masyarakat.



**RANCANGAN AKHIR RENSTRA KECAMATAN SUNGAI PINANG  
PERIODE 2025-2029**

Untuk melaksanakan tugasnya tersebut di atas, Seksi Kesejahteraan dan Pemberdayaan Masyarakat memiliki fungsi, di antaranya :

- a. Merencanakan, menyusun, dan melaksanakan program dan kegiatan sesuai lingkup tugasnya.
- b. Merumuskan kebijakan teknis pelaksanaan kegiatan sesuai bidang tugasnya.
- c. Memberikan bimbingan, supervisi, fasilitasi, dan konsultasi pelaksanaan administrasi di kelurahan sesuai bidang tugasnya.
- d. Mengumpulkan, mengolah, menyajikan, mengembangkan, dan memanfaatkan data dan informasi bidang kesejahteraan dan pemberdayaan masyarakat di wilayah kecamatan.
- e. Melaksanakan koordinasi, pembinaan, pengawasan, dan pengendalian terhadap pelaksanaan kegiatan pemberdayaan masyarakat di wilayah kecamatan, baik yang dilakukan oleh unit kerja pemerintah maupun swasta.
- f. Mengkoordinasikan, membina, dan mengembangkan, serta memantau kegiatan keagamaan, pendidikan, kesehatan, sosial, ketenagakerjaan, dan pemberdayaan masyarakat di wilayah kecamatan.
- g. Melaksanakan koordinasi dengan Lembaga Kemasyarakatan (PKK, LPM, PSM, Karang Taruna) atau lembaga terkait lainnya di bidang kesejahteraan dan pemberdayaan masyarakat yang berada di wilayah kecamatan.
- h. Melaksanakan administrasi bidang kesejahteraan dan pemberdayaan masyarakat yang menjadi lingkup tugasnya.
- i. Memfasilitasi pengembangan lembaga kemasyarakatan dan pelaksanaan pemberdayaan masyarakat di kelurahan.



- j. Melaksanakan sistem pengendalian intern pemerintahan.
- k. Melaksanakan evaluasi dan pelaporan pelaksanaan tugas dan fungsi.
- l. Melaksanakan tugas lainnya yang diberikan oleh atasan sesuai dengan ketentuan peraturan perundang-undangan.

## **7. Seksi Kebersihan dan Lingkungan Hidup**

Seksi Kebersihan dan Lingkungan Hidup mempunyai tugas melaksanakan pengumpulan dan penyiapan bahan, perumusan kebijakan, koordinasi, perencanaan program, pelaporan bidang kebersihan dan lingkungan hidup.

Untuk melaksanakan tugasnya tersebut di atas, Seksi Kebersihan dan Lingkungan Hidup memiliki fungsi, di antaranya :

- a. Merencanakan, menyusun, dan melaksanakan program dan kegiatan sesuai lingkup tugasnya.
- b. Merumuskan kebijakan teknis pelaksanaan kegiatan sesuai bidang tugasnya.
- c. Mengumpulkan, mengolah, menyajikan, mengembangkan, dan memanfaatkan data dan informasi bidang kebersihan dan lingkungan hidup.
- d. Memberikan bimbingan supervisi, fasilitasi, dan konsultasi pelaksanaan administrasi di kelurahan sesuai bidang tugasnya.
- e. Melaksanakan koordinasi, pembinaan, pengawasan, dan pengendalian terhadap berbagai kegiatan kebersihan dan lingkungan hidup.
- f. Melaksanakan pembinaan di bidang kebersihan, penghijauan, dan lingkungan hidup.



**RANCANGAN AKHIR RENSTRA KECAMATAN SUNGAI PINANG  
PERIODE 2025-2029**

- g. Melaksanakan koordinasi dengan unit kerja terkait terhadap pelaksanaan kegiatan di bidang kebersihan dan lingkungan hidup di wilayah kecamatan.
- h. Melaksanakan pencegahan dan penanggulangan pencemaran lingkungan lingkup kecamatan.
- i. Melaksanakan administrasi bidang kebersihan dan lingkungan hidup yang menjadi lingkup tugasnya.
- j. Memfasilitasi dan mengkoordinasikan kegiatan Forum Kota Sehat (FORKOTS) di kecamatan.
- k. Melaksanakan sistem pengendalian intern pemerintahan.
- l. Melaksanakan evaluasi dan pelaporan pelaksanaan tugas dan fungsi.
- m. Melaksanakan tugas lainnya yang diberikan oleh atasan sesuai dengan ketentuan peraturan perundang-undangan.

## **8. Seksi Ekonomi dan Pembangunan**

Seksi Ekonomi dan Pembangunan mempunyai tugas melaksanakan pengumpulan dan penyiapan bahan, perumusan kebijakan, koordinasi, perencanaan program, pelaporan bidang ekonomi dan pembangunan.

Untuk melaksanakan tugasnya tersebut di atas, Seksi Ekonomi dan Pembangunan memiliki fungsi, di antaranya :

- a. Merencanakan, menyusun, dan melaksanakan program dan kegiatan sesuai lingkup tugasnya.
- b. Merumuskan kebijakan teknis pelaksanaan kegiatan sesuai bidang tugasnya.



**RANCANGAN AKHIR RENSTRA KECAMATAN SUNGAI PINANG  
PERIODE 2025-2029**

- c. Mengumpulkan, mengolah, menyajikan, mengembangkan, dan memanfaatkan data dan informasi bidang pemberdayaan ekonomi dan sarana prasarana di wilayah kecamatan.
- d. Memberikan bimbingan, supervisi, failitasi, dan konsultasi pelaksanaan administrasi di kelurahan sesuai bidang tugasnya.
- e. Melaksanakan koordinasi, pembinaan, pengawasan, dan pengendalian terhadap berbagai kegiatan ekonomi dan pembangunan di wilayah kecamatan, baik yang dilakukan oleh unit kerja pemerintah maupun swasta.
- f. Melaksanakan koordinasi dengan unit kerja terkait terhadap pelaksanaan kegiatan bidang ekonomi dan pembangunan di wilayah kecamatan.
- g. Mengkoordinasikan, membina, dan mengembangkan, serta memantau kegiatan perindustrian, perdagangan, perkoperasian, Usaha Kecil Menengah (UKM), dan golongan ekonomi lemah.
- h. Melaksanakan pembinaan bidang pemberdayaan perekonomian masyarakat.
- i. Melaksanakan administrasi bidang ekonomi dan pembangunan yang menjadi lingkup tugasnya.
- j. Menyusun profil kecamatan.
- k. Mengatur partisipasi masyarakat untuk ikut serta dalam perencanaan pembangunan lingkup kecamatan dalam forum Musyawarah Perencanaan Pembangunan (Musrenbang).
- l. Melaksanakan sistem pengendalian intern pemerintahan.
- m. Melaksanakan evaluasi dan pelaporan tugas dan fungsi.



- n. Melaksanakan tugas lainnya yang diberikan oleh atasan sesuai dengan ketentuan peraturan perundang-undangan.

## **9. Seksi Pelayanan Umum**

Seksi Pelayanan Umum mempunyai tugas melaksanakan pengumpulan dan penyiapan bahan, perumusan kebijakan, koordinasi, perencanaan program, pelaporan bidang pelayanan umum.

Untuk melaksanakan tugasnya tersebut di atas, Seksi Pelayanan Umum memiliki fungsi, di antaranya :

- a. Merencanakan, menyusun, dan melaksanakan program dan kegiatan sesuai lingkup tugasnya.
- b. Merumuskan kebijakan teknis pelaksanaan kegiatan sesuai bidang tugasnya.
- c. Mengumpulkan, mengolah, menyajikan, mengembangkan, dan memanfaatkan data dan informasi bidang pelayanan umum.
- d. Memberikan bimbingan, supervisi, fasilitasi, dan konsultasi pelaksanaan administrasi di kelurahan sesuai bidang tugasnya.
- e. Melaksanakan koordinasi dengan setiap seksi dalam pelaksanaan pelayanan umum yang menjadi ruang lingkup tugasnya.
- f. Melaksanakan koordinasi dengan unit kerja terkait terhadap pelaksanaan kegiatan pelayanan umum di kecamatan.
- g. Melaksanakan pelayanan administrasi tingkat kecamatan di bidang perizinan maupun non perizinan dan administrasi lain sesuai kewenangannya, mulai dari



- penerimaan dokumen / berkas permohonan dan penertiban, serta penyampaian kembali dokumen / berkas kepada pemohon.
- h. Melaksanakan fasilitasi, pembinaan, dan pengawasan pelaksanaan pelayanan umum.
  - i. Melaksanakan koordinasi dengan unit kerja yang tugas dan fungsinya di bidang pemeliharaan prasarana dan fasilitas pelayanan umum.
  - j. Melaksanakan koordinasi dengan pihak swasta dalam pelaksanaan pemeliharaan prasarana dan fasilitas pelayanan umum.
  - k. Melaksanakan sistem pengendalian intern pemerintahan.
  - l. Melaksanakan evaluasi dan pelaporan pelaksanaan tugas dan fungsi.
  - m. Melaksanakan tugas lainnya yang diberikan oleh atasan sesuai dengan ketentuan peraturan perundang-undangan.

## **10. Kelurahan**

Kelurahan mempunyai tugas membantu Camat dalam mengkoordinasikan serta mengendalikan penyelenggaraan pemerintahan, pelayanan publik, dan pemberdayaan masyarakat kelurahan.

Untuk melaksanakan tugasnya tersebut di atas, Seksi Pelayanan Umum memiliki fungsi, di antaranya :

- a. Melaksanakan kegiatan pemerintahan kelurahan.
- b. Melaksanakan pemberdayaan masyarakat.
- c. Melaksanakan pelayanan masyarakat.
- d. Melaksanakan pemeliharaan ketentraman dan ketertiban umum.



- e. Melaksanakan pemeliharaan prasarana dan fasilitas pelayanan umum.
- f. Melaksanakan tugas lain yang diberikan oleh Camat sesuai dengan ketentuan peraturan perundang-undangan.

## **11. Sekretariat Kelurahan**

Sekretariat Kelurahan mempunyai tugas melaksanakan penyiapan bahan perumusan kebijakan, koordinasi, perencanaan program, pelaporan urusan umum dan kehumasan, ketatalaksanaan, perlengkapan, administrasi keuangan, dan kepegawaian.

Untuk melaksanakan tugasnya tersebut di atas, Sekretariat Kelurahan memiliki fungsi, di antaranya :

- a. Merencanakan, menyusun, dan melaksanakan rencana program dan kegiatan kesekretariatan.
- b. Merumuskan kebijakan teknis pelaksanaan kegiatan kesekretariatan.
- c. Melaksanakan koordinasi dengan unit kerja terkait terhadap kegiatan kesekretariatan.
- d. Menyiapkan bahan penyusunan dokumen Sistem Akuntabilitas Kinerja Instansi Pemerintah (SAKIP).
- e. Melaksanakan supervisi, monitoring, dan evaluasi pelaksanaan kegiatan seksi-seksi kelurahan.
- f. Melaksanakan pengelolaan data dan dokumentasi pelaksanaan program dan kegiatan kelurahan.
- g. Menghimpun laporan pelaksanaan program dan kegiatan kelurahan.



- h. Melaksanakan ketatausahaan, ketatalaksanaan, dan kearsipan.
- i. Mengelola urusan kehumasan, perpustakaan, serta layanan informasi dan pengaduan masyarakat.
- j. Melaksanakan administrasi dan pembinaan kepegawaian.
- k. Mengelola anggaran dan aset daerah sesuai lingkup tugasnya berdasarkan ketentuan.
- l. Mengelola urusan rumah tangga dan perlengkapan.
- m. Memfasilitasi penyusunan dan pelaksanaan Standar Operasional Prosedur (SOP), Standar Pelayanan Minimal (SPM), Standar Pelayanan Publik (SPP), Maklumat Pelayanan, dan Survey Kepuasan Masyarakat (SKM).
- n. Mengkoordinasikan pengelolaan data dan pengembangan sistem teknologi informasi / aplikasi.
- o. Melaksanakan evaluasi dan pelaporan pelaksanaan tugas dan fungsi.
- p. Melaksanakan sistem pengendalian internal pemerintahan.
- q. Melaksanakan tugas lainnya yang diberikan oleh atasan sesuai dengan ketentuan peraturan perundang-undangan.

## **12. Seksi Pemerintahan, Ketentraman, dan Ketertiban**

Seksi Pemerintahan, Ketentraman, dan Ketertiban mempunyai tugas melaksanakan pengumpulan dan penyiapan bahan, perumusan kebijakan, koordinasi, perencanaan program dan pelaporan bidang pemerintahan, ketentraman, dan ketertiban.



**RANCANGAN AKHIR RENSTRA KECAMATAN SUNGAI PINANG  
PERIODE 2025-2029**

Untuk melaksanakan tugasnya tersebut di atas, Seksi Pemerintahan, Ketentraman, dan Ketertiban memiliki fungsi, di antaranya :

- a. Merencanakan, menyusun, dan melaksanakan program dan kegiatan sesuai lingkup tugasnya.
- b. Merumuskan kebijakan teknis pelaksanaan kegiatan sesuai bidang tugasnya.
- c. Mengumpulkan, mengolah, menyajikan, mengembangkan, dan memanfaatkan data dan informasi bidang pemerintahan, ketentraman, dan ketertiban di wilayah kelurahan.
- d. Melaksanakan koordinasi dengan unit kerja terkait terhadap kegiatan penyelenggaraan pemerintahan, ketentraman, dan ketertiban di wilayah kelurahan.
- e. Melaksanakan koordinasi dengan pemuka agama yang berada di wilayah kerja kelurahan untuk mewujudkan ketentraman dan ketertiban.
- f. Melaksanakan koordinasi dengan unit kerja terkait yang tugas dan fungsinya di bidang penerapan dan penegakan peraturan perundang-undangan.
- g. Melaksanakan pencatatan monografi kelurahan.
- h. Melaksanakan administrasi pertanahan, kependudukan, dan pencatatan sipil, serta administrasi lainnya sesuai lingkup tugasnya.
- i. Melaksanakan pelayanan administrasi bidang pemerintahan, ketentraman, dan ketertiban sesuai lingkup tugasnya.
- j. Memfasilitasi pelaksanaan pemilihan, pengangkatan, dan pemberhentian Ketua Rukun Tetangga (RT), serta membantu penyelesaian proses administrasinya.
- k. Melaksanakan tanggap bencana lingkup kelurahan.



- l. Memfasilitasi penyelenggaraan Pemilihan Umum (Pemilu).
- m. Melaksanakan sistem pengendalian internal pemerintahan.
- n. Melaksanakan evaluasi dan pelaporan pelaksanaan tugas dan fungsi.
- o. Melaksanakan tugas lainnya yang diberikan oleh atasan sesuai dengan ketentuan peraturan perundang-undangan.

### **13. Seksi Kesejahteraan dan Pemberdayaan Masyarakat**

Seksi Kesejahteraan dan Pemberdayaan Masyarakat mempunyai tugas melaksanakan pengumpulan dan penyiapan bahan, perumusan kebijakan, koordinasi, perencanaan program, pelaporan bidang kesejahteraan dan pemberdayaan masyarakat.

Untuk melaksanakan tugasnya tersebut di atas, Seksi Kesejahteraan dan Pemberdayaan Masyarakat memiliki fungsi, di antaranya :

- a. Merencanakan, menyusun, dan melaksanakan program dan kegiatan sesuai lingkup tugasnya.
- b. Merumuskan kebijakan teknis pelaksanaan kegiatan sesuai bidang tugasnya.
- c. Mengumpulkan, mengolah, menyajikan, mengembangkan, dan memanfaatkan data dan informasi bidang kesejahteraan dan pemberdayaan masyarakat.
- d. Melaksanakan koordinasi, pembinaan, pengawasan, dan pengendalian terhadap berbagai kegiatan bidang kesejahteraan dan pemberdayaan masyarakat di wilayah kelurahan.
- e. Melaksanakan koordinasi dengan unit kerja terkait terhadap pelaksanaan berbagai kegiatan bidang kesejahteraan dan pemberdayaan masyarakat di



wilayah kelurahan.

- f. Melaksanakan pelayanan administrasi bidang kesejahteraan dan pemberdayaan masyarakat sesuai lingkup tugasnya.
- g. Memfasilitasi pelaksanaan kegiatan keagamaan, pendidikan, kesehatan, sosial, ketenagakerjaan, serta pemberdayaan masyarakat, perempuan, dan anak di wilayah kelurahan.
- h. Melaksanakan koordinasi dengan PKK, LPM, PSM, Karang Taruna, dan lembaga terkait lainnya di bidang kesejahteraan dan pemberdayaan masyarakat yang berada di wilayah kelurahan.
- i. Melaksanakan pembinaan terhadap organisasi kepemudaan, olah raga, kesenian, dan organisasi masyarakat.
- j. Melaksanakan bimbingan dan penyuluhan kepada masyarakat dalam rangka partisipasi pemberdayaan masyarakat dan kesejahteraan rakyat.
- k. Melaksanakan sistem pengendalian internal pemerintahan.
- l. Melaksanakan evaluasi dan pelaporan pelaksanaan tugas dan fungsi.
- m. Melaksanakan tugas lainnya yang diberikan oleh atasan sesuai dengan ketentuan peraturan perundang-undangan.

#### **14. Seksi Ekonomi, Pembangunan, dan Lingkungan Hidup**

Seksi Ekonomi, Pembangunan, dan Lingkungan Hidup mempunyai tugas melaksanakan pengumpulan dan penyiapan bahan, perumusan kebijakan, koordinasi, perencanaan program, dan pelaporan bidang ekonomi, pembangunan dan lingkungan hidup.



**RANCANGAN AKHIR RENSTRA KECAMATAN SUNGAI PINANG  
PERIODE 2025-2029**

Untuk melaksanakan tugasnya tersebut di atas, Seksi Ekonomi, Pembangunan, dan Lingkungan Hidup memiliki fungsi, di antaranya :

- a. Merencanakan, menyusun, dan melaksanakan program dan kegiatan sesuai lingkup tugasnya.
- b. Merumuskan kebijakan teknis pelaksanaan kegiatan sesuai bidang tugasnya.
- c. Mengumpulkan, mengolah, menyajikan, mengembangkan, dan memanfaatkan data dan informasi bidang pembangunan, sarana prasarana umum, jalan, dan jembatan.
- d. Mengelola data lingkungan hidup, kebersihan dan keindahan kota, serta Ruang Terbuka Hijau (RTH).
- e. Menyiapkan bahan Musyawarah Perencanaan Pembangunan (Musrenbang).
- f. Melakukan pemantauan terhadap kelancaran pengelolaan persampahan.
- g. Melaksanakan koordinasi, pembinaan, pengawasan, dan pengendalian terhadap berbagai kegiatan bidang ekonomi, pembangunan, dan lingkungan hidup di wilayah kelurahan.
- h. Melaksanakan koordinasi dengan unit kerja terkait terhadap pelaksanaan berbagai kegiatan bidang ekonomi, pembangunan, dan lingkungan hidup di wilayah kelurahan.
- i. Melaksanakan pelayanan administrasi bidang ekonomi, pembangunan, dan lingkungan hidup sesuai lingkup tugasnya.
- j. Menyusun profil kelurahan.
- k. Memfasilitasi pembangunan di bidang prasarana dan pengembangan perekonomian.



- l. Melaksanakan kegiatan, pembinaan, dan pengawasan, serta pelaporan langkah-langkah penanggulangan terhadap terjadinya pencemaran dan kerusakan lingkungan hidup, serta pola pencegahan kerusakan lingkungan hidup.
- m. Melaksanakan pembinaan dan pengembangan, serta pemantauan terhadap usaha di bidang perindustrian dan perdagangan, perkoperasian, UMKM, pertanian, dan peternakan.
- n. Melaksanakan penyuluhan dan monitoring kepada koperasi dan para pengrajin.
- o. Melaksanakan sistem pengendalian internal pemerintahan.
- p. Melaksanakan evaluasi dan pelaporan pelaksanaan tugas dan fungsi.
- q. Melaksanakan tugas lainnya yang diberikan oleh atasan sesuai dengan ketentuan peraturan perundang-undangan.

## **15. Kelompok Jabatan Fungsional**

Kelompok Jabatan Fungsional mempunyai tugas melaksanakan sebagian tugas kecamatan sesuai dengan keahlian dan / atau keterampilan tertentu, serta bersifat mandiri.

Untuk melaksanakan tugasnya tersebut di atas, Kelompok Jabatan Fungsional memiliki fungsi, di antaranya :

- a. Kelompok Jabatan Fungsional terdiri dari sejumlah tenaga dalam jenjang jabatan fungsional yang dapat dibagi dalam berbagai kelompok sesuai sifat dan keahliannya.



**RANCANGAN AKHIR RENSTRA KECAMATAN SUNGAI PINANG  
PERIODE 2025-2029**

- b. Setiap Kelompok Jabatan Fungsional dikoordinasikan oleh seorang tenaga fungsional senior yang ditunjuk dan bertanggungjawab kepada Camat pada tingkat kecamatan, dan bertanggungjawab kepada Lurah pada tingkat kelurahan.
- c. Jumlah Jabatan Fungsional ditentukan berdasarkan kebutuhan dan beban kerja.
- d. Jenis dan jenjang jabatan fungsional, serta rincian tugas jabatan fungsional diatur sesuai dengan ketentuan peraturan perundang-undangan.

**B. Struktur Organisasi**

Dalam Peraturan Walikota Samarinda Nomor 57 Tahun 2016 tentang Susunan Organisasi dan Tata Kerja Kecamatan Kota Samarinda, Struktur Organisasi di Kecamatan, terdiri dari :

1. Kecamatan
2. Sekretariat Kecamatan, membawahkan :
  - a. Sub Bagian Perencanaan Program dan Keuangan
  - b. Sub Bagian Umum dan Kepegawaian
3. Seksi Pemerintahan, Ketentraman, dan Ketertiban
4. Seksi Kesejahteraan dan Pemberdayaan Masyarakat
5. Seksi Kebersihan dan Lingkungan Hidup
6. Seksi Ekonomi dan Pembangunan
7. Seksi Pelayanan Umum
8. Kelurahan, membawahkan :
  - a. Sekretaris Kelurahan



**RANCANGAN AKHIR RENSTRA KECAMATAN SUNGAI PINANG  
PERIODE 2025-2029**

- b. Seksi Pemerintahan, Ketentraman, dan Ketertiban
  - c. Seksi Kesejahteraan dan Pemberdayaan Masyarakat
  - d. Seksi Ekonomi, Pembangunan, dan Lingkungan Hidup
9. Kelompok Jabatan Fungsional

Adapun Struktur Organisasi di Kecamatan Sungai Pinang berdasarkan Peraturan Walikota Samarinda Nomor 57 Tahun 2016 tentang Susunan Organisasi dan Tata Kerja Kecamatan Kota Samarinda, dapat diilustrasikan pada Gambar Struktur Organisasi Kecamatan Sungai Pinang yang tersaji di halaman berikutnya.



Gambar 2  
Struktur Organisasi Kecamatan Sungai Pinang

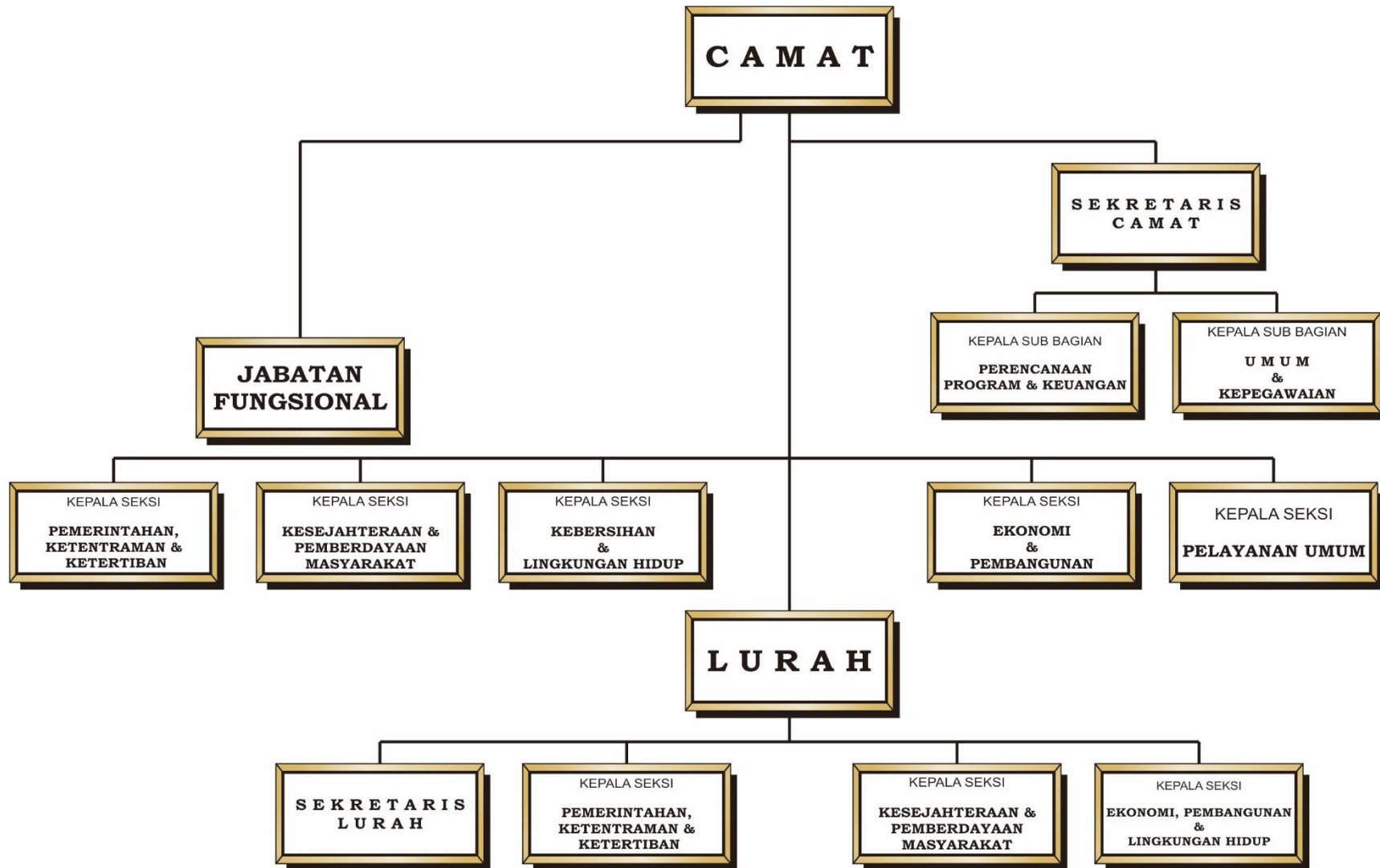



## 2.1.2 Sumber Daya Kecamatan Sungai Pinang

### A. Sumber Daya Aparatur

Sampai dengan tahun 2025, jumlah sumber daya aparatur pada Kecamatan Sungai Pinang Kecamatan Sungai Pinang, sebanyak 108 (seratus delapan) orang. Adapun rinciannya untuk Kecamatan Sungai Pinang sebanyak 35 (tiga puluh lima) orang, Kelurahan Selili, Kelurahan Sungai Dama, Kelurahan Sidodamai, dan Kelurahan Pelita masing-masing sebanyak 14 (empat belas) orang. Adapun Kelurahan Sidomulyo sebanyak 17 (tujuh belas) orang. Jadi, total jumlah aparatur di Kecamatan Sungai Pinang sebanyak 108 (seratus delapan) orang.

**Tabel 1**  
**Komposisi Sumber Daya Aparatur Kecamatan Sungai Pinang Berdasarkan Klasifikasi Aparatur**

Unit	Klasifikasi			Jumlah
	PNS	PPPK	PPPK Paruh Waktu	
(1)	(2)	(3)	(4)	(5)
Kecamatan Sungai Pinang	15	6	14	35
Kelurahan Temindung Permai	9	4	9	22
Kelurahan Sungai Pinang Dalam	10	5	8	23
Kelurahan Bandara	10	3	5	18
Kelurahan Gunung Lingai	10	3	5	18
Kelurahan Mugirejo	9	3	5	17
<b>Jumlah</b>	<b>63</b>	<b>24</b>	<b>46</b>	<b>133</b>

**Tabel 2**  
**Komposisi Sumber Daya Aparatur Kecamatan Sungai Pinang Berdasarkan Jenis Kelamin**

Unit	Jenis Kelamin		Jumlah
	Laki-Laki	Perempuan	
(1)	(2)	(3)	(4)
Kecamatan Sungai Pinang	17	18	35



**RANCANGAN AKHIR RENSTRA KECAMATAN SUNGAI PINANG  
PERIODE 2025-2029**

Unit	Jenis Kelamin		Jumlah
	Laki-Laki	Perempuan	
(1)	(2)	(3)	(4)
Kelurahan Temindung Permai	8	14	22
Kelurahan Sungai Pinang Dalam	13	10	23
Kelurahan Bandara	8	10	18
Kelurahan Gunung Lingai	10	8	18
Kelurahan Mugirejo	7	10	17
<b>Jumlah</b>	<b>63</b>	<b>70</b>	<b>133</b>

**Tabel 3**  
**Komposisi Sumber Daya Aparatur Kecamatan Sungai Pinang Berdasarkan Tingkat Pendidikan**

Unit	Tingkat Pendidikan							Jumlah
	SD	SMP	SMA	D-3	S-1	S-2	S-3	
(1)	(2)	(3)	(4)	(5)	(6)	(7)	(8)	(9)
Kecamatan Sungai Pinang	4		13	1	15	2		35
Kelurahan Temindung Permai			12	2	7	1		22
Kelurahan Sungai Pinang Dalam			14	1	8			23
Kelurahan Bandara			7	1	10			18
Kelurahan Gunung Lingai		1	9		8			18
Kelurahan Mugirejo		1	9		6	1		17
<b>Jumlah</b>	<b>4</b>	<b>2</b>	<b>64</b>	<b>5</b>	<b>54</b>	<b>4</b>		<b>133</b>

## **B. Sarana dan Prasarana**

Untuk menunjang pelaksanaan tugas dan pokok dan fungsinya, Kecamatan Sungai Pinang dilengkapi dengan sarana dan prasarana berupa aktiva tanah dan bangunan, inventaris, kendaraan dinas, dan fasilitas lainnya. Sarana dan Prasarana



**RANCANGAN AKHIR RENSTRA KECAMATAN SUNGAI PINANG  
PERIODE 2025-2029**

tersebut dalam kondisi baik dan sebagian dalam kondisi kurang baik, namun diharapkan semuanya dapat dimanfaatkan secara optimal.

Sampai dengan tahun 2025, sarana kerja yang dimiliki Kecamatan Sungai Pinang dapat dilihat pada tabel yang tersaji di halaman berikutnya.



**RANCANGAN AKHIR RENSTRA KECAMATAN SUNGAI PINANG  
PERIODE 2025-2029**

**Tabel 4  
Sarana dan Prasarana di Kecamatan Sungai Pinang**

No	Nama	Tahun	Kondisi	Asal Usul	Jumlah/Luas
1	Tanah Gedung Kantor	1995	Baik	Hibah	621 M2
2	Bangunan Gedung Kantor Permanen	1995	Baik	Hibah	530 M2
3	Kursi Rapat	1997	Rusak Berat	Hibah	8
4	Gordyn/Kray	2010	Baik	Hibah	1
5	Filling Besi/Metal	2000	Baik	Hibah	1
6	Meja Komputer	2000	Rusak Berat	Hibah	1
7	Printer	2000	Rusak Berat	Hibah	1
8	Personal Komputer (Laboratorium)	2000	Rusak Berat	Hibah	1
9	Mesin Ketik Manual Standar (14-16)	2001	Rusak Berat	Hibah	1
10	Lemari kayu	2001	Baik	Hibah	2
11	Lemari kayu	2001	Rusak Berat	Hibah	1
12	Meja Kayu	2001	Rusak Berat	Hibah	9



**RANCANGAN AKHIR RENSTRA KECAMATAN SUNGAI PINANG  
PERIODE 2025-2029**

No	Nama	Tahun	Kondisi	Asal Usul	Jumlah/Luas
13	Kursi Rapat	2001	Rusak Berat	Hibah	2
14	Kipas Angin	2001	Rusak Berat	Hibah	1
15	Filling Besi/Metal	2004	Baik	Hibah	1
16	Lemari Kayu	2004	Rusak Berat	Hibah	1
17	Meja Kayu	2004	Baik	Hibah	1
18	Kursi Tamu	2004	Baik	Hibah	1
19	Kursi Putar	2005	Baik	Hibah	1
20	Meja Komputer	2005	Baik	Hibah	1
21	Meja Komputer	2005	Rusak Berat	Hibah	1
22	Dispenser	2005	Baik	Hibah	1
23	Personal Komputer (Laboratorium)	2005	Rusak Berat	Hibah	1
24	Mesin Ketik Lain-lain	2006	Rusak Berat	Hibah	1
25	Meja Komputer	2006	Rusak Berat	Hibah	1
26	Personal Komputer (Laboratorium)	2006	Rusak Berat	Hibah	1
27	Air Conditioning	2007	Baik	Hibah	1
28	Meja Panjang	2007	Rusak Berat	Hibah	1



**RANCANGAN AKHIR RENSTRA KECAMATAN SUNGAI PINANG  
PERIODE 2025-2029**

No	Nama	Tahun	Kondisi	Asal Usul	Jumlah/Luas
29	Kursi Rapat	2007	Rusak Berat	Hibah	7
30	Kursi Plastik	2007	Rusak Berat	Hibah	1
31	Sound System	2007	Rusak Berat	Hibah	1
32	Personal Komputer Lain-lain	2007	Rusak Berat	Hibah	1
33	Printer	2007	Rusak Berat	Hibah	1
34	Printer	2007	Baik	Hibah	1
35	Layar Film	2007	Kurang Baik	Hibah	1
36	Generator	2007	Rusak Berat	Hibah	1
37	Personal Komputer (Laboratorium)	2007	Rusak Berat	Hibah	1
38	Lemari Kaca	2008	Rusak Berat	Hibah	1
39	Lemari Kayu	2008	Rusak Berat	Hibah	2
40	Meja Kayu	2008	Baik	Hibah	1
41	Lemari Es	2008	Baik	Hibah	1
42	Mesin Ketik Manual Standar (14-16)	2009	Rusak Berat	Hibah	1



**RANCANGAN AKHIR RENSTRA KECAMATAN SUNGAI PINANG  
PERIODE 2025-2029**

No	Nama	Tahun	Kondisi	Asal Usul	Jumlah/Luas
43	Lemari Besi	2009	Baik	Hibah	1
44	Filling Besi/Metal	2009	Baik	Hibah	2
45	Kursi Besi/Metal	2009	Rusak Berat	Hibah	1
46	Meja Podium	2009	Baik	Hibah	1
47	Kursi Rapat	2009	Baik	Hibah	2
48	Kursi Putar	2009	Baik	Hibah	2
49	Meja Biro	2009	Rusak Berat	Hibah	1
50	AC Unit	2009	Rusak Berat	Hibah	2
51	Kipas Angin	2009	Baik	Hibah	3
52	Televisi	2009	Baik	Hibah	1
53	Dispenser	2009	Baik	Hibah	1
54	Gordyn/Kray	2009	Baik	Hibah	8
55	Sound System	2009	Baik	Hibah	1
56	Stabilizer	2009	Baik	Hibah	1
57	Alat Press Laminasi	2009	Baik	Hibah	1
58	Alat Pemadam Kebakaran	2009	Baik	Hibah	2
59	Personal Komputer (Laboratorium)	2009	Rusak Berat	Hibah	1



**RANCANGAN AKHIR RENSTRA KECAMATAN SUNGAI PINANG  
PERIODE 2025-2029**

No	Nama	Tahun	Kondisi	Asal Usul	Jumlah/Luas
60	Meja Kerja	2009	Baik	Hibah	2
61	Printer	2009	Baik	Hibah	1
62	Rak Kayu	2010	Baik	Hibah	6
63	Meja Kayu	2010	Baik	Hibah	13
64	Kursi Besi/Metal	2010	Baik	Hibah	2
65	Kursi Putar	2010	Baik	Hibah	1
66	Kursi Putar	2010	Kurang Baik	Hibah	1
67	Meja Komputer	2010	Rusak Berat	Hibah	1
68	Gordyn/Kray	2010	Baik	Hibah	6
69	Generator	2010	Kurang Baik	Hibah	1
70	Personal Komputer (Laboratorium)	2010	Rusak Berat	Hibah	2
71	Alat Pemeliharaan Tanaman Lain-lain	2011	Baik	Pembelian	1
72	Mesin Ketik Manual Standar (14-16)	2011	Baik	Hibah	1



**RANCANGAN AKHIR RENSTRA KECAMATAN SUNGAI PINANG  
PERIODE 2025-2029**

No	Nama	Tahun	Kondisi	Asal Usul	Jumlah/Luas
73	Alat Penghancur Kertas	2011	Baik	Hibah	1
74	Tempat Tidur Besi/Metal (Lengkap)	2011	Baik	Pembelian	1
75	Meja Rapat	2011	Baik	Pembelian	2
76	Meja Rapat	2011	Rusak Berat	Hibah	1
77	Kursi Tamu	2011	Baik	Hibah	1
78	Kursi Tangan	2011	Baik	Hibah	5
79	Kursi Tangan	2011	Rusak Berat	Hibah	3
80	Sofa	2011	Baik	Hibah	1
81	AC Unit	2011	Baik	Pembelian	8
82	AC Unit	2011	Rusak Berat	Pembelian	2
83	Sound System	2011	Rusak Berat	Pembelian	1
84	Gordyn/Kray	2011	Baik	Pembelian	12
85	Keranjang	2011	Baik	Pembelian	1
86	Alat Pemdam Kebakaran Lain-lain	2011	Baik	Pembelian	1
87	Hard Disk	2011	Rusak Berat	Pembelian	1
88	Printer	2011	Rusak Berat	Pembelian	3



**RANCANGAN AKHIR RENSTRA KECAMATAN SUNGAI PINANG  
PERIODE 2025-2029**

No	Nama	Tahun	Kondisi	Asal Usul	Jumlah/Luas
89	Printer	2011	Baik	Pembelian	2
90	Kursi Hadap Depan Meja Kerja ( Pejabat Eselon III )	2011	Rusak Berat	Hibah	2
91	Kursi Hadap Depan Meja Kerja ( Pejabat Eselon III )	2011	Rusak Berat	Hibah	8
92	Kursi Hadap Depan Meja Kerja ( Pejabat Eselon III )	2011	Rusak Berat	Hibah	2
93	Lensa Kamera	2011	Baik	Pembelian	1
94	Sound System	2011	Baik	Pembelian	1
95	Personal Komputer (Laboratorium)	2011	Baik	Pembelian	1
96	Personal Komputer (Laboratorium)	2011	Baik	Hibah	1
97	Personal Komputer (Laboratorium)	2011	Rusak Berat	Pembelian	3
98	Mesin Pemetong Fiberglas/Polyster	2012	Baik	Pembelian	3



**RANCANGAN AKHIR RENSTRA KECAMATAN SUNGAI PINANG  
PERIODE 2025-2029**

No	Nama	Tahun	Kondisi	Asal Usul	Jumlah/Luas
99	Mesin Ketik Manual Standar (14-16)	2012	Baik	Pembelian	1
100	Mesin Ketik Listrik Portable	2012	Baik	Pembelian	2
101	Lemari Besi	2012	Baik	Pembelian	5
102	Lemari Besi	2012	Kurang baik	Pembelian	1
103	Filling Besi/Metal	2012	Baik	Pembelian	5
104	Brand Kas	2012	Baik	Pembelian	1
105	Lemari Kayu	2012	Baik	Pembelian	2
106	Meja Kayu	2012	Baik	Pembelian	6
107	Meja Kayu	2012	Kurang baik	Pembelian	4
108	Handy Cam	2012	Baik	Pembelian	1
109	Lap Top	2012	Baik	Pembelian	2
110	Printer	2012	Baik	Pembelian	2
111	Printer	2012	Rusak Berat	Pembelian	2



**RANCANGAN AKHIR RENSTRA KECAMATAN SUNGAI PINANG  
PERIODE 2025-2029**

No	Nama	Tahun	Kondisi	Asal Usul	Jumlah/Luas
112	Peralatan Personal Komputer  Lain-lain	2012	Rusak Berat	Pembelian	1
113	Peralatan Jaringan Lain- lain	2012	Baik	Pembelian	1
114	Meja Kerja Pejabat Eselon III	2012	Baik	Pembelian	3
115	Kursi Kerja Pejabat Eselon II	2012	Baik	Pembelian	2
116	Kursi Kerja Pejabat Eselon III	2012	Baik	Pembelian	1
117	Unintemuptible Power Supply (UPS)	2012	Baik	Pembelian	1
118	Personal Komputer (Laboratorium)	2012	Baik	Pembelian	1
119	Personal Komputer (Laboratorium)	2012	Rusak Berat	Pembelian	1



**RANCANGAN AKHIR RENSTRA KECAMATAN SUNGAI PINANG  
PERIODE 2025-2029**

No	Nama	Tahun	Kondisi	Asal Usul	Jumlah/Luas
120	Sepeda Motor	2013	Baik	Hibah	1
121	Mesin Absen (Time Recorder)	2013	Baik	Pembelian	1
123	Rak Kayu	2013	Baik	Pembelian	1
124	Lemari Kaca	2013	Baik	Pembelian	2
125	Lemari kayu	2013	Rusak Berat	Pembelian	1
126	Papan Nama Instansi	2013	Baik	Pembelian	1
127	Bangku Tunggu	2013	Baik	Pembelian	1
128	Mesin Potong Rumput	2013	Baik	Pembelian	1
129	AC Unit	2013	Baik	Pembelian	1
130	Tangga Alumunium	2013	Baik	Pembelian	1
131	Gordyn/Kray	2013	Baik	Pembelian	1
132	Komputer (P.C Unit)	2013	Baik	Pembelian	6
133	Printer	2013	Rusak Berat	Pembelian	1
134	Printer	2013	Baik	Pembelian	4
135	Unintemptible Power Supply (UPS)	2013	Baik	Pembelian	3
136	Camera Digital	2013	Baik	Pembelian	1



**RANCANGAN AKHIR RENSTRA KECAMATAN SUNGAI PINANG  
PERIODE 2025-2029**

No	Nama	Tahun	Kondisi	Asal Usul	Jumlah/Luas
137	Stabilizer	2013	Baik	Pembelian	2
138	Lap Top	2014	Baik	Pembelian	4
139	Printer	2014	Baik	Pembelian	1
140	Unintemuptible Power Supply (UPS)	2014	Baik	Pembelian	1
141	Printer	2015	Baik	Pembelian	5



### **2.1.3 Kinerja Pelayanan Kecamatan Sungai Pinang**

Dalam melaksanakan tugas dan fungsinya, Kecamatan Sungai Pinang mengacu pada tugas dan fungsi yang telah ditetapkan, dimana pelaksanaan tugas dan fungsi tersebut dilaksanakan menurut kedudukannya di dalam struktur organisasi yang ada.

Dalam pelaksanaan kinerja, para aparatur kecamatan selalu memperhatikan bagaimana cara untuk pencapaian tujuan organisasi yang telah ditetapkan bersama.

Kinerja Pelayanan Kecamatan Sungai Pinang dalam hal ini akan dibagi berdasarkan bidang Pemerintahan, Ketentraman dan Ketertiban, Kesejahteraan dan Pemberdayaan Masyarakat, Kebersihan dan Lingkungan Hidup, Ekonomi dan Pembangunan, Pelayanan Umum, serta bidang Sekretariat Kecamatan Sungai Pinang .

Adapun tujuan yang akan dicapai oleh Kecamatan Sungai Pinang , yaitu Meningkatkan Kualitas Pelayanan Publik.

Kemudian, pada tabel di halaman berikutnya, akan disajikan tingkat capaian kinerja Kecamatan Sungai Pinang berdasarkan sasaran / target Rencana Strategis 5 (lima) tahun sebelumnya (2021-2026).



**RANCANGAN AKHIR RENSTRA KECAMATAN SUNGAI PINANG  
PERIODE 2025-2029**

**Tabel 5  
Pencapaian Kinerja Pelayanan Kecamatan Sungai Pinang Kecamatan Sungai Pinang  
Kota Samarinda, Provinsi Kalimantan Timur  
Tahun 2021 s.d. Tahun 2024**

NO.	SASARAN	INDIKATOR KINERJA SESUAI TUGAS & FUNGSI KECAMATAN SUNGAI PINANG	TARGET				REALISASI				RASIO CAPAIAN (%)			
			2021	2022	2023	2024	2021	2022	2023	2024	2021	2022	2023	2024
(1)	(2)	(3)	(4)	(5)	(6)	(7)	(8)	(9)	(10)	(11)	(12)	(13)	(14)	(15)
1	Meningkatnya Kinerja dan Pelayanan Kecamatan Sungai Pinang	Indeks Kepuasan Masyarakat (IKM)	80.00	80.00	80.55	81.00	82.88	89.19	89.23	90.4	100%	100%	100%	100%
2	Meningkatnya Kualitas Hidup, Kapasitas, dan Kapabilitas Masyarakat di Kelurahan	Persentase Terlaksananya Program Pemberdayaan Masyarakat di Wilayah Kecamatan Sungai Pinang	50	50	60	70	34	50	99.86	99.96	100%	100%	100%	100%



**RANCANGAN AKHIR RENSTRA KECAMATAN SUNGAI PINANG  
PERIODE 2025-2029**

Kemudian, pada tabel di bawah ini, akan disajikan mengenai anggaran dan realisasi pendanaan pelayanan Kecamatan Sungai Pinang selama tahun 2021-2024.

**Tabel 6**  
**Anggaran dan Realisasi Pendanaan Pelayanan Kecamatan Sungai Pinang Kecamatan Sungai Pinang**  
**Kota Samarinda, Provinsi Kalimantan Timur**  
**Tahun 2021 s.d. 2024**

NO.	URAIAN	ANGGARAN				REALISASI				RASIO CAPAIAN (%)			
		2021	2022	2023	2024	2021	2022	2023	2024	2021	2022	2023	2024
(1)	(2)	(3)	(4)	(5)	(6)	(7)	(8)	(9)	(10)	(11)	(12)	(13)	(14)
1	Kecamatan Sungai Pinang	21,623,857,774	41,009,481,890	43,491,685,101	47,851,116,382	20.699.016.041	40,412,475,201	43,064,797,177	47,526,059,278	95.72	98.54	99.02	99.32



#### **2.1.4 Kelompok Sasaran Layanan Kecamatan Sungai Pinang**

Dalam hal ini Kelompok Sasaran Layanan Kecamatan Sungai Pinang dipetakan per Program yang penjelasannya sebagai berikut :

1. Pada Program Penunjang Urusan Pemerintahan Daerah Kabupaten / Kota, Kelompok Sasaran Layanan Kecamatan Sungai Pinang yaitu seluruh Pegawai pada Kecamatan Sungai Pinang Kecamatan Sungai Pinang , baik ASN maupun Non ASN.
2. Pada Program Penyelenggaraan Pelayanan Publik, Kelompok Sasaran Layanan Kecamatan Sungai Pinang yaitu seluruh masyarakat di wilayah Kecamatan Sungai Pinang tanpa memandang usia, jenis kelamin, pekerjaan, atau latar belakang ekonomi, khususnya masyarakat kelompok rentan (lansia, balita, ibu hamil dan menyusui, serta disabilitas).
3. Pada Program Pemberdayaan Masyarakat Desa dan Kelurahan, Kelompok Sasaran Layanan Kecamatan Sungai Pinang yaitu seluruh Ketua Rukun Tetangga (RT), PKK, Lembaga Kemasyarakatan, serta Kelompok Masyarakat (Pokmas) di wilayah Kecamatan Sungai Pinang .

#### **2.2 Permasalahan dan Isu Strategis Kecamatan Sungai Pinang**

Pada Permasalahan dan Isu Strategis Kecamatan Sungai Pinang akan dijabarkan mengenai Permasalahan dan Isu Strategis yang dihadapi oleh Kecamatan Sungai Pinang Kecamatan Sungai Pinang .



### **2.2.1 Permasalahan Kecamatan Sungai Pinang**

Sebelum merumuskan permasalahan yang ada, maka Kecamatan Sungai Pinang mencoba menelaah Visi, Misi, Program Unggulan Wali Kota Samarinda Periode 2025-2029.

Visi merupakan arah atau kondisi ideal di masa depan yang ingin dicapai berdasarkan situasi dan kondisi saat ini. Pemerintah Kota Samarinda telah menetapkan visi dan misi pembangunan jangka menengah daerah tahun 2025-2029 yang merupakan penjabaran dari Visi Wali Kota Samarinda, yaitu “**Samarinda Maju untuk Kaltim Maju**”.

Visi di atas bermakna sangat luas. Guna menunjukkan makna visi pembangunan daerah di atas, dapat dijabarkan melalui penjelasan visi. Visi tersebut di atas berawal dari Isu bahwa Ibu Kota Negara akan berpindah ke Provinsi Kalimantan Timur, dan Kota Samarinda tidak hanya diharapkan sebagai Penyangga Ibu Kota Negara, akan tetapi mampu menjadi Pusat Pertumbuhan Ekonomi Indonesia Bagian Tengah. Hal ini juga selaras dengan upaya pencapaian Kota Samarinda maju menjadi kota yang cerdas atau lebih populer disebut sebagai *Smart City*, yang mana salah satu indikatornya mengintensifkan pendekatan Teknologi Informasi dari semua sisi pelayanan kepada masyarakat.

Untuk misi, secara umum misi dapat diartikan sebagai suatu rumusan umum mengenai upaya-upaya yang dilaksanakan untuk mewujudkan visi.



**RANCANGAN AKHIR RENSTRA KECAMATAN SUNGAI PINANG  
PERIODE 2025-2029**

Berdasarkan pada rumusan visi Pemerintah Kota Samarinda tahun 2025-2029 tersebut di atas, maka misi yang akan dilaksanakan, di antaranya :

- a. Mewujudkan Sumber Daya Manusia (SDM) Samarinda yang Unggul, Berbudaya, dan Berdaya Saing ;
- b. Mewujudkan Ekonomi Kota Samarinda yang Inklusif, Mandiri, dan Berkelanjutan ;
- c. Mewujudkan Infrastruktur yang Berkualitas dan Berkelanjutan ;
- d. Mewujudkan Samarinda Layak Huni melalui Stabilitas Kamtibmas, Ketahanan Sosial Budaya, dan Ekologis ;
- e. Mewujudkan Tata Kelola Pemerintahan Inovatif, Responsif, dan Adaptif yang Berintegritas dan Akuntabel.

Dalam pencapaian visi dan misi tersebut di atas, Pemerintah Kota Samarinda telah menetapkan 6 (enam) program unggulan, di antaranya :

- a. Melanjutkan dan menuntaskan PROBEBAYA sebagai program pemberdayaan warga Kota Samarinda berbasis lingkungan RT ;
- b. Melanjutkan pembangunan Sekolah Terpadu bertaraf International ;
- c. Melanjutkan dan meningkatkan Program Pengendalian Banjir ;
- d. Melanjutkan dan menuntaskan Program Penanggulangan Masalah Sosial ;
- e. Melanjutkan dan menuntaskan Badan Usaha Milik RT ;
- f. Melanjutkan pembangunan penataan tepian sungai serta ruang publik berbasis kewilayahan.



**RANCANGAN AKHIR RENSTRA KECAMATAN SUNGAI PINANG  
PERIODE 2025-2029**

Kecamatan Sungai Pinang mempunyai tugas pokok dan fungsi melaksanakan kewenangan pemerintahan yang dilimpahkan oleh Wali Kota Samarinda untuk menangani sebagian urusan otonomi daerah dan menyelenggarakan tugas umum pemerintahan sesuai ketentuan peraturan perundang-undangan.

Kecamatan Sungai Pinang merupakan Kecamatan Sungai Pinang yang memiliki tugas dan fungsi pemerintahan, pelayanan, dan pemberdayaan kepada masyarakat. Kecamatan Sungai Pinang dalam menyusun dan merumuskan perencanaan kecamatan berdasarkan tugas pokok dan fungsinya yang telah diamanatkan melalui peraturan kepala daerah, dalam hal ini Wali Kota Samarinda. Lingkup perencanaan yang disusun oleh Kecamatan Sungai Pinang meliputi kegiatan pengadministrasian umum, pemerintahan, ketentraman, dan ketertiban, kesejahteraan dan pemberdayaan masyarakat, kebersihan dan lingkungan hidup, ekonomi dan pembangunan, dan pelayanan umum, dengan berdasarkan pada ruang lingkup tugas, fungsi, dan kewenangan, serta sebagian urusan otonomi daerah yang dilimpahkan Wali Kota Samarinda kepada Kecamatan Sungai Pinang .

Berdasarkan hal tersebut di atas, Kecamatan Sungai Pinang mendukung pencapaian misi Pemerintah Kota Samarinda Nomor ke-5 (lima), yaitu **“Mewujudkan Tata Kelola Pemerintahan Inovatif, Responsif, dan Adaptif yang Berintegritas dan Akuntabel”**, dengan program unggulan Pemerintah Kota Samarinda ke-1 (satu), yaitu **“Melanjutkan dan menuntaskan PROBEBAYA sebagai program pemberdayaan warga Kota Samarinda berbasis lingkungan**



**RANCANGAN AKHIR RENSTRA KECAMATAN SUNGAI PINANG  
PERIODE 2025-2029**

RT”, dan program unggulan Pemerintah Kota Samarinda ke-5 (lima), yaitu “Melanjutkan dan menuntaskan Badan Usaha Milik RT”.

Berdasarkan telaahan Visi, Misi, serta Program Unggulan Wali Kota Samarinda Periode 2025-2029 tersebut di atas, beberapa permasalahan yang diperkirakan dapat menjadi faktor penghambat ketercapaian misi ke-5 (lima) serta Program Unggulan Nomor 1 (satu) dan Nomor 5 (lima) Wali Kota Samarinda periode 2025-2029 dapat dilihat pada tabel di bawah ini :

**Tabel 7  
Identifikasi Masalah Pokok, Masalah, dan Akar Masalah  
Kecamatan Sungai Pinang Periode 2025-2029**

No	Masalah Pokok	Masalah	Akar Masalah
-1	-2	-3	-4
1	Urusan Kewilayahan		
	Belum Optimalnya Penyelenggaraan Pemerintahan, Pelayanan Publik, dan Pemberdayaan Masyarakat	1. Belum optimalnya koordinasi dengan Kecamatan Sungai Pinang teknis terkait urusan pemerintahan umum yang meliputi tugas dan fungsi Keamanan, Ketentraman, Ketertiban (K-3), Kesejahteraan dan Pemberdayaan Masyarakat, Kebersihan Lingkungan, serta Ekonomi dan Pembangunan	1. Kurangnya koordinasi antara unsur Kecamatan dan Kecamatan Sungai Pinang Teknis
			2. Mekanisme koordinasi terkait tugas dan fungsi yang belum jelas
		2. Belum optimalnya pelayanan publik kepada masyarakat	1. Belum optimalnya kualitas dan kinerja SDM Aparatur Pelayanan
			2. Belum memadainya ketersediaan sarana dan prasarana pelayanan publik
		3. Belum optimalnya pemberdayaan dan kesejahteraan masyarakat	1. Rendahnya partisipasi masyarakat dalam proses perencanaan, pelaksanaan, dan evaluasi kegiatan pembangunan dan pemberdayaan
			2. Kurangnya pemahaman masyarakat mengenai mekanisme partisipasi dan





**RANCANGAN AKHIR RENSTRA KECAMATAN SUNGAI PINANG  
PERIODE 2025-2029**

Untuk Permasalahan di Kecamatan Sungai Pinang sendiri yaitu Belum Optimalnya Penyelenggaraan Pemerintahan, Pelayanan Publik, dan Pemberdayaan Masyarakat.

Adapun KLHS Kecamatan Sungai Pinang sendiri berkaitan dengan hal-hal di antaranya Pengelolaan Sampah, Ketersediaan Ruang Terbuka Hijau, Kualitas Lingkungan, serta Peran Serta Masyarakat terhadap Kebersihan Lingkungan.

Berdasarkan Permasalahan dan KLHS Kecamatan Sungai Pinang Kecamatan Sungai Pinang di atas, maka Isu Strategis yang dirumuskan oleh Kecamatan Sungai Pinang, di antaranya :

1. Adanya pelimpahan sebagian kewenangan urusan pemerintahan umum dengan didukung penguatan koordinasi antara pihak Kecamatan dan Kecamatan Sungai Pinang Teknis terkait dapat mengoptimalkan penyelenggaraan tugas dan fungsi pemerintahan, khususnya terkait masalah Kebersihan dan Lingkungan yang terkait dengan Pengelolaan Persampahan.
2. Adanya peningkatan tata kelola organisasi dan manajemen profesionalitas ASN didukung dengan transformasi digitalisasi Kecamatan dan Kelurahan dapat mengoptimalkan pelayanan publik kepada masyarakat.
3. Adanya Program Pembangunan dan Pemberdayaan Masyarakat (PROBEBAYA) dapat mengoptimalkan kegiatan Pemberdayaan Masyarakat melalui mekanisme yang jelas mengenai keterlibatan masyarakat dalam proses perencanaan, pelaksanaan, dan evaluasi Pembangunan serta Pemberdayaan.



### **BAB III**

## **TUJUAN, SASARAN, STRATEGI DAN ARAH KEBIJAKAN KECAMATAN SUNGAI PINANG**

### **3.1 Tujuan dan Sasaran Kecamatan Sungai Pinang**

Tujuan merupakan penjabaran dari pernyataan yang juga merupakan suatu hasil akhir yang akan dicapai dalam jangka waktu tertentu, yaitu 1 (satu) sampai dengan 5 (lima) tahun. Tujuan harus selaras dengan tugas dan fungsi Kecamatan Sungai Pinang, serta mempertajam fokus pelaksanaan misi Kecamatan Sungai Pinang. Adapun yang menjadi tujuan jangka menengah Kecamatan Sungai Pinang Kecamatan Sungai Pinang, yaitu **“Meningkatnya Kualitas Pelayanan Publik”**.

Kemudian, setelah tujuan, terdapat sasaran yang merupakan penjabaran tujuan, dimana sasaran merupakan suatu hal yang akan dicapai oleh Kecamatan Sungai Pinang dalam jangka waktu tertentu (tahunan, semester, triwulan, dan bulanan). Sasaran harus memberikan arah pada penyusunan kegiatan, sehingga lebih bersifat spesifik, terinci, terukur, dan dapat dicapai. Fokus utamanya adalah tindakan dan alokasi sumber daya organisasi dalam kegiatan atau operasional organisasi. Adapun yang menjadi sasaran jangka menengah Kecamatan Sungai Pinang Kecamatan Sungai Pinang, yaitu **“Meningkatnya Kualitas Pelayanan Publik Kecamatan Sungai Pinang”**.

Pernyataan tujuan dan sasaran jangka menengah Kecamatan Sungai Pinang Kecamatan Sungai Pinang juga disajikan pada tabel yang tersaji di halaman berikutnya.



**RANCANGAN AKHIR RENSTRA KECAMATAN SUNGAI PINANG  
PERIODE 2025-2029**

**TABEL 3.3 TEKNIK MERUMUSKAN TUJUAN DAN SASARAN  
RANCANGAN AKHIR RENSTRA KECAMATAN SUNGAI PINANG  
PEMERINTAH KOTA SAMARINDA**

NSPK DAN SASARAN RPJMD YANG RELEVAN	TUJUAN	SASARAN	INDIKATOR	BASELINE 2024	TARGET TAHUN						KETERANGAN
					2025	2026	2027	2028	2029	2030	
(01)	(02)	(03)	(04)	(05)	(06)	(07)	(08)	(09)	(10)	(11)	(12)
<b>7.01.0.00.0.00.08.0000 - Kecamatan Sungai Pinang</b>											
- Meningkatkan kualitas pelayanan publik	Meningkatnya Kualitas Pelayanan Publik		Indeks Pelayanan Publik (IPP) (Indeks)	0	4,3	4,5	4,55	4,6	4,65	4,75	
		Meningkatnya Kinerja dan Pelayanan Perangkat Daerah	Indeks Pelayanan Publik (IPP) Perangkat Daerah (Indeks)	0	3,5	3,65	3,75	3,85	4	4,25	



### **3.2 Strategi dan Arah Kebijakan Kecamatan Sungai Pinang**

Strategi Kecamatan Sungai Pinang pada Rencana Strategis (RENSTRA) periode 2025-2029 merupakan rencana tindakan yang komprehensif berisikan langkah-langkah dan / atau upaya yang akan dilakukan, di antaranya berupa optimalisasi sumber daya, tahapan, fokus, dan penentuan program, kegiatan, sub kegiatan yang dinamis untuk mencapai Tujuan dan Sasaran RENSTRA Kecamatan Sungai Pinang periode 2025-2029.

Adapun Arah Kebijakan Kecamatan Sungai Pinang pada RENSTRA periode 2025-2029 merupakan rangkaian kerja yang merupakan operasionalisasi tugas dan fungsi Kecamatan Sungai Pinang yang selaras dengan strategi dalam rangka mencapai tujuan dan sasaran RENSTRA Kecamatan Sungai Pinang periode 2025-2029.

Pada halaman berikutnya, akan disajikan tabel yang mengilustrasikan relevansi antara tujuan, sasaran, strategi, arah kebijakan, serta program pada Kecamatan Sungai Pinang periode 2025-2029.



**Tabel 9  
Relevansi Tujuan, Sasaran, Strategi, Arah Kebijakan, dan Program  
Kecamatan Sungai Pinang Periode 2025-2029**

<b>Tujuan</b> <b>(1)</b>	<b>Sasaran</b> <b>(2)</b>	<b>Strategi</b> <b>(3)</b>	<b>Arah Kebijakan</b> <b>(4)</b>	<b>Program</b> <b>(5)</b>
Meningkatnya Kualitas Pelayanan Publik <b>(Sasaran RPJMD 4.1.2)</b>	Meningkatnya Kualitas Pelayanan Publik Kecamatan Sungai Pinang	Meningkatkan Kualitas Aparatur Pelayanan dan Sistem Pelayanan Publik	Peningkatan Kualitas Aparatur Pelayanan dan Sistem Pelayanan Publik melalui Penerapan Inovasi dan Teknologi, terutama Teknologi Digital untuk Meningkatkan Efisiensi Layanan Publik, serta Mendorong Ide-Ide Baru dan Solusi Kreatif dalam Menghadapi Tantangan Pemerintahan	Program Penyelenggaraan Pemerintahan dan Pelayanan Publik
		Meningkatkan Peran Serta Masyarakat dan Lembaga Kemasyarakatan dalam Proses Perencanaan, Pelaksanaan, dan Evaluasi Kebijakan Pembangunan	Peningkatan Kerjasama dan Kolaborasi dengan Melibatkan Masyarakat dan Lembaga Kemasyarakatan dalam Mendiskusikan Isu-Isu Publik dan Mencari Solusi Bersama terkait	Program Pemberdayaan Masyarakat Desa dan Kelurahan



**RANCANGAN AKHIR RENSTRA KECAMATAN SUNGAI PINANG  
PERIODE 2025-2029**

<b>Tujuan (1)</b>	<b>Sasaran (2)</b>	<b>Strategi (3)</b>	<b>Arah Kebijakan (4)</b>	<b>Program (5)</b>
			Pembangunan	
		Meningkatkan Kualitas Dokumen Perencanaan, Pengukuran, Pelaporan, dan Evaluasi Kinerja	Peningkatan Kualitas Dokumen Perencanaan, Pengukuran, Pelaporan, dan Evaluasi Kinerja serta Sumber Daya Manusia (SDM) yang Menangani Dokumen	Program Penunjang Urusan Pemerintahan Daerah Kabupaten / Kota

Pada halaman berikutnya, akan disajikan kembali tabel yang menggambarkan kesesuaian antara Program pada Rencana Pembangunan Jangka Menengah Daerah (RPJMD) Kota Samarinda periode 2025-2029 dengan Program pada Rencana Strategis (RENSTRA) Kecamatan Sungai Pinang periode 2025-2029.



**RANCANGAN AKHIR RENSTRA KECAMATAN SUNGAI PINANG  
PERIODE 2025-2029**

**Tabel 10**  
**Kesesuaian antara Program pada RPJMD Kota Samarinda Periode 2025-2029 dengan**  
**Program pada RENSTRA Kecamatan Sungai Pinang Periode 2025-2029**

<b>Nomenklatur Program</b>	<b>Indikator</b>	<b>Kondisi Awal 2023</b>	<b>Kondisi Awal 2024</b>	<b>Target 2025</b>	<b>Target 2026</b>	<b>Target 2027</b>	<b>Target 2028</b>	<b>Target 2029</b>	<b>Target 2030</b>
<b>RPJMD</b>									
Program Penyelenggaraan Pemerintahan dan Pelayanan Publik	Persentase Layanan Masyarakat yang Terselasaikan			92,00	92%	93%	94%	95%	96%
<b>RENSTRA</b>									
Program Penyelenggaraan Pemerintahan dan Pelayanan Publik	Persentase Layanan Masyarakat yang Terselasaikan			92,00	92%	93%	94%	95%	96%
<b>RPJMD</b>									
Program Pemberdayaan Masyarakat Desa dan Kelurahan	Persentase Usulan Kegiatan Pembangunan Sarana dan Prasarana, Pemberdayaan Masyarakat di Kelurahan yang Disetujui			91%	91%	92%	93%	94%	95%
<b>RENSTRA</b>									
Program Pemberdayaan Masyarakat Desa dan Kelurahan	Persentase Usulan Kegiatan Pembangunan Sarana dan Prasarana,			91%	91%	92%	93%	94%	95%



**RANCANGAN AKHIR RENSTRA KECAMATAN SUNGAI PINANG  
PERIODE 2025-2029**

Nomenklatur Program	Indikator	Kondisi Awal 2023	Kondisi Awal 2024	Target 2025	Target 2026	Target 2027	Target 2028	Target 2029	Target 2030
	Pemberdayaan Masyarakat di Kelurahan yang Disetujui								
<b>RPJMD</b>									
Program Penunjang Urusan Pemerintahan Daerah Kabupaten / Kota	1) Nilai Hasil Evaluasi Akuntabilitas Kinerja Instansi Pemerintah (AKIP) Kecamatan Sungai Pinang			76.00	77.35	77.45	77.50	77.65	77.70
	2) Indeks Kepuasan Masyarakat (IKM)			81.55	90.00	90.25	90.50	91.00	91.50
<b>RENSTRA</b>									
Program Penunjang Urusan Pemerintahan Daerah Kabupaten / Kota	1) Nilai Hasil Evaluasi Akuntabilitas Kinerja Instansi Pemerintah (AKIP) Kecamatan Sungai Pinang			76.00	77.35	77.45	77.50	77.65	77.70
	2) Indeks Kepuasan Masyarakat (IKM)			81.55	90.00	90.25	90.50	91.00	91.50

Pada halaman berikutnya akan disertakan pula tabel yang menggambarkan keselarasan antara Program Unggulan Wali Kota Samarinda Periode 2025-2029 dengan Nomenklatur Program pada RENSTRA Kecamatan Sungai Pinang 2025-2029.



**RANCANGAN AKHIR RENSTRA KECAMATAN SUNGAI PINANG  
PERIODE 2025-2029**

**Tabel 11**  
**Keselarasan antara Program Unggulan Wali Kota Samarinda Periode 2025-2029 dengan**  
**Nomenklatur Program pada RENSTRA Kecamatan Sungai Pinang Periode 2025-2029**

<b>Program Unggulan Kepala Daerah</b>	<b>Nomenklatur Program RENSTRA</b>
Program Unggulan Nomor 1 : Melanjutkan dan Menuntaskan PROBEBAYA sebagai Program Pemberdayaan Warga Kota Samarinda Berbasis Lingkungan RT	Program Pemberdayaan Masyarakat Desa dan Kelurahan
Program Unggulan Nomor 5 : Melanjutkan dan Menuntaskan Badan Usaha Milik Rukun Tetangga (RT)	Program Pemberdayaan Masyarakat Desa dan Kelurahan



## **BAB IV**

### **PROGRAM, KEGIATAN, SUB KEGIATAN, DAN KINERJA PENYELENGGARAAN BIDANG URUSAN**

#### **4.1 Program, Kegiatan, Sub Kegiatan, dan Pagu Pendanaan Indikatif**

Pada tabel yang tersaji di halaman berikutnya, akan diuraikan mengenai Program, Kegiatan, Sub Kegiatan, serta Pagu Pendanaan Indikatif pada Kecamatan Sungai Pinang Kecamatan Sungai Pinang selama Periode 2025-2029.

Sebagai informasi tambahan, pemilahan Program, Kegiatan, Sub Kegiatan pada Rencana Strategis (RENSTRA) Kecamatan Sungai Pinang Periode 2025-2029 telah berpedoman kepada Rencana Pembangunan Jangka Menengah Daerah (RPJMD) Kota Samarinda Periode 2025-2029.

Adapun penentuan target telah diukur sesuai standar yang relevan untuk dicapai serta dievaluasi secara periodik, baik bulanan, triwulan, semester, dan tahunan, serta dengan menyesuaikan kriteria indikator dan target, baik tetap, kumulatif, positif, dan negatif.

Kemudian, penentuan pagu pendanaan telah disesuaikan dengan proyeksi yang menggambarkan situasi dan kondisi Pendapatan Asli Daerah (PAD) Kota Samarinda pada Periode 2025-2029.



**RANCANGAN AKHIR RENSTRA KECAMATAN SUNGAI PINANG  
PERIODE 2025-2029**

**TABEL 4.2 TEKNIK MERUMUSKAN PROGRAM / KEGIATAN / SUBKEGIATAN RANCANGAN  
AKHIR RENSTRA KECAMATAN SUNGAI PINANG  
PEMERINTAH KOTA SAMARINDA**

<b>NSPK DAN SASARAN RPJMD YANG RELEVAN</b>	<b>TUJUAN</b>	<b>SASARAN</b>	<b>OUTCOME</b>	<b>OUTPUT</b>	<b>INDIKATOR</b>	<b>PROGRAM / KEGIATAN / SUBKEGIATAN</b>	<b>KETERANGAN</b>
(01)	(02)	(03)	(04)	(05)	(06)	(07)	(08)
<b>7.01.0.00.0.00.08.0000 - Kecamatan Sungai Pinang</b>							
- Meningkatnya kualitas pelayanan publik	Meningkatnya Kualitas Pelayanan Publik	Meningkatnya Kinerja dan Pelayanan Perangkat Daerah	Meningkatnya kualitas tata kelola dan kinerja perangkat daerah di Kecamatan Sungai Pinang	Persentase dokumen Perencanaan, Penganggaran, dan Evaluasi Kinerja Perangkat Daerah yang disusun sesuai SOP	Indeks Pelayanan Publik (IPP) (Indeks)		
					Indeks Pelayanan Publik (IPP) Perangkat Daerah (Indeks)		
					Nilai Hasil Evaluasi Akuntabilitas Kinerja Instansi Pemerintah (AKIP) Perangkat Daerah (Nilai)	7.01.01 - PROGRAM PENUNJANG URUSAN PEMERINTAHAN DAERAH KABUPATEN/KOTA	
					Indeks Kepuasan Masyarakat (IKM) (Indeks)	7.01.01 - PROGRAM PENUNJANG URUSAN PEMERINTAHAN DAERAH KABUPATEN/KOTA	
					Jumlah Dokumen DPA-SKPD dan Laporan Hasil Koordinasi Penyusunan Dokumen DPA-SKPD (Dokumen)	7.01.01.2.01 - Perencanaan, Penganggaran, dan Evaluasi Kinerja Perangkat Daerah	
					Jumlah Dokumen Perencanaan Perangkat Daerah (Dokumen)	7.01.01.2.01 - Perencanaan, Penganggaran, dan Evaluasi Kinerja Perangkat Daerah	
					Jumlah Dokumen Perubahan DPA-SKPD dan Laporan Hasil Koordinasi Penyusunan Dokumen Perubahan DPA-SKPD (Dokumen)	7.01.01.2.01 - Perencanaan, Penganggaran, dan Evaluasi Kinerja Perangkat Daerah	
					Jumlah Dokumen Perubahan RKA-SKPD dan Laporan Hasil Koordinasi Penyusunan Dokumen Perubahan RKA-SKPD (Dokumen)	7.01.01.2.01 - Perencanaan, Penganggaran, dan Evaluasi Kinerja Perangkat Daerah	
Jumlah Dokumen RKA-SKPD dan Laporan Hasil Koordinasi Penyusunan Dokumen RKA-SKPD (Dokumen)	7.01.01.2.01 - Perencanaan, Penganggaran, dan Evaluasi Kinerja Perangkat Daerah						



**RANCANGAN AKHIR RENSTRA KECAMATAN SUNGAI PINANG  
PERIODE 2025-2029**

NSPK DAN SASARAN RPJMD YANG RELEVAN	TUJUAN	SASARAN	OUTCOME	OUTPUT	INDIKATOR	PROGRAM / KEGIATAN / SUBKEGIATAN	KETERANGAN
(01)	(02)	(03)	(04)	(05)	(06)	(07)	(08)
					Jumlah Laporan Capaian Kinerja dan Ikhtisar Realisasi Kinerja SKPD dan Laporan Hasil Koordinasi Penyusunan Laporan Capaian Kinerja dan Ikhtisar Realisasi Kinerja SKPD (Laporan)	7.01.01.2.01 - Perencanaan, Penganggaran, dan Evaluasi Kinerja Perangkat Daerah	
					Jumlah Laporan Evaluasi Kinerja Perangkat Daerah (Laporan)	7.01.01.2.01 - Perencanaan, Penganggaran, dan Evaluasi Kinerja Perangkat Daerah	
					Jumlah Dokumen Perencanaan Perangkat Daerah (Dokumen)	7.01.01.2.01.0001 - Penyusunan Dokumen Perencanaan Perangkat Daerah	
					Jumlah Dokumen RKA-SKPD dan Laporan Hasil Koordinasi Penyusunan Dokumen RKA-SKPD (Dokumen)	7.01.01.2.01.0002 - Koordinasi dan Penyusunan Dokumen RKA-SKPD	
					Jumlah Dokumen Perubahan RKA-SKPD dan Laporan Hasil Koordinasi Penyusunan Dokumen Perubahan RKA-SKPD (Dokumen)	7.01.01.2.01.0003 - Koordinasi dan Penyusunan Dokumen Perubahan RKA-SKPD	
					Jumlah Dokumen DPA-SKPD dan Laporan Hasil Koordinasi Penyusunan Dokumen DPA-SKPD (Dokumen)	7.01.01.2.01.0004 - Koordinasi dan Penyusunan DPA-SKPD	
					Jumlah Dokumen Perubahan DPA-SKPD dan Laporan Hasil Koordinasi Penyusunan Dokumen Perubahan DPA-SKPD (Dokumen)	7.01.01.2.01.0005 - Koordinasi dan Penyusunan Perubahan DPA- SKPD	
					Jumlah Laporan Capaian Kinerja dan Ikhtisar Realisasi Kinerja SKPD dan Laporan Hasil Koordinasi Penyusunan Laporan Capaian Kinerja dan Ikhtisar Realisasi Kinerja SKPD (Laporan)	7.01.01.2.01.0006 - Koordinasi dan Penyusunan Laporan Capaian Kinerja dan Ikhtisar Realisasi Kinerja SKPD	
					Jumlah Laporan Evaluasi Kinerja Perangkat Daerah (Laporan)	7.01.01.2.01.0007 - Evaluasi Kinerja Perangkat Daerah	



**RANCANGAN AKHIR RENSTRA KECAMATAN SUNGAI PINANG  
PERIODE 2025-2029**

				Persentase laporan keuangan perangkat daerah yang disusun dan dilaporkan secara tepat waktu	Jumlah Dokumen Hasil Penyediaan Administrasi Pelaksanaan Tugas ASN (Dokumen)	7.01.01.2.02 - Administrasi Keuangan Perangkat Daerah	
					Jumlah Laporan Keuangan Akhir Tahun SKPD dan Laporan Hasil Koordinasi Penyusunan Laporan Keuangan Akhir Tahun SKPD (Laporan)	7.01.01.2.02 - Administrasi Keuangan Perangkat Daerah	
					Jumlah Orang yang Menerima Gaji dan Tunjangan ASN (Orang/bulan)	7.01.01.2.02 - Administrasi Keuangan Perangkat Daerah	
					Jumlah Orang yang Menerima Gaji dan Tunjangan ASN (Orang/bulan)	7.01.01.2.02.0001 - Penyediaan Gaji dan Tunjangan ASN	
					Jumlah Dokumen Hasil Penyediaan Administrasi Pelaksanaan Tugas ASN (Dokumen)	7.01.01.2.02.0002 - Penyediaan Administrasi Pelaksanaan Tugas ASN	
<b>NSPK DAN SASARAN RPJMD YANG RELEVAN</b>	<b>TUJUAN</b>	<b>SASARAN</b>	<b>OUTCOME</b>	<b>OUTPUT</b>	<b>INDIKATOR</b>	<b>PROGRAM / KEGIATAN / SUBKEGIATAN</b>	<b>KETERANGAN</b>
(01)	(02)	(03)	(04)	(05)	(06)	(07)	(08)
					Jumlah Laporan Keuangan Akhir Tahun SKPD dan Laporan Hasil Koordinasi Penyusunan Laporan Keuangan Akhir Tahun SKPD (Laporan)	7.01.01.2.02.0005 - Koordinasi dan Penyusunan Laporan Keuangan Akhir Tahun SKPD	
				Persentase Pegawai Perangkat Daerah yang mendapat pelayanan Kepegawaian	Jumlah Orang yang Mengikuti Bimbingan Teknis Implementasi Peraturan Perundang-Undangan (Orang)	7.01.01.2.05 - Administrasi Kepegawaian Perangkat Daerah	
					Jumlah Paket Pakaian Dinas beserta Atribut Kelengkapan (Paket)	7.01.01.2.05 - Administrasi Kepegawaian Perangkat Daerah	
					Jumlah Pegawai Berdasarkan Tugas dan Fungsi yang Mengikuti Pendidikan dan Pelatihan (Orang)	7.01.01.2.05 - Administrasi Kepegawaian Perangkat Daerah	
					Jumlah Paket Pakaian Dinas beserta Atribut Kelengkapan (Paket)	7.01.01.2.05.0002 - Pengadaan Pakaian Dinas beserta Atribut Kelengkapannya	



**RANCANGAN AKHIR RENSTRA KECAMATAN SUNGAI PINANG  
PERIODE 2025-2029**

					Jumlah Pegawai Berdasarkan Tugas dan Fungsi yang Mengikuti Pendidikan dan Pelatihan (Orang)	7.01.01.2.05.0009 - Pendidikan dan Pelatihan Pegawai Berdasarkan Tugas dan Fungsi	
					Jumlah Orang yang Mengikuti Bimbingan Teknis Implementasi Peraturan Perundang-Undangan (Orang)	7.01.01.2.05.0011 - Bimbingan Teknis Implementasi Peraturan Perundang-Undangan	
				Persentase kegiatan administrasi umum perangkat daerah yang terpenuhi	Jumlah Dokumen Bahan Bacaan dan Peraturan Perundang-Undangan yang Disediakan (Dokumen)	7.01.01.2.06 - Administrasi Umum Perangkat Daerah	
					Jumlah Laporan Fasilitas Kunjungan Tamu (Laporan)	7.01.01.2.06 - Administrasi Umum Perangkat Daerah	
					Jumlah Laporan Penyelenggaraan Rapat Koordinasi dan Konsultasi SKPD (Laporan)	7.01.01.2.06 - Administrasi Umum Perangkat Daerah	
					Jumlah Paket Bahan Logistik Kantor yang Disediakan (Paket)	7.01.01.2.06 - Administrasi Umum Perangkat Daerah	
					Jumlah Paket Barang Cetak dan Penggandaan yang Disediakan (Paket)	7.01.01.2.06 - Administrasi Umum Perangkat Daerah	
					Jumlah Paket Komponen Instalasi Listrik/Penerangan Bangunan Kantor yang Disediakan (Paket)	7.01.01.2.06 - Administrasi Umum Perangkat Daerah	
					Jumlah Paket Peralatan dan Perlengkapan Kantor yang Disediakan (Paket)	7.01.01.2.06 - Administrasi Umum Perangkat Daerah	
<b>NSPK DAN SASARAN RPJMD YANG RELEVAN</b>	<b>TUJUAN</b>	<b>SASARAN</b>	<b>OUTCOME</b>	<b>OUTPUT</b>	<b>INDIKATOR</b>	<b>PROGRAM / KEGIATAN / SUBKEGIATAN</b>	<b>KETERANGAN</b>
(01)	(02)	(03)	(04)	(05)	(06)	(07)	(08)
					Jumlah Paket Peralatan Rumah Tangga yang Disediakan (Paket)	7.01.01.2.06 - Administrasi Umum Perangkat Daerah	
					Jumlah Paket Komponen Instalasi Listrik/Penerangan Bangunan Kantor yang Disediakan (Paket)	7.01.01.2.06.0001 - Penyediaan Komponen Instalasi Listrik/Penerangan Bangunan Kantor	
					Jumlah Paket Peralatan dan Perlengkapan Kantor yang Disediakan (Paket)	7.01.01.2.06.0002 - Penyediaan Peralatan dan Perlengkapan Kantor	



**RANCANGAN AKHIR RENSTRA KECAMATAN SUNGAI PINANG  
PERIODE 2025-2029**

					Jumlah Paket Peralatan Rumah Tangga yang Disediakan (Paket)	7.01.01.2.06.0003 - Penyediaan Peralatan Rumah Tangga	
					Jumlah Paket Bahan Logistik Kantor yang Disediakan (Paket)	7.01.01.2.06.0004 - Penyediaan Bahan Logistik Kantor	
					Jumlah Paket Barang Cetak dan Penggandaan yang Disediakan (Paket)	7.01.01.2.06.0005 - Penyediaan Barang Cetak dan Penggandaan	
					Jumlah Dokumen Bahan Bacaan dan Peraturan Perundang-Undangan yang Disediakan (Dokumen)	7.01.01.2.06.0006 - Penyediaan Bahan Bacaan dan Peraturan Perundang-undangan	
					Jumlah Laporan Fasilitas Kunjungan Tamu (Laporan)	7.01.01.2.06.0008 - Fasilitas Kunjungan Tamu	
					Jumlah Laporan Penyelenggaraan Rapat Koordinasi dan Konsultasi SKPD (Laporan)	7.01.01.2.06.0009 - Penyelenggaraan Rapat Koordinasi dan Konsultasi SKPD	
				Tingkat pemenuhan Barang Milik Daerah Penunjang	Jumlah Paket Mebel yang Disediakan (Unit)	7.01.01.2.07 - Pengadaan Barang Milik Daerah Penunjang Urusan Pemerintah Daerah	
					Jumlah Unit Kendaraan Dinas Operasional atau Lapangan yang Disediakan (Unit)	7.01.01.2.07 - Pengadaan Barang Milik Daerah Penunjang Urusan Pemerintah Daerah	
					Jumlah Unit Kendaraan Perorangan Dinas atau Kendaraan Dinas Jabatan yang Disediakan (Unit)	7.01.01.2.07 - Pengadaan Barang Milik Daerah Penunjang Urusan Pemerintah Daerah	
					Jumlah Unit Peralatan dan Mesin Lainnya yang Disediakan (Unit)	7.01.01.2.07 - Pengadaan Barang Milik Daerah Penunjang Urusan Pemerintah Daerah	
					Jumlah Unit Sarana dan Prasarana Gedung Kantor atau Bangunan Lainnya yang Disediakan (Unit)	7.01.01.2.07 - Pengadaan Barang Milik Daerah Penunjang Urusan Pemerintah Daerah	
<b>NSPK DAN SASARAN RPJMD YANG RELEVAN</b>	<b>TUJUAN</b>	<b>SASARAN</b>	<b>OUTCOME</b>	<b>OUTPUT</b>	<b>INDIKATOR</b>	<b>PROGRAM / KEGIATAN / SUBKEGIATAN</b>	<b>KETERANGAN</b>
(01)	(02)	(03)	(04)	(05)	(06)	(07)	(08)
					Jumlah Unit Sarana dan Prasarana Pendukung Gedung Kantor atau Bangunan Lainnya yang Disediakan (Unit)	7.01.01.2.07 - Pengadaan Barang Milik Daerah Penunjang Urusan Pemerintah Daerah	



**RANCANGAN AKHIR RENSTRA KECAMATAN SUNGAI PINANG  
PERIODE 2025-2029**

				Jumlah Unit Kendaraan Perorangan Dinas atau Kendaraan Dinas Jabatan yang Disediakan (Unit)	7.01.01.2.07.0001 - Pengadaan Kendaraan Perorangan Dinas atau Kendaraan Dinas Jabatan	
				Jumlah Unit Kendaraan Dinas Operasional atau Lapangan yang Disediakan (Unit)	7.01.01.2.07.0002 - Pengadaan Kendaraan Dinas Operasional atau Lapangan	
				Jumlah Paket Mebel yang Disediakan (Unit)	7.01.01.2.07.0005 - Pengadaan Mebel	
				Jumlah Unit Peralatan dan Mesin Lainnya yang Disediakan (Unit)	7.01.01.2.07.0006 - Pengadaan Peralatan dan Mesin Lainnya	
				Jumlah Unit Sarana dan Prasarana Gedung Kantor atau Bangunan Lainnya yang Disediakan (Unit)	7.01.01.2.07.0010 - Pengadaan Sarana dan Prasarana Gedung Kantor atau Bangunan Lainnya	
				Jumlah Unit Sarana dan Prasarana Pendukung Gedung Kantor atau Bangunan Lainnya yang Disediakan (Unit)	7.01.01.2.07.0011 - Pengadaan Sarana dan Prasarana Pendukung Gedung Kantor atau Bangunan Lainnya	
			Persentase jasa penunjang yang terpenuhi sesuai SOP	Jumlah Laporan Penyediaan Jasa Komunikasi, Sumber Daya Air dan Listrik yang Disediakan (Laporan)	7.01.01.2.08 - Penyediaan Jasa Penunjang Urusan Pemerintahan Daerah	
				Jumlah Laporan Penyediaan Jasa Pelayanan Umum Kantor yang Disediakan (Laporan)	7.01.01.2.08 - Penyediaan Jasa Penunjang Urusan Pemerintahan Daerah	
				Jumlah Laporan Penyediaan Jasa Peralatan dan Perlengkapan Kantor yang Disediakan (Laporan)	7.01.01.2.08 - Penyediaan Jasa Penunjang Urusan Pemerintahan Daerah	
				Jumlah Laporan Penyediaan Jasa Komunikasi, Sumber Daya Air dan Listrik yang Disediakan (Laporan)	7.01.01.2.08.0002 - Penyediaan Jasa Komunikasi, Sumber Daya Air dan Listrik	
				Jumlah Laporan Penyediaan Jasa Peralatan dan Perlengkapan Kantor yang Disediakan (Laporan)	7.01.01.2.08.0003 - Penyediaan Jasa Peralatan dan Perlengkapan Kantor	
				Jumlah Laporan Penyediaan Jasa Pelayanan Umum Kantor yang Disediakan (Laporan)	7.01.01.2.08.0004 - Penyediaan Jasa Pelayanan Umum Kantor	
			Persentase Barang Milik Daerah Penunjang Urusan Pemerintahan Daerah dalam	Jumlah Gedung Kantor dan Bangunan Lainnya yang Dipelihara/Direhabilitasi (Unit)	7.01.01.2.09 - Pemeliharaan Barang Milik Daerah Penunjang Urusan Pemerintahan Daerah	



**RANCANGAN AKHIR RENSTRA KECAMATAN SUNGAI PINANG  
PERIODE 2025-2029**

NSPK DAN SASARAN RPJMD YANG RELEVAN	TUJUAN	SASARAN	OUTCOME	OUTPUT	INDIKATOR	PROGRAM / KEGIATAN / SUBKEGIATAN	KETERANGAN
(01)	(02)	(03)	(04)	(05)	(06)	(07)	(08)
				kondisi baik	Jumlah Kendaraan Dinas Operasional atau Lapangan yang Dipelihara dan dibayarkan Pajak dan	7.01.01.2.09 - Pemeliharaan Barang Milik Daerah Penunjang Urusan Pemerintahan Daerah	
					Jumlah Kendaraan Perorangan Dinas atau Kendaraan Dinas Jabatan yang Dipelihara dan dibayarkan Pajaknya (Unit)	7.01.01.2.09 - Pemeliharaan Barang Milik Daerah Penunjang Urusan Pemerintahan Daerah	
					Jumlah Peralatan dan Mesin Lainnya yang Dipelihara (Unit)	7.01.01.2.09 - Pemeliharaan Barang Milik Daerah Penunjang Urusan Pemerintahan Daerah	
					Jumlah Sarana dan Prasarana Gedung Kantor atau Bangunan Lainnya yang Dipelihara/Direhabilitasi (Unit)	7.01.01.2.09 - Pemeliharaan Barang Milik Daerah Penunjang Urusan Pemerintahan Daerah	
					Jumlah Kendaraan Perorangan Dinas atau Kendaraan Dinas Jabatan yang Dipelihara dan dibayarkan Pajaknya (Unit)	7.01.01.2.09.0001 - Penyediaan Jasa Pemeliharaan, Biaya Kendaraan Perorangan Dinas atau Kendaraan Dinas Jabatan	
					Jumlah Kendaraan Dinas Operasional atau Lapangan yang Dipelihara dan dibayarkan Pajak dan Perizinannya (Unit)	7.01.01.2.09.0002 - Penyediaan Jasa Pemeliharaan, Biaya Pemeliharaan, Pajak dan Perizinan Kendaraan Dinas Operasional atau Lapangan	
					Jumlah Peralatan dan Mesin Lainnya yang Dipelihara (Unit)	7.01.01.2.09.0006 - Pemeliharaan Peralatan dan Mesin Lainnya	
					Jumlah Gedung Kantor dan Bangunan Lainnya yang Dipelihara/Direhabilitasi (Unit)	7.01.01.2.09.0009 - Pemeliharaan/Rehabilitasi Gedung Kantor dan Bangunan Lainnya	
					Jumlah Sarana dan Prasarana Gedung Kantor atau Bangunan Lainnya yang Dipelihara/Direhabilitasi (Unit)	7.01.01.2.09.0010 - Pemeliharaan/Rehabilitasi Sarana dan Prasarana Gedung Kantor atau Bangunan Lainnya	
			Meningkatnya Kualitas Layanan Masyarakat di Kecamatan Sungai Pinang		Persentase Layanan Masyarakat yang Terselenggarakan (%)	7.01.02 - PROGRAM PENYELENGGARAAN PEMERINTAHAN DAN PELAYANAN PUBLIK	



**RANCANGAN AKHIR RENSTRA KECAMATAN SUNGAI PINANG  
PERIODE 2025-2029**

				Jumlah Dokumen Peningkatan Efektifitas Kegiatan Pemerintahan di Tingkat Kecamatan	Jumlah Dokumen Peningkatan Efektifitas Kegiatan Pemerintahan di Tingkat Kecamatan (Dokumen)	7.01.02.2.01 - Koordinasi Penyelenggaraan Kegiatan Pemerintahan di Tingkat Kecamatan	
					Jumlah Dokumen Peningkatan Efektifitas Kegiatan Pemerintahan di Tingkat Kecamatan (Dokumen)	7.01.02.2.01.0002 - Peningkatan Efektifitas Kegiatan Pemerintahan di Tingkat Kecamatan	
			Meningkatnya Kesejahteraan dan Kualitas Hidup Masyarakat melalui Program Pemberdayaan di Kecamatan Sungai Pinang		Persentase Usulan Kegiatan Pembangunan Sarana dan Prasarana, Pemberdayaan Masyarakat di Kelurahan yang Disetujui (%)	7.01.03 - PROGRAM PEMBERDAYAAN MASYARAKAT DESA DAN KELURAHAN	
<b>NSPK DAN SASARAN RPJMD YANG RELEVAN</b>	<b>TUJUAN</b>	<b>SASARAN</b>	<b>OUTCOME</b>	<b>OUTPUT</b>	<b>INDIKATOR</b>	<b>PROGRAM / KEGIATAN / SUBKEGIATAN</b>	<b>KETERANGAN</b>
(01)	(02)	(03)	(04)	(05)	(06)	(07)	(08)
				Jumlah Kegiatan Pembangunan Sarana dan Prasarana Kelurahan, Kegiatan Pemberdayaan Masyarakat di Kelurahan	Jumlah Laporan Hasil Evaluasi Kelurahan (Laporan)	7.01.03.2.02 - Kegiatan Pemberdayaan Kelurahan	
					Jumlah Lembaga Kemasyarakatan yang Berpartisipasi dalam Forum Musyawarah Perencanaan Pembangunan di Kelurahan (Lembaga Kemasyarakatan)	7.01.03.2.02 - Kegiatan Pemberdayaan Kelurahan	
					Jumlah Lembaga Kemasyarakatan yang Berpartisipasi dalam Forum Musyawarah Perencanaan Pembangunan di Kelurahan (Lembaga Kemasyarakatan)	7.01.03.2.02.0001 - Peningkatan Partisipasi Masyarakat dalam Forum Musyawarah Perencanaan Pembangunan di Kelurahan	
					Jumlah Laporan Hasil Evaluasi Kelurahan (Laporan)	7.01.03.2.02.0004 - Evaluasi Kelurahan	
				Jumlah Kegiatan Lembaga Kemasyarakatan di Kecamatan dan Kelurahan	Jumlah Lembaga Kemasyarakatan yang Diselenggarakan (Lembaga Kemasyarakatan)	7.01.03.2.03 - Pemberdayaan Lembaga Kemasyarakatan Tingkat Kecamatan	
					Jumlah Lembaga Kemasyarakatan yang Diselenggarakan (Lembaga Kemasyarakatan)	7.01.03.2.03.0001 - Penyelenggaraan Lembaga Kemasyarakatan	



**RANCANGAN AKHIR RENSTRA KECAMATAN SUNGAI PINANG  
PERIODE 2025-2029**

				Jumlah Kegiatan Pemberdayaan dan Kesejahteraan Keluarga Tingkat Kecamatan dan Kelurahan	Jumlah Keluarga yang Mengikuti Peningkatan Kesadaran Keluarga dalam Membangun Kerja Sama antar-Keluarga, Warga, dan Kelompok Masyarakat (Keluarga)	7.01.03.2.06 - Pemberdayaan dan Kesejahteraan Keluarga Tingkat Kecamatan dan Kelurahan	
					Jumlah Keluarga yang Mengikuti Peningkatan Kesadaran Keluarga dalam Membangun Kerja Sama antar-Keluarga, Warga, dan Kelompok Masyarakat (Keluarga)	7.01.03.2.06.0002 - Peningkatan Kesadaran Keluarga dalam Membangun Kerja Sama antar-Keluarga, Warga, dan Kelompok Masyarakat	
<b>7.01.0.00.0.00.08.0001 - Kelurahan Temindung Permai</b>							
- Meningkatnya kualitas pelayanan publik	Meningkatnya Kualitas Pelayanan Publik	Meningkatnya Kinerja dan Pelayanan Perangkat Daerah	Meningkatnya Kualitas Layanan Masyarakat di Kelurahan Temindung Permai		Persentase Layanan Masyarakat yang Terselesaikan (%)	7.01.02 - PROGRAM PENYELENGGARAAN PEMERINTAHAN DAN PELAYANAN PUBLIK	
				Jumlah Dokumen Koordinasi Penyelenggaraan Kegiatan Pemerintahan di Tingkat Kecamatan yang Ditindaklanjuti	Jumlah Dokumen Peningkatan Efektifitas Kegiatan Pemerintahan di Tingkat Kecamatan (Dokumen)	7.01.02.2.01 - Koordinasi Penyelenggaraan Kegiatan Pemerintahan di Tingkat Kecamatan	
<b>NSPK DAN SASARAN RPJMD YANG RELEVAN</b>	<b>TUJUAN</b>	<b>SASARAN</b>	<b>OUTCOME</b>	<b>OUTPUT</b>	<b>INDIKATOR</b>	<b>PROGRAM / KEGIATAN / SUBKEGIATAN</b>	<b>KETERANGAN</b>
(01)	(02)	(03)	(04)	(05)	(06)	(07)	(08)
					Jumlah Dokumen Peningkatan Efektifitas Kegiatan Pemerintahan di Tingkat Kecamatan (Dokumen)	7.01.02.2.01.0002 - Peningkatan Efektifitas Kegiatan Pemerintahan di Tingkat Kecamatan	
			Meningkatnya Kesejahteraan dan Kualitas Hidup Masyarakat melalui Program Pemberdayaan Kelurahan Temindung Permai		Persentase Usulan Kegiatan Pembangunan Sarana dan Prasarana dan Pemberdayaan Masyarakat di Kelurahan yang Disetujui (%)	7.01.03 - PROGRAM PEMBERDAYAAN MASYARAKAT DESA DAN KELURAHAN	
				Jumlah Kegiatan Pembangunan Sarana dan Prasarana Kelurahan, Kegiatan Pemberdayaan Masyarakat di Kelurahan	Jumlah Pokmas dan Ormas yang Melaksanakan Pemberdayaan Masyarakat di Kelurahan (Pokmas / Ormas)	7.01.03.2.02 - Kegiatan Pemberdayaan Kelurahan	
					Jumlah Sarana dan Prasarana Kelurahan yang Terbangun (Unit)	7.01.03.2.02 - Kegiatan Pemberdayaan Kelurahan	



**RANCANGAN AKHIR RENSTRA KECAMATAN SUNGAI PINANG  
PERIODE 2025-2029**

					Jumlah Sarana dan Prasarana Kelurahan yang Terbangun (Unit)	7.01.03.2.02.0002 - Pembangunan Sarana dan Prasarana Kelurahan	
					Jumlah Pokmas dan Ormas yang Melaksanakan Pemberdayaan Masyarakat di Kelurahan (Pokmas / Ormas)	7.01.03.2.02.0003 - Pemberdayaan Masyarakat di Kelurahan	
				Jumlah Kegiatan Lembaga Kemasyarakatan yang Diselenggarakan	Jumlah Lembaga Kemasyarakatan yang Diselenggarakan (Lembaga Kemasyarakatan)	7.01.03.2.03 - Pemberdayaan Lembaga Kemasyarakatan Tingkat Kecamatan	
					Jumlah Lembaga Kemasyarakatan yang Diselenggarakan (Lembaga Kemasyarakatan)	7.01.03.2.03.0001 - Penyelenggaraan Lembaga Kemasyarakatan	
				Jumlah Kegiatan Pemberdayaan dan Kesejahteraan Keluarga Tingkat Kecamatan dan Kelurahan	Jumlah Keluarga yang Mengikuti Peningkatan Kesadaran Keluarga dalam Membangun Kerja Sama antar-Keluarga, Warga, dan Kelompok Masyarakat (Keluarga)	7.01.03.2.06 - Pemberdayaan dan Kesejahteraan Keluarga Tingkat Kecamatan dan Kelurahan	
					Jumlah Keluarga yang Mengikuti Peningkatan Kesadaran Keluarga dalam Membangun Kerja Sama antar-Keluarga, Warga, dan Kelompok Masyarakat (Keluarga)	7.01.03.2.06.0002 - Peningkatan Kesadaran Keluarga dalam Membangun Kerja Sama antar-Keluarga, Warga, dan Kelompok Masyarakat	

**7.01.0.00.0.00.08.0002 - Kelurahan Sungai Pinang Dalam**

<b>NSPK DAN SASARAN RPJMD YANG RELEVAN</b>	<b>TUJUAN</b>	<b>SASARAN</b>	<b>OUTCOME</b>	<b>OUTPUT</b>	<b>INDIKATOR</b>	<b>PROGRAM / KEGIATAN / SUBKEGIATAN</b>	<b>KETERANGAN</b>
<i>(01)</i>	<i>(02)</i>	<i>(03)</i>	<i>(04)</i>	<i>(05)</i>	<i>(06)</i>	<i>(07)</i>	<i>(08)</i>
- Meningkatnya kualitas pelayanan publik	Meningkatnya Kualitas Pelayanan Publik	Meningkatnya Kinerja dan Pelayanan Perangkat Daerah	Meningkatnya Kualitas Layanan Masyarakat di Kelurahan Sungai Pinang		Persentase Layanan Masyarakat yang terselesaikan (%)	7.01.02 - PROGRAM PENYELENGGARAAN PEMERINTAHAN DAN PELAYANAN PUBLIK	



**RANCANGAN AKHIR RENSTRA KECAMATAN SUNGAI PINANG  
PERIODE 2025-2029**

			Dalam	Persentase Layanan Masyarakat yang Terselesaikan	Jumlah Dokumen Peningkatan Efektifitas Kegiatan Pemerintahan di Tingkat Kecamatan (Dokumen)	7.01.02.2.01 - Koordinasi Penyelenggaraan Kegiatan Pemerintahan di Tingkat Kecamatan	
					Jumlah Dokumen Peningkatan Efektifitas Kegiatan Pemerintahan di Tingkat Kecamatan (Dokumen)	7.01.02.2.01.0002 - Peningkatan Efektifitas Kegiatan Pemerintahan di Tingkat Kecamatan	
			Meningkatnya Kesejahteraan dan Kualitas Hidup Masyarakat melalui Program Pemberdayaan Kelurahan Sungai Pinang Dalam		Persentase Usulan Kegiatan Pembangunan Sarana dan Prasarana dan Pemberdayaan Masyarakat di Kelurahan yang Disetujui (%)	7.01.03 - PROGRAM PEMBERDAYAAN MASYARAKAT DESA DAN KELURAHAN	
				Jumlah Kegiatan Pembangunan Sarana dan Prasarana Kelurahan dan Kegiatan Pemberdayaan Masyarakat di Kelurahan	Jumlah Pokmas dan Ormas yang Melaksanakan Pemberdayaan Masyarakat di Kelurahan (Pokmas / Ormas)	7.01.03.2.02 - Kegiatan Pemberdayaan Kelurahan	
					Jumlah Sarana dan Prasarana Kelurahan yang Terbangun (Unit)	7.01.03.2.02 - Kegiatan Pemberdayaan Kelurahan	
					Jumlah Sarana dan Prasarana Kelurahan yang Terbangun (Unit)	7.01.03.2.02.0002 - Pembangunan Sarana dan Prasarana Kelurahan	
					Jumlah Pokmas dan Ormas yang Melaksanakan Pemberdayaan Masyarakat di Kelurahan (Pokmas / Ormas)	7.01.03.2.02.0003 - Pemberdayaan Masyarakat di Kelurahan	
				Jumlah Kegiatan Lembaga Kemasyarakatan di Kecamatan dan Kelurahan	Jumlah Lembaga Kemasyarakatan yang Diselenggarakan (Lembaga Kemasyarakatan)	7.01.03.2.03 - Pemberdayaan Lembaga Kemasyarakatan Tingkat Kecamatan	
					Jumlah Lembaga Kemasyarakatan yang Diselenggarakan (Lembaga Kemasyarakatan)	7.01.03.2.03.0001 - Penyelenggaraan Lembaga Kemasyarakatan	
				Jumlah Kegiatan Pemberdayaan dan Kesejahteraan Keluarga Tingkat Kecamatan dan Kelurahan	Jumlah Keluarga yang Mengikuti Peningkatan Kesadaran Keluarga dalam Membangun Kerja Sama antar-Keluarga, Warga, dan Kelompok Masyarakat (Keluarga)	7.01.03.2.06 - Pemberdayaan dan Kesejahteraan Keluarga Tingkat Kecamatan dan Kelurahan	



**RANCANGAN AKHIR RENSTRA KECAMATAN SUNGAI PINANG  
PERIODE 2025-2029**

NSPK DAN SASARAN RPJMD YANG RELEVAN	TUJUAN	SASARAN	OUTCOME	OUTPUT	INDIKATOR	PROGRAM / KEGIATAN / SUBKEGIATAN	KETERANGAN	
(01)	(02)	(03)	(04)	(05)	(06)	(07)	(08)	
					Jumlah Keluarga yang Mengikuti Peningkatan Kesadaran Keluarga dalam Membangun Kerja Sama antar-Keluarga, Warga, dan Kelompok Masyarakat (Keluarga)	7.01.03.2.06.0002 - Peningkatan Kesadaran Keluarga dalam Membangun Kerja Sama antar-Keluarga, Warga, dan Kelompok Masyarakat		
<b>7.01.0.00.0.00.08.0003 - Kelurahan Bandara</b>								
- Meningkatnya kualitas pelayanan publik	Meningkatnya Kualitas Pelayanan Publik	Meningkatnya Kinerja dan Pelayanan Perangkat Daerah	Meningkatnya Kualitas Layanan Masyarakat di Kelurahan Bandara		Persentase Layanan Masyarakat yang Terselesaikan (%)	7.01.02 - PROGRAM PENYELENGGARAAN PEMERINTAHAN DAN PELAYANAN PUBLIK		
				Jumlah Dokumen Koordinasi Penyelenggaraan Kegiatan Pemerintahan di Tingkat Kecamatan yang Ditindaklanjuti	Jumlah Dokumen Peningkatan Efektifitas Kegiatan Pemerintahan di Tingkat Kecamatan (Dokumen)	7.01.02.2.01 - Koordinasi Penyelenggaraan Kegiatan Pemerintahan di Tingkat Kecamatan		
					Jumlah Dokumen Peningkatan Efektifitas Kegiatan Pemerintahan di Tingkat Kecamatan (Dokumen)	7.01.02.2.01.0002 - Peningkatan Efektifitas Kegiatan Pemerintahan di Tingkat Kecamatan		
				Meningkatnya Kesejahteraan dan Kualitas Hidup Masyarakat melalui Program Pemberdayaan Kelurahan Bandara		Persentase Usulan Kegiatan Pembangunan Sarana dan Prasarana dan Pemberdayaan Masyarakat di Kelurahan yang Disetujui (%)	7.01.03 - PROGRAM PEMBERDAYAAN MASYARAKAT DESA DAN KELURAHAN	
			Jumlah Kegiatan Pembangunan Sarana dan Prasarana Kelurahan dan Kegiatan Pemberdayaan Masyarakat di Kelurahan	Jumlah Pokmas dan Ormas yang Melaksanakan Pemberdayaan Masyarakat di Kelurahan (Pokmas / Ormas)	7.01.03.2.02 - Kegiatan Pemberdayaan Kelurahan			
				Jumlah Sarana dan Prasarana Kelurahan yang Terbangun (Unit)	7.01.03.2.02 - Kegiatan Pemberdayaan Kelurahan			
				Jumlah Sarana dan Prasarana Kelurahan yang Terbangun (Unit)	7.01.03.2.02.0002 - Pembangunan Sarana dan Prasarana Kelurahan			



**RANCANGAN AKHIR RENSTRA KECAMATAN SUNGAI PINANG  
PERIODE 2025-2029**

					Jumlah Pokmas dan Ormas yang Melaksanakan Pemberdayaan Masyarakat di Kelurahan (Pokmas / Ormas)	7.01.03.2.02.0003 - Pemberdayaan Masyarakat di Kelurahan	
				Jumlah Kegiatan Lembaga Kemasyarakatan di Kecamatan dan Kelurahan	Jumlah Lembaga Kemasyarakatan yang Diselenggarakan (Lembaga Kemasyarakatan)	7.01.03.2.03 - Pemberdayaan Lembaga Kemasyarakatan Tingkat Kecamatan	
					Jumlah Lembaga Kemasyarakatan yang Diselenggarakan (Lembaga Kemasyarakatan)	7.01.03.2.03.0001 - Penyelenggaraan Lembaga Kemasyarakatan	
				Jumlah Kegiatan Pemberdayaan dan Kesejahteraan Keluarga Tingkat Kecamatan dan Kelurahan	Jumlah Keluarga yang Mengikuti Peningkatan Kesadaran Keluarga dalam Membangun Kerja Sama antar-Keluarga, Warga, dan Kelompok Masyarakat (Keluarga)	7.01.03.2.06 - Pemberdayaan dan Kesejahteraan Keluarga Tingkat Kecamatan dan Kelurahan	
<b>NSPK DAN SASARAN RPJMD YANG RELEVAN</b>	<b>TUJUAN</b>	<b>SASARAN</b>	<b>OUTCOME</b>	<b>OUTPUT</b>	<b>INDIKATOR</b>	<b>PROGRAM / KEGIATAN / SUBKEGIATAN</b>	<b>KETERANGAN</b>
(01)	(02)	(03)	(04)	(05)	(06)	(07)	(08)
					Jumlah Keluarga yang Mengikuti Peningkatan Kesadaran Keluarga dalam Membangun Kerja Sama antar-Keluarga, Warga, dan Kelompok Masyarakat (Keluarga)	7.01.03.2.06.0002 - Peningkatan Kesadaran Keluarga dalam Membangun Kerja Sama antar-Keluarga, Warga, dan Kelompok Masyarakat	
<b>7.01.0.00.0.00.08.0004 - Kelurahan Gunung Lingai</b>							
- Meningkatnya kualitas pelayanan publik	Meningkatnya Kualitas Pelayanan Publik	Meningkatnya Kinerja dan Pelayanan Perangkat Daerah	Meningkatnya Kualitas Layanan Masyarakat di Kelurahan Gunung Lingai		Persentase Layanan Masyarakat yang Terselesaikan (%)	7.01.02 - PROGRAM PENYELENGGARAAN PEMERINTAHAN DAN PELAYANAN PUBLIK	
				Jumlah Dokumen Koordinasi Penyelenggaraan Kegiatan Pemerintahan di Tingkat Kecamatan yang	Jumlah Dokumen Peningkatan Efektifitas Kegiatan Pemerintahan di Tingkat Kecamatan (Dokumen)	7.01.02.2.01 - Koordinasi Penyelenggaraan Kegiatan Pemerintahan di Tingkat Kecamatan	



**RANCANGAN AKHIR RENSTRA KECAMATAN SUNGAI PINANG  
PERIODE 2025-2029**

				Ditindaklanjuti	Jumlah Dokumen Peningkatan Efektifitas Kegiatan Pemerintahan di Tingkat Kecamatan (Dokumen)	7.01.02.2.01.0002 - Peningkatan Efektifitas Kegiatan Pemerintahan di Tingkat Kecamatan	
			Meningkatnya Kesejahteraan dan Kualitas Hidup Masyarakat melalui Program Pemberdayaan Kelurahan Gunung Lingai		Persentase Usulan Kegiatan Pembangunan Sarana dan Prasarana dan Pemberdayaan Masyarakat di Kelurahan yang Disetujui (%)	7.01.03 - PROGRAM PEMBERDAYAAN MASYARAKAT DESA DAN KELURAHAN	
				Jumlah Kegiatan Pembangunan Sarana dan Prasarana Kelurahan dan Kegiatan Pemberdayaan Masyarakat di Kelurahan	Jumlah Pokmas dan Ormas yang Melaksanakan Pemberdayaan Masyarakat di Kelurahan (Pokmas / Ormas)	7.01.03.2.02 - Kegiatan Pemberdayaan Kelurahan	
					Jumlah Sarana dan Prasarana Kelurahan yang Terbangun (Unit)	7.01.03.2.02 - Kegiatan Pemberdayaan Kelurahan	
					Jumlah Sarana dan Prasarana Kelurahan yang Terbangun (Unit)	7.01.03.2.02.0002 - Pembangunan Sarana dan Prasarana Kelurahan	
					Jumlah Pokmas dan Ormas yang Melaksanakan Pemberdayaan Masyarakat di Kelurahan (Pokmas / Ormas)	7.01.03.2.02.0003 - Pemberdayaan Masyarakat di Kelurahan	
				Jumlah Kegiatan Lembaga Kemasyarakatan di Kecamatan dan Kelurahan	Jumlah Lembaga Kemasyarakatan yang Diselenggarakan (Lembaga Kemasyarakatan)	7.01.03.2.03 - Pemberdayaan Lembaga Kemasyarakatan Tingkat Kecamatan	
					Jumlah Lembaga Kemasyarakatan yang Diselenggarakan (Lembaga Kemasyarakatan)	7.01.03.2.03.0001 - Penyelenggaraan Lembaga Kemasyarakatan	
<b>NSPK DAN SASARAN RPJMD YANG RELEVAN</b>	<b>TUJUAN</b>	<b>SASARAN</b>	<b>OUTCOME</b>	<b>OUTPUT</b>	<b>INDIKATOR</b>	<b>PROGRAM / KEGIATAN / SUBKEGIATAN</b>	<b>KETERANGAN</b>
(01)	(02)	(03)	(04)	(05)	(06)	(07)	(08)
				Jumlah Kegiatan Pemberdayaan dan Kesejahteraan Keluarga Tingkat Kecamatan dan Kelurahan	Jumlah Keluarga yang Mengikuti Peningkatan Kesadaran Keluarga dalam Membangun Kerja Sama antar-Keluarga, Warga, dan Kelompok Masyarakat (Keluarga)	7.01.03.2.06 - Pemberdayaan dan Kesejahteraan Keluarga Tingkat Kecamatan dan Kelurahan	



**RANCANGAN AKHIR RENSTRA KECAMATAN SUNGAI PINANG  
PERIODE 2025-2029**

					Jumlah Keluarga yang Mengikuti Peningkatan Kesadaran Keluarga dalam Membangun Kerja Sama antar-Keluarga, Warga, dan Kelompok Masyarakat (Keluarga)	7.01.03.2.06.0002 - Peningkatan Kesadaran Keluarga dalam Membangun Kerja Sama antar-Keluarga, Warga, dan Kelompok Masyarakat	
<b>7.01.0.00.0.00.08.0005 - Kelurahan Mugirejo</b>							
- Meningkatnya kualitas pelayanan publik	Meningkatnya Kualitas Pelayanan Publik	Meningkatnya Kinerja dan Pelayanan Perangkat Daerah	Meningkatnya Kualitas Layanan Masyarakat di Kelurahan Mugirejo		Persentase Layanan Masyarakat yang Terselesaikan (%)	7.01.02 - PROGRAM PENYELENGGARAAN PEMERINTAHAN DAN PELAYANAN PUBLIK	
				Persentase Layanan Masyarakat yang Terselesaikan	Jumlah Dokumen Peningkatan Efektifitas Kegiatan Pemerintahan di Tingkat Kecamatan (Dokumen)	7.01.02.2.01 - Koordinasi Penyelenggaraan Kegiatan Pemerintahan di Tingkat Kecamatan	
					Jumlah Dokumen Peningkatan Efektifitas Kegiatan Pemerintahan di Tingkat Kecamatan (Dokumen)	7.01.02.2.01.0002 - Peningkatan Efektifitas Kegiatan Pemerintahan di Tingkat Kecamatan	
				Meningkatnya Kesejahteraan dan Kualitas Hidup Masyarakat melalui Program Pemberdayaan Kelurahan Mugirejo	Persentase Usulan Kegiatan Pembangunan Sarana dan Prasarana dan Pemberdayaan Masyarakat di Kelurahan yang Disetujui (%)	7.01.03 - PROGRAM PEMBERDAYAAN MASYARAKAT DESA DAN KELURAHAN	
				Jumlah Dokumen Koordinasi Penyelenggaraan Kegiatan Pemerintahan di Tingkat Kecamatan yang Ditindaklanjuti	Jumlah Pokmas dan Ormas yang Melaksanakan Pemberdayaan Masyarakat di Kelurahan (Pokmas / Ormas)	7.01.03.2.02 - Kegiatan Pemberdayaan Kelurahan	
				Jumlah Sarana dan Prasarana Kelurahan yang Terbangun (Unit)	Jumlah Sarana dan Prasarana Kelurahan yang Terbangun (Unit)	7.01.03.2.02 - Kegiatan Pemberdayaan Kelurahan	
				Jumlah Sarana dan Prasarana Kelurahan yang Terbangun (Unit)	Jumlah Pokmas dan Ormas yang Melaksanakan Pemberdayaan Masyarakat di Kelurahan (Pokmas / Ormas)	7.01.03.2.02.0002 - Pembangunan Sarana dan Prasarana Kelurahan	
						7.01.03.2.02.0003 - Pemberdayaan Masyarakat di Kelurahan	



**RANCANGAN AKHIR RENSTRA KECAMATAN SUNGAI PINANG  
PERIODE 2025-2029**

NSPK DAN SASARAN RPJMD YANG RELEVAN	TUJUAN	SASARAN	OUTCOME	OUTPUT	INDIKATOR	PROGRAM / KEGIATAN / SUBKEGIATAN	KET
(01)	(02)	(03)	(04)	(05)	(06)	(07)	
				Jumlah Kegiatan Pemberdayaan dan Kesejahteraan Keluarga Tingkat Kecamatan dan Kelurahan	Jumlah Lembaga Kemasyarakatan yang Diselenggarakan (Lembaga Kemasyarakatan)	7.01.03.2.03 - Pemberdayaan Lembaga Kemasyarakatan Tingkat Kecamatan	
					Jumlah Lembaga Kemasyarakatan yang Diselenggarakan (Lembaga Kemasyarakatan)	7.01.03.2.03.0001 - Penyelenggaraan Lembaga Kemasyarakatan	
				Jumlah Kegiatan Pemberdayaan dan Kesejahteraan Keluarga Tingkat Kecamatan dan Kelurahan	Jumlah Keluarga yang Mengikuti Peningkatan Kesadaran Keluarga dalam Membangun Kerja Sama antar-Keluarga, Warga, dan Kelompok Masyarakat (Keluarga)	7.01.03.2.06 - Pemberdayaan dan Kesejahteraan Keluarga Tingkat Kecamatan dan Kelurahan	
					Jumlah Keluarga yang Mengikuti Peningkatan Kesadaran Keluarga dalam Membangun Kerja Sama antar-Keluarga, Warga, dan Kelompok Masyarakat (Keluarga)	7.01.03.2.06.0002 - Peningkatan Kesadaran Keluarga dalam Membangun Kerja Sama antar-Keluarga, Warga, dan Kelompok Masyarakat	



**RANCANGAN AKHIR RENSTRA KECAMATAN SUNGAI PINANG  
PERIODE 2025-2029**

**TABEL 4.3 RENCANA PROGRAM / KEGIATAN / SUBKEGIATAN DAN PENDANAAN  
PEMERINTAH KOTA SAMARINDA**

BIDANG URUSAN / PROGRAM / OUTCOME / KEGIATAN / SUBKEGIATAN OUTPUT	INDIKATOR OUTCOME / OUTPUT	BASELINE TAHUN 2024	TARGET DAN PAGU INDIKATIF TAHUN										PERANGKAT DAERAH	KETERANGAN
			2026		2027		2028		2029		2030			
			TARGET	PAGU	TARGET	PAGU	TARGET	PAGU	TARGET	PAGU	TARGET	PAGU		
(01)	(02)	(03)	(04)	(05)	(06)	(07)	(08)	(09)	(10)	(11)	(12)	(13)	(14)	(15)
7.01 - KECAMATAN				53.702.583.917		54.243.059.500		55.373.717.000		55.780.322.000		62.455.128.200		
7.01.01 - PROGRAM PENUNJANG URUSAN PEMERINTAHAN DAERAH KABUPATEN/KOTA				21.593.149.717		22.061.385.300		22.402.892.800		22.750.950.000		23.157.969.000		
Meningkatnya kualitas tata kelola dan kinerja perangkat daerah di Kecamatan Sungai Pinang	Nilai Hasil Evaluasi Akuntabilitas Kinerja Instansi Pemerintah (AKIP) Perangkat Daerah (Nilai)	74	77,35	21.593.149.717	77,45	22.061.385.300	77,5	22.402.892.800	77,65	22.750.950.000	77,7	23.157.969.000	7.01.0.00.0.00.08.00 00 - Kecamatan Sungai Pinang	
	Indeks Kepuasan Masyarakat (IKM) (Indeks)	81	90		90,25		90,5		91		91,5			
7.01.01.2.01 - Perencanaan, Penganggaran, dan Evaluasi Kinerja Perangkat Daerah				200.000.000		200.000.000		279.257.753		282.052.492		284.870.832		
Persentase dokumen Perencanaan, Penganggaran, dan Evaluasi Kinerja Perangkat Daerah yang disusun sesuai SOP	Jumlah Dokumen RKA-SKPD dan Laporan Hasil Koordinasi Penyusunan Dokumen RKA-SKPD (Dokumen)	1	1	200.000.000	1	200.000.000	1	279.257.753	1	82.052.492	1	284.870.832		
	Jumlah Laporan Capaian Kinerja dan Ikhtisar Realisasi Kinerja SKPD dan Laporan Hasil Koordinasi Penyusunan Laporan Capaian Kinerja dan Ikhtisar Realisasi Kinerja SKPD (Laporan)	1	1		1		1		1		1			
	Jumlah Laporan Evaluasi Kinerja Perangkat Daerah (Laporan)	5	4		4		4		4		4			



**RANCANGAN AKHIR RENSTRA KECAMATAN SUNGAI PINANG  
PERIODE 2025-2029**

	Jumlah Dokumen Perubahan RKA-SKPD dan Laporan Hasil Koordinasi Penyusunan Dokumen Perubahan RKA-SKPD (Dokumen)	1	1		1		1		1		1			
	Jumlah Dokumen Perubahan DPA-SKPD dan Laporan Hasil Koordinasi Penyusunan Dokumen Perubahan DPA-SKPD (Dokumen)	1	1		1		1		1		1			
	Jumlah Dokumen Perencanaan Perangkat Daerah (Dokumen)	1	4		4		4		4		4			
	Jumlah Dokumen DPA-SKPD dan Laporan Hasil Koordinasi Penyusunan Dokumen DPA-SKPD (Dokumen)	1	1		1		1		1		1			
7.01.01.2.01.0001 - Penyusunan Dokumen Perencanaan Perangkat Daerah				75.000.000		75.000.000		128.787.625		130.075.501		131.376.256		
Tersusunnya Dokumen Perencanaan Perangkat Daerah	Jumlah Dokumen Perencanaan Perangkat Daerah (Dokumen)	1	4	75.000.000	4	75.000.000	4	128.787.625	4	130.075.501	4	131.376.256		
7.01.01.2.01.0002 - Koordinasi dan Penyusunan Dokumen RKA-SKPD				0		0		5.740.657		5.798.604		5.856.044		
Tersedianya Dokumen RKA-SKPD dan Laporan Hasil Koordinasi Penyusunan Dokumen RKA-SKPD	Jumlah Dokumen RKA-SKPD dan Laporan Hasil Koordinasi Penyusunan Dokumen RKA-SKPD (Dokumen)	1	1	0	1	0	1	5.740.657	1	5.798.604	1	5.856.044		
(01)	(02)	(03)	(04)	(05)	(06)	(07)	(08)	(09)	(10)	(11)	(12)	(13)	(14)	(15)
7.01.01.2.01.0003 - Koordinasi dan Penyusunan Dokumen Perubahan RKA-SKPD				0		0		5.740.657		5.798.604		5.856.044		
Tersedianya Dokumen Perubahan RKA-SKPD dan Laporan Hasil Koordinasi Penyusunan Dokumen Perubahan RKA-SKPD	Jumlah Dokumen Perubahan RKA-SKPD dan Laporan Hasil Koordinasi Penyusunan Dokumen Perubahan RKA-SKPD (Dokumen)	1	1	0	1	0	1	5.740.657	1	5.798.604	1	5.856.044		
7.01.01.2.01.0004 - Koordinasi dan Penyusunan DPA-SKPD				0		0		5.740.657		5.798.604		5.856.044		
Tersedianya Dokumen DPA-SKPD dan Laporan Hasil Koordinasi Penyusunan Dokumen DPA-SKPD	Jumlah Dokumen DPA-SKPD dan Laporan Hasil Koordinasi Penyusunan Dokumen DPA-SKPD (Dokumen)	1	1	0	1	0	1	5.740.657	1	5.798.604	1	5.856.044		



**RANCANGAN AKHIR RENSTRA KECAMATAN SUNGAI PINANG  
PERIODE 2025-2029**

7.01.01.2.01.0005 - Koordinasi dan Penyusunan Perubahan DPA- SKPD				0		0		5.740.657		5.798.604		5.856.044		
Tersedianya Dokumen Perubahan DPA-SKPD dan Laporan Hasil Koordinasi Penyusunan Dokumen Perubahan DPA-SKPD	Jumlah Dokumen Perubahan DPA-SKPD dan Laporan Hasil Koordinasi Penyusunan Dokumen Perubahan DPA-SKPD (Dokumen)	1	1	0	1	0	1	5.740.657	1	5.798.604	1	5.856.044		
7.01.01.2.01.0006 - Koordinasi dan Penyusunan Laporan Capaian Kinerja dan Ikhtisar Realisasi Kinerja SKPD				75.000.000		75.000.000		76.507.500		77.272.575		78.045.300		
Tersedianya Laporan Capaian Kinerja dan Ikhtisar Realisasi Kinerja SKPD dan Laporan Hasil Koordinasi Penyusunan Laporan Capaian Kinerja dan Ikhtisar Realisasi Kinerja SKPD	Jumlah Laporan Capaian Kinerja dan Ikhtisar Realisasi Kinerja SKPD dan Laporan Hasil Koordinasi Penyusunan Laporan Capaian Kinerja dan Ikhtisar Realisasi Kinerja SKPD (Laporan)	1	1	75.000.000	1	75.000.000	1	76.507.500	1	77.272.575	1	78.045.300		
7.01.01.2.01.0007 - Evaluasi Kinerja Perangkat Daerah				50.000.000		50.000.000		51.000.000		51.510.000		52.025.100		
Terlaksananya Evaluasi Kinerja Perangkat Daerah	Jumlah Laporan Evaluasi Kinerja Perangkat Daerah (Laporan)	5	4	50.000.000	4	50.000.000	4	51.000.000	4	51.510.000	4	52.025.100		
7.01.01.2.02 - Administrasi Keuangan Perangkat Daerah				18.545.562.886		19.188.573.369		19.121.094.999		19.436.332.206		19.810.207.545		
Persentase laporan keuangan perangkat daerah yang disusun dan dilaporkan secara tepat waktu	Jumlah Orang yang Menerima Gaji dan Tunjangan ASN (Orang/bulan)	70	94	18.545.562.886	125	19.188.573.369	125	19.121.094.999	125	19.436.332.206	125	19.810.207.545		
	Jumlah Laporan Keuangan Akhir Tahun SKPD dan Laporan Hasil Koordinasi Penyusunan Laporan Keuangan Akhir Tahun SKPD (Laporan)	11	4		4		4		4		4			
	Jumlah Dokumen Hasil Penyediaan Administrasi Pelaksanaan Tugas ASN (Dokumen)	1	1		1		1		1		1			
7.01.01.2.02.0001 - Penyediaan Gaji dan Tunjangan ASN				16.339.944.787		16.939.627.347		16.825.159.516		17.118.187.369		17.469.631.259		
Tersedianya Gaji dan Tunjangan ASN	Jumlah Orang yang Menerima Gaji dan Tunjangan ASN (Orang/bulan)	70	94	16.339.944.787	125	16.939.627.347	125	16.825.159.516	125	17.118.187.369	125	17.469.631.259		
7.01.01.2.02.0002 - Penyediaan Administrasi Pelaksanaan Tugas ASN				2.155.618.099		2.198.946.022		2.220.935.483		2.243.144.837		2.265.576.286		



**RANCANGAN AKHIR RENSTRA KECAMATAN SUNGAI PINANG  
PERIODE 2025-2029**

Tersedianya Administrasi Pelaksanaan Tugas ASN	Jumlah Dokumen Hasil Penyediaan Administrasi Pelaksanaan Tugas ASN (Dokumen)	1	1	2.155.618.099	1	2.198.946.022	1	2.220.935.483	1	2.243.144.837	1	2.265.576.286		
7.01.01.2.02.0005 - Koordinasi dan Penyusunan Laporan Keuangan Akhir Tahun SKPD				50.000.000		50.000.000		75.000.000		75.000.000		75.000.000		
(01)	(02)	(03)	(04)	(05)	(06)	(07)	(08)	(09)	(10)	(11)	(12)	(13)	(14)	(15)
Tersedianya Laporan Keuangan Akhir Tahun SKPD dan Laporan Hasil Koordinasi Penyusunan Laporan Keuangan Akhir Tahun SKPD	Jumlah Laporan Keuangan Akhir Tahun SKPD dan Laporan Hasil Koordinasi Penyusunan Laporan Keuangan Akhir Tahun SKPD (Laporan)	11	4	50.000.000	4	50.000.000	4	75.000.000	4	75.000.000	4	75.000.000		
7.01.01.2.05 - Administrasi Kepegawaian Perangkat Daerah				100.000.000		153.371.272		356.904.985		360.474.035		364.078.299		
Persentase Pegawai Perangkat Daerah yang mendapat pelayanan Kepegawaian	Jumlah Orang yang Mengikuti Bimbingan Teknis Implementasi Peraturan Perundang-Undangan (Orang)	4	6	100.000.000	6	153.371.272	6	356.904.985	6	360.474.035	6	364.078.299		
	Jumlah Paket Pakaian Dinas beserta Atribut Kelengkapan (Paket)	1	1		1		1		1					
	Jumlah Pegawai Berdasarkan Tugas dan Fungsi yang Mengikuti Pendidikan dan Pelatihan (Orang)	4	4		6		6		6		6			
7.01.01.2.05.0002 - Pengadaan Pakaian Dinas beserta Atribut Kelengkapannya				40.000.000		62.192.850		62.814.779		63.442.927		64.077.356		
Tersedianya Pakaian Dinas beserta Atribut Kelengkapan	Jumlah Paket Pakaian Dinas beserta Atribut Kelengkapan (Paket)	1	1	40.000.000	1	62.192.850	1	62.814.779	1	63.442.927	1	64.077.356		
7.01.01.2.05.0009 - Pendidikan dan Pelatihan Pegawai Berdasarkan Tugas dan Fungsi				25.000.000		37.775.784		139.153.542		140.545.077		141.950.052		
Terlaksananya Pendidikan dan Pelatihan Pegawai Berdasarkan Tugas dan Fungsi	Jumlah Pegawai Berdasarkan Tugas dan Fungsi yang Mengikuti Pendidikan dan Pelatihan (Orang)	4	4	25.000.000	6	37.775.784	6	139.153.542	6	140.545.077	6	141.950.052		
7.01.01.2.05.0011 - Bimbingan Teknis Implementasi Peraturan Perundang-Undangan				35.000.000		53.402.638		154.936.664		156.486.031		158.050.891		



**RANCANGAN AKHIR RENSTRA KECAMATAN SUNGAI PINANG  
PERIODE 2025-2029**

Terlaksananya Bimbingan Teknis Implementasi Peraturan Perundang-Undangan	Jumlah Orang yang Mengikuti Bimbingan Teknis Implementasi Peraturan Perundang-Undangan (Orang)	4	6	35.000.000	6	53.402.638	6	154.936.664	6	156.486.031	6	158.050.891		
7.01.01.2.06 - Administrasi Umum Perangkat Daerah				482.000.000		308.426.214		311.510.475		314.625.579		317.771.835		
Persentase kegiatan administrasi umum perangkat daerah yang terpenuhi	Jumlah Paket Peralatan dan Perlengkapan Kantor yang Disediakan (Paket)	1	1	482.000.000	1	308.426.214	1	311.510.475	1	314.625.579	1	317.771.835		
	Jumlah Paket Peralatan Rumah Tangga yang Disediakan (Paket)	1	1		1		1		1		1			
	Jumlah Dokumen Bahan Bacaan dan Peraturan Perundang-Undangan yang Disediakan (Dokumen)	1	1		1		1		1		1			
	Jumlah Laporan Fasilitas Kunjungan Tamu (Laporan)	1	1		1		1		1		1			
	Jumlah Laporan Penyelenggaraan Rapat Koordinasi dan Konsultasi SKPD (Laporan)	1	1		1		1		1		1			
	Jumlah Paket Bahan Logistik Kantor yang Disediakan (Paket)	1	1		1		1		1		1			
	Jumlah Paket Barang Cetak dan Penggandaan yang Disediakan (Paket)	1	1		1		1		1		1			
	Jumlah Paket Komponen Instalasi Listrik/Penerangan Bangunan Kantor yang Disediakan (Paket)	1	1		1		1		1		1			
<i>(01)</i>	<i>(02)</i>	<i>(03)</i>	<i>(04)</i>	<i>(05)</i>	<i>(06)</i>	<i>(07)</i>	<i>(08)</i>	<i>(09)</i>	<i>(10)</i>	<i>(11)</i>	<i>(12)</i>	<i>(13)</i>	<i>(14)</i>	<i>(15)</i>
7.01.01.2.06.0001 - Penyediaan Komponen Instalasi Listrik/Penerangan Bangunan Kantor				30.000.000		33.102.245		33.433.267		33.767.600		34.105.276		
Tersedianya Komponen Instalasi Listrik/Penerangan Bangunan Kantor	Jumlah Paket Komponen Instalasi Listrik/Penerangan Bangunan Kantor yang Disediakan (Paket)	1	1	30.000.000	1	33.102.245	1	33.433.267	1	33.767.600	1	34.105.276		
7.01.01.2.06.0002 - Penyediaan Peralatan dan Perlengkapan Kantor				200.000.000		51.005.000		51.515.050		52.030.200		52.550.502		



**RANCANGAN AKHIR RENSTRA KECAMATAN SUNGAI PINANG  
PERIODE 2025-2029**

Tersedianya Peralatan dan Perlengkapan Kantor	Jumlah Paket Peralatan dan Perlengkapan Kantor yang Disediakan (Paket)	1	1	200.000.000	1	51.005.000	1	51.515.050	1	52.030.200	1	52.550.502		
7.01.01.2.06.0003 - Penyediaan Peralatan Rumah Tangga				45.000.000		40.804.000		41.212.040		41.624.160		42.040.402		
Tersedianya Peralatan Rumah Tangga	Jumlah Paket Peralatan Rumah Tangga yang Disediakan (Paket)	1	1	45.000.000	1	40.804.000	1	41.212.040	1	41.624.160	1	42.040.402		
7.01.01.2.06.0004 - Penyediaan Bahan Logistik Kantor				45.000.000		11.731.150		11.848.461		11.966.946		12.086.615		
Tersedianya Bahan Logistik Kantor	Jumlah Paket Bahan Logistik Kantor yang Disediakan (Paket)	1	1	45.000.000	1	11.731.150	1	11.848.461	1	11.966.946	1	12.086.615		
7.01.01.2.06.0005 - Penyediaan Barang Cetak dan Penggandaan				45.000.000		49.576.860		50.072.628		50.573.354		51.079.088		
Tersedianya Barang Cetak dan Penggandaan	Jumlah Paket Barang Cetak dan Penggandaan yang Disediakan (Paket)	1	1	45.000.000	1	49.576.860	1	50.072.628	1	50.573.354	1	51.079.088		
7.01.01.2.06.0006 - Penyediaan Bahan Bacaan dan Peraturan Perundang-undangan				5.000.000		3.060.300		3.090.903		3.121.812		3.153.030		
Tersedianya Bahan Bacaan dan Peraturan Perundang-undangan	Jumlah Dokumen Bahan Bacaan dan Peraturan Perundang-Undangan yang Disediakan (Dokumen)	1	1	5.000.000	1	3.060.300	1	3.090.903	1	3.121.812	1	3.153.030		
7.01.01.2.06.0008 - Fasilitas Kunjungan Tamu				12.000.000		12.241.200		12.363.612		12.487.248		12.612.120		
Terlaksananya Fasilitas Kunjungan Tamu	Jumlah Laporan Fasilitas Kunjungan Tamu (Laporan)	1	1	12.000.000	1	12.241.200	1	12.363.612	1	12.487.248	1	12.612.120		
7.01.01.2.06.0009 - Penyelenggaraan Rapat Koordinasi dan Konsultasi SKPD				100.000.000		106.905.459		107.974.514		109.054.259		110.144.802		
Terlaksananya Penyelenggaraan Rapat Koordinasi dan Konsultasi SKPD	Jumlah Laporan Penyelenggaraan Rapat Koordinasi dan Konsultasi SKPD (Laporan)	1	1	100.000.000	1	106.905.459	1	107.974.514	1	109.054.259	1	110.144.802		
7.01.01.2.07 - Pengadaan Barang Milik Daerah Penunjang Urusan Pemerintah Daerah				992.430.000		1.089.875.243		1.201.773.995		1.213.791.734		1.225.929.650		
Tingkat pemenuhan Barang Milik Daerah Penunjang	Jumlah Unit Sarana dan Prasarana Gedung Kantor atau Bangunan Lainnya yang Disediakan (Unit)	6	6	992.430.000	6	1.089.875.243	6	1.201.773.995	6	1.213.791.734	6	1.225.929.650		
	Jumlah Paket Mebel yang Disediakan (Unit)	5	5		5		5		5		5			



**RANCANGAN AKHIR RENSTRA KECAMATAN SUNGAI PINANG  
PERIODE 2025-2029**

(01)	(02)	(03)	(04)	(05)	(06)	(07)	(08)	(09)	(10)	(11)	(12)	(13)	(14)	(15)
	Jumlah Unit Kendaraan Dinas Operasional atau Lapangan yang Disediakan (Unit)	6	1		1		1		1		1			
	Jumlah Unit Peralatan dan Mesin Lainnya yang Disediakan (Unit)	0	2		2		2		2		2			
	Jumlah Unit Kendaraan Perorangan Dinas atau Kendaraan Dinas Jabatan yang Disediakan (Unit)	7	7		7		7		7		7			
	Jumlah Unit Sarana dan Prasarana Pendukung Gedung Kantor atau Bangunan Lainnya yang Disediakan (Unit)	6	6		6		6		6		6			
7.01.01.2.07.0001 - Pengadaan Kendaraan Perorangan Dinas atau Kendaraan Dinas Jabatan				772.430.000		787.955.843		795.835.401		803.793.755		811.831.692		
Tersedianya Kendaraan Perorangan Dinas atau Kendaraan Dinas Jabatan	Jumlah Unit Kendaraan Perorangan Dinas atau Kendaraan Dinas Jabatan yang Disediakan (Unit)	7	7	772.430.000	7	787.955.843	7	795.835.401	7	803.793.755	7	811.831.692		
7.01.01.2.07.0002 - Pengadaan Kendaraan Dinas Operasional atau Lapangan				50.000.000		51.005.000		51.515.050		52.030.200		52.550.502		
Tersedianya Kendaraan Dinas Operasional atau Lapangan	Jumlah Unit Kendaraan Dinas Operasional atau Lapangan yang Disediakan (Unit)	6	1	50.000.000	1	51.005.000	1	51.515.050	1	52.030.200	1	52.550.502		
7.01.01.2.07.0005 - Pengadaan Mebel				50.000.000		20.402.000		20.606.020		20.812.080		21.020.201		
Tersedianya Mebel	Jumlah Paket Mebel yang Disediakan (Unit)	5	5	50.000.000	5	20.402.000	5	20.606.020	5	20.812.080	5	21.020.201		
7.01.01.2.07.0006 - Pengadaan Peralatan dan Mesin Lainnya				20.000.000		10.201.000		10.303.010		10.406.040		10.510.100		
Tersedianya Peralatan dan Mesin Lainnya	Jumlah Unit Peralatan dan Mesin Lainnya yang Disediakan (Unit)	0	2	20.000.000	2	10.201.000	2	10.303.010	2	10.406.040	2	10.510.100		
7.01.01.2.07.0010 - Pengadaan Sarana dan Prasarana Gedung Kantor atau Bangunan Lainnya				50.000.000		118.301.400		220.484.414		222.689.258		224.916.150		
Tersedianya Sarana dan Prasarana Gedung Kantor atau Bangunan Lainnya	Jumlah Unit Sarana dan Prasarana Gedung Kantor atau Bangunan Lainnya yang Disediakan (Unit)	6	6	50.000.000	6	118.301.400	6	220.484.414	6	222.689.258	6	224.916.150		



**RANCANGAN AKHIR RENSTRA KECAMATAN SUNGAI PINANG  
PERIODE 2025-2029**

7.01.01.2.07.0011 - Pengadaan Sarana dan Prasarana Pendukung Gedung Kantor atau Bangunan Lainnya				50.000.000		102.010.000		103.030.100		104.060.401		105.101.005		
Tersedianya Sarana dan Prasarana Pendukung Gedung Kantor atau Bangunan Lainnya	Jumlah Unit Sarana dan Prasarana Pendukung Gedung Kantor atau Bangunan Lainnya yang Disediakan (Unit)	6	6	50.000.000	6	102.010.000	6	103.030.100	6	104.060.401	6	105.101.005		
7.01.01.2.08 - Penyediaan Jasa Penunjang Urusan Pemerintahan Daerah				470.208.331		443.956.018		448.395.578		452.879.390		457.408.329		
Persentase jasa penunjang yang terpenuhi sesuai SOP	Jumlah Laporan Penyediaan Jasa Peralatan dan Perlengkapan Kantor yang Disediakan (Laporan)	1	1	470.208.331	1	443.956.018	1	448.395.578	1	452.879.390	1	457.408.329		
	Jumlah Laporan Penyediaan Jasa Komunikasi, Sumber Daya Air dan Listrik yang Disediakan (Laporan)	12	12		12		12		12		12			
	Jumlah Laporan Penyediaan Jasa Pelayanan Umum Kantor yang Disediakan (Laporan)	1	1		1		1		1		1			
7.01.01.2.08.0002 - Penyediaan Jasa Komunikasi, Sumber Daya Air dan Listrik				395.208.331		403.152.018		407.183.538		411.255.374		415.367.927		
Tersedianya Jasa Komunikasi, Sumber Daya Air dan Listrik	Jumlah Laporan Penyediaan Jasa Komunikasi, Sumber Daya Air dan Listrik yang Disediakan (Laporan)	12	12	395.208.331	12	403.152.018	12	407.183.538	12	411.255.374	12	415.367.927		
7.01.01.2.08.0003 - Penyediaan Jasa Peralatan dan Perlengkapan Kantor				25.000.000		20.402.000		20.606.020		20.812.008		21.020.201		
Tersedianya Jasa Peralatan dan Perlengkapan Kantor	Jumlah Laporan Penyediaan Jasa Peralatan dan Perlengkapan Kantor yang Disediakan (Laporan)	1	1	25.000.000	1	20.402.000	1	20.606.020	1	20.812.008	1	21.020.201		
<i>(01)</i>	<i>(02)</i>	<i>(03)</i>	<i>(04)</i>	<i>(05)</i>	<i>(06)</i>	<i>(07)</i>	<i>(08)</i>	<i>(09)</i>	<i>(10)</i>	<i>(11)</i>	<i>(12)</i>	<i>(13)</i>	<i>(14)</i>	<i>(15)</i>
7.01.01.2.08.0004 - Penyediaan Jasa Pelayanan Umum Kantor				50.000.000		20.402.000		20.606.020		20.812.008		21.020.201		
Tersedianya Jasa Pelayanan Umum Kantor	Jumlah Laporan Penyediaan Jasa Pelayanan Umum Kantor yang Disediakan (Laporan)	1	1	50.000.000	1	20.402.000	1	20.606.020	1	20.812.008	1	21.020.201		
7.01.01.2.09 - Pemeliharaan Barang Milik Daerah Penunjang Urusan Pemerintahan Daerah				802.948.500		677.183.184		683.955.015		690.794.564		697.702.510		



**RANCANGAN AKHIR RENSTRA KECAMATAN SUNGAI PINANG  
PERIODE 2025-2029**

Persentase Barang Milik Daerah Penunjang Urusan Pemerintahan Daerah dalam kondisi baik	Jumlah Kendaraan Perorangan Dinas atau Kendaraan Dinas Jabatan yang Dipelihara dan dibayarkan Pajaknya (Unit)	15	14	802.948.500	14	677.183.184	14	683.955.015	14	690.794.564	14	697.702.510		
	Jumlah Sarana dan Prasarana Gedung Kantor atau Bangunan Lainnya yang Dipelihara/Direhabilitasi (Unit)		6		6		6		6		6			
	Jumlah Peralatan dan Mesin Lainnya yang Dipelihara (Unit)	6	6		6		6		6		6			
	Jumlah Gedung Kantor dan Bangunan Lainnya yang Dipelihara/Direhabilitasi (Unit)	6	6		6		6		6		6			
	Jumlah Kendaraan Dinas Operasional atau Lapangan yang Dipelihara dan dibayarkan Pajak dan Perizinannya (Unit)	6	9		9		9		9		9			
7.01.01.2.09.0001 - Penyediaan Jasa Pemeliharaan, Biaya Pemeliharaan, dan Pajak Kendaraan Perorangan Dinas atau Kendaraan Dinas Jabatan				377.085.000		345.140.634		348.592.040		352.077.960		355.598.740		
Tersedianya Jasa Pemeliharaan, Biaya Pemeliharaan dan Pajak Kendaraan Perorangan Dinas atau Kendaraan Dinas Jabatan	Jumlah Kendaraan Perorangan Dinas atau Kendaraan Dinas Jabatan yang Dipelihara dan dibayarkan Pajaknya (Unit)	15	14	377.085.000	14	345.140.634	14	348.592.040	14	352.077.960	14	355.598.740		
7.01.01.2.09.0002 - Penyediaan Jasa Pemeliharaan, Biaya Pemeliharaan, Pajak dan Perizinan Kendaraan Dinas Operasional atau Lapangan				150.863.500		89.768.800		90.666.488		91.573.152		92.488.884		
Tersedianya Jasa Pemeliharaan, Biaya Pemeliharaan, Pajak dan Perizinan Kendaraan Dinas Operasional atau Lapangan	Jumlah Kendaraan Dinas Operasional atau Lapangan yang Dipelihara dan dibayarkan Pajak dan Perizinannya (Unit)	6	9	150.863.500	9	89.768.800	9	90.666.488	9	91.573.152	9	92.488.884		
7.01.01.2.09.0006 - Pemeliharaan Peralatan dan Mesin Lainnya				50.000.000		25.502.500		25.757.525		26.015.100		26.275.251		
Terlaksananya Pemeliharaan Peralatan dan Mesin Lainnya	Jumlah Peralatan dan Mesin Lainnya yang Dipelihara (Unit)	6	6	50.000.000	6	25.502.500	6	25.757.525	6	26.015.100	6	26.275.251		
7.01.01.2.09.0009 - Pemeliharaan/Rehabilitasi Gedung Kantor dan Bangunan Lainnya				150.000.000		114.761.250		115.908.862		117.067.951		118.238.630		



**RANCANGAN AKHIR RENSTRA KECAMATAN SUNGAI PINANG  
PERIODE 2025-2029**

Terlaksananya Pemeliharaan/Rehabilitasi Gedung Kantor dan Bangunan Lainnya	Jumlah Gedung Kantor dan Bangunan Lainnya yang Dipelihara/Direhabilitasi (Unit)	6	6	150.000.000	6	114.761.250	6	115.908.862	6	117.067.951	6	118.238.630		
7.01.01.2.09.0010 - Pemeliharaan/Rehabilitasi Sarana dan Prasarana Gedung Kantor atau Bangunan Lainnya				75.000.000		102.010.000		103.030.100		104.060.401		105.101.005		
Terlaksananya Pemeliharaan/Rehabilitasi Sarana dan Prasarana Gedung Kantor atau Bangunan Lainnya	Jumlah Sarana dan Prasarana Gedung Kantor atau Bangunan Lainnya yang Dipelihara/Direhabilitasi (Unit)		6	75.000.000	6	102.010.000	6	103.030.100	6	104.060.401	6	105.101.005		
(01)	(02)	(03)	(04)	(05)	(06)	(07)	(08)	(09)	(10)	(11)	(12)	(13)	(14)	(15)
7.01.02 - PROGRAM PENYELENGGARAAN PEMERINTAHAN DAN PELAYANAN PUBLIK				3.010.000.000		3.082.240.000		3.127.390.000		3.185.937.800		3.253.725.000		
Meningkatnya Kualitas Layanan Masyarakat di Kecamatan Sungai Pinang	Persentase Layanan Masyarakat yang Terselesaikan (%)	81	92	1.900.000.000	93	1.898.350.000	94	1.903.077.035	95	1.951.381.707	96	1.982.871.465	7.01.0.00.0.00.08.00 00 - Kecamatan Sungai Pinang	
7.01.02.2.01 - Koordinasi Penyelenggaraan Kegiatan Pemerintahan di Tingkat Kecamatan				1.900.000.000		1.898.350.000		1.903.077.035		1.951.381.707		1.982.871.465		
Jumlah Dokumen Peningkatan Efektifitas Kegiatan Pemerintahan di Tingkat Kecamatan	Jumlah Dokumen Peningkatan Efektifitas Kegiatan Pemerintahan di Tingkat Kecamatan (Dokumen)	2	2	1.900.000.000	2	1.898.350.000	2	1.903.077.035	2	1.951.381.707	2	1.982.871.465		
7.01.02.2.01.0002 - Peningkatan Efektifitas Kegiatan Pemerintahan di Tingkat Kecamatan				1.900.000.000		1.898.350.000		1.903.077.035		1.951.381.707		1.982.871.465		
Meningkatnya Efektifitas Kegiatan Pemerintahan di Tingkat Kecamatan	Jumlah Dokumen Peningkatan Efektifitas Kegiatan Pemerintahan di Tingkat Kecamatan (Dokumen)	2	2	1.900.000.000	2	1.898.350.000	2	1.903.077.035	2	1.951.381.707	2	1.982.871.465		
Meningkatnya Kualitas Layanan Masyarakat di Kelurahan Bandara	Persentase Layanan Masyarakat yang Terselesaikan (%)	81	92	170.000.000	93	183.943.500	94	185.782.935	95	187.640.764	96	394.307.548	7.01.0.00.0.00.08.00 03 - Kelurahan Bandara	
7.01.02.2.01 - Koordinasi Penyelenggaraan Kegiatan Pemerintahan di Tingkat Kecamatan				170.000.000		183.943.500		185.782.935		187.640.764		394.307.548		
Jumlah Dokumen Koordinasi Penyelenggaraan Kegiatan Pemerintahan di Tingkat Kecamatan yang Ditindaklanjuti	Jumlah Dokumen Peningkatan Efektifitas Kegiatan Pemerintahan di Tingkat Kecamatan (Dokumen)	2	2	170.000.000	2	183.943.500	2	185.782.935	2	187.640.764	2	394.307.548		



**RANCANGAN AKHIR RENSTRA KECAMATAN SUNGAI PINANG  
PERIODE 2025-2029**

7.01.02.2.01.0002 - Peningkatan Efektifitas Kegiatan Pemerintahan di Tingkat Kecamatan				170.000.000		183.943.500		185.782.935		187.640.764		394.307.548		
Meningkatnya Efektifitas Kegiatan Pemerintahan di Tingkat Kecamatan	Jumlah Dokumen Peningkatan Efektifitas Kegiatan Pemerintahan di Tingkat Kecamatan (Dokumen)	2	2	170.000.000	2	183.943.500	2	185.782.935	2	187.640.764	2	394.307.548		
Meningkatnya Kualitas Layanan Masyarakat di Kelurahan Gunung Lingai	Persentase Layanan Masyarakat yang Terselesaikan (%)	81	92	170.000.000	93	343.216.000	94	164.848.160	95	166.496.641	96	172.951.984	7.01.0.00.0.00.08.00 04 - Kelurahan Gunung Lingai	
7.01.02.2.01 - Koordinasi Penyelenggaraan Kegiatan Pemerintahan di Tingkat Kecamatan				170.000.000		343.216.000		164.848.160		166.496.641		172.951.984		
Jumlah Dokumen Koordinasi Penyelenggaraan Kegiatan Pemerintahan di Tingkat Kecamatan yang Ditindaklanjuti	Jumlah Dokumen Peningkatan Efektifitas Kegiatan Pemerintahan di Tingkat Kecamatan (Dokumen)	2	2	170.000.000	2	343.216.000	2	164.848.160	2	166.496.641	2	172.951.984		
7.01.02.2.01.0002 - Peningkatan Efektifitas Kegiatan Pemerintahan di Tingkat Kecamatan				170.000.000		343.216.000		164.848.160		166.496.641		172.951.984		
Meningkatnya Efektifitas Kegiatan Pemerintahan di Tingkat Kecamatan	Jumlah Dokumen Peningkatan Efektifitas Kegiatan Pemerintahan di Tingkat Kecamatan (Dokumen)	2	2	170.000.000	2	343.216.000	2	164.848.160	2	166.496.641	2	172.951.984		
Meningkatnya Kualitas Layanan Masyarakat di Kelurahan Mugirejo	Persentase Layanan Masyarakat yang Terselesaikan (%)	81	92	350.000.000	93	182.243.500	94	184.065.935	95	185.906.594	96	192.556.036	7.01.0.00.0.00.08.00 05 - Kelurahan Mugirejo	
(01)	(02)	(03)	(04)	(05)	(06)	(07)	(08)	(09)	(10)	(11)	(12)	(13)	(14)	(15)
7.01.02.2.01 - Koordinasi Penyelenggaraan Kegiatan Pemerintahan di Tingkat Kecamatan				350.000.000		182.243.500		184.065.935		185.906.594		192.556.036		
Persentase Layanan Masyarakat yang Terselesaikan	Jumlah Dokumen Peningkatan Efektifitas Kegiatan Pemerintahan di Tingkat Kecamatan (Dokumen)	2	2	350.000.000	2	182.243.500	2	184.065.935	2	185.906.594	2	192.556.036		
7.01.02.2.01.0002 - Peningkatan Efektifitas Kegiatan Pemerintahan di Tingkat Kecamatan				350.000.000		182.243.500		184.065.935		185.906.594		192.556.036		
Meningkatnya Efektifitas Kegiatan Pemerintahan di Tingkat Kecamatan	Jumlah Dokumen Peningkatan Efektifitas Kegiatan Pemerintahan di Tingkat Kecamatan (Dokumen)	2	2	350.000.000	2	182.243.500	2	184.065.935	2	185.906.594	2	192.556.036		



**RANCANGAN AKHIR RENSTRA KECAMATAN SUNGAI PINANG  
PERIODE 2025-2029**

Meningkatnya Kualitas Layanan Masyarakat di Kelurahan Sungai Pinang Dalam	Persentase Layanan Masyarakat yang Terselasaikan (%)	81	92	250.000.000	93	237.243.500	94	239.615.935	95	442.012.094	96	251.222.591	7.01.0.00.0.00.08.00 02 - Kelurahan Sungai Pinang Dalam	
7.01.02.2.01 - Koordinasi Penyelenggaraan Kegiatan Pemerintahan di Tingkat Kecamatan				250.000.000		237.243.500		239.615.935		442.012.094		251.222.591		
Persentase Layanan Masyarakat yang Terselasaikan	Jumlah Dokumen Peningkatan Efektifitas Kegiatan Pemerintahan di Tingkat Kecamatan (Dokumen)	2	2	250.000.000	2	237.243.500	2	239.615.935	2	442.012.094	2	251.222.591		
7.01.02.2.01.0002 - Peningkatan Efektifitas Kegiatan Pemerintahan di Tingkat Kecamatan				250.000.000		237.243.500		239.615.935		442.012.094		251.222.591		
Meningkatnya Efektifitas Kegiatan Pemerintahan di Tingkat Kecamatan	Jumlah Dokumen Peningkatan Efektifitas Kegiatan Pemerintahan di Tingkat Kecamatan (Dokumen)	2	2	250.000.000	2	237.243.500	2	239.615.935	2	442.012.094	2	251.222.591		
Meningkatnya Kualitas Layanan Masyarakat di Kelurahan Temindung Permai	Persentase Layanan Masyarakat yang Terselasaikan (%)	81	92	170.000.000	93	237.243.500	94	450.000.000	95	252.500.000	96	259.815.376	7.01.0.00.0.00.08.00 01 - Kelurahan Temindung Permai	
7.01.02.2.01 - Koordinasi Penyelenggaraan Kegiatan Pemerintahan di Tingkat Kecamatan				170.000.000		237.243.500		450.000.000		252.500.000		259.815.376		
umlah Dokumen Koordinasi Penyelenggaraan Kegiatan Pemerintahan di Tingkat Kecamatan yang Ditindaklanjuti	Jumlah Dokumen Peningkatan Efektifitas Kegiatan Pemerintahan di Tingkat Kecamatan (Dokumen)	2	2	170.000.000	2	237.243.500	2	450.000.000	2	252.500.000	2	259.815.376		
7.01.02.2.01.0002 - Peningkatan Efektifitas Kegiatan Pemerintahan di Tingkat Kecamatan				170.000.000		237.243.500		450.000.000		252.500.000		259.815.376		
Meningkatnya Efektifitas Kegiatan Pemerintahan di Tingkat Kecamatan	Jumlah Dokumen Peningkatan Efektifitas Kegiatan Pemerintahan di Tingkat Kecamatan (Dokumen)	2	2	170.000.000	2	237.243.500	2	450.000.000	2	252.500.000	2	259.815.376		
7.01.03 - PROGRAM PEMBERDAYAAN MASYARAKAT DESA DAN KELURAHAN				29.099.434.200		29.099.434.200		29.843.434.200		29.843.434.200		36.043.434.200		
Meningkatnya Kesejahteraan dan Kualitas Hidup Masyarakat melalui Program Pemberdayaan di Kecamatan Sungai Pinang	Persentase Usulan Kegiatan Pembangunan Sarana dan Prasarana, Pemberdayaan Masyarakat di Kelurahan yang Disetujui (%)	100	91	200.000.000	92	200.000.000	93	367.978.751	94	367.978.751	95	475.750.000	7.01.0.00.0.00.08.00 00 - Kecamatan Sungai Pinang	



**RANCANGAN AKHIR RENSTRA KECAMATAN SUNGAI PINANG  
PERIODE 2025-2029**

(01)	(02)	(03)	(04)	(05)	(06)	(07)	(08)	(09)	(10)	(11)	(12)	(13)	(14)	(15)
7.01.03.2.02 - Kegiatan Pemberdayaan Kelurahan				75.000.000		75.000.000		186.005.000		186.005.000		225.750.000		
Jumlah Kegiatan Pembangunan Sarana dan Prasarana Kelurahan, Kegiatan Pemberdayaan Masyarakat di Kelurahan	Jumlah Lembaga Kemasyarakatan yang Berpartisipasi dalam Forum Musyawarah Perencanaan Pembangunan di Kelurahan (Lembaga Kemasyarakatan)	12	16	75.000.000	16	75.000.000	16	186.005.000	16	186.005.000	16	225.750.000		
	Jumlah Laporan Hasil Evaluasi Kelurahan (Laporan)	5	5		5		5		5		5			
7.01.03.2.02.0001 - Peningkatan Partisipasi Masyarakat dalam Forum Musyawarah Perencanaan Pembangunan di Kelurahan				50.000.000		50.000.000		111.005.000		111.005.000		150.000.000		
Meningkatnya Partisipasi Masyarakat dalam Forum Musyawarah Perencanaan Pembangunan di Kelurahan	Jumlah Lembaga Kemasyarakatan yang Berpartisipasi dalam Forum Musyawarah Perencanaan Pembangunan di Kelurahan (Lembaga Kemasyarakatan)	12	16	50.000.000	16	50.000.000	16	111.005.000	16	111.005.000	16	150.000.000		
7.01.03.2.02.0004 - Evaluasi Kelurahan				25.000.000		25.000.000		75.000.000		75.000.000		75.750.000		
Terlaksananya Evaluasi Kelurahan	Jumlah Laporan Hasil Evaluasi Kelurahan (Laporan)	5	5	25.000.000	5	25.000.000	5	75.000.000	5	75.000.000	5	75.750.000		
7.01.03.2.03 - Pemberdayaan Lembaga Kemasyarakatan Tingkat Kecamatan				25.000.000		25.000.000		51.973.751		51.973.751		100.000.000		
Jumlah Kegiatan Lembaga Kemasyarakatan di Kecamatan dan Kelurahan	Jumlah Lembaga Kemasyarakatan yang Diselenggarakan (Lembaga Kemasyarakatan)		3	25.000.000	3	25.000.000	3	51.973.751	3	51.973.751	3	100.000.000		
7.01.03.2.03.0001 - Penyelenggaraan Lembaga Kemasyarakatan				25.000.000		25.000.000		51.973.751		51.973.751		100.000.000		
Terselenggaranya Lembaga Kemasyarakatan	Jumlah Lembaga Kemasyarakatan yang Diselenggarakan (Lembaga Kemasyarakatan)		3	25.000.000	3	25.000.000	3	51.973.751	3	51.973.751	3	100.000.000		
7.01.03.2.06 - Pemberdayaan dan Kesejahteraan Keluarga Tingkat Kecamatan dan Kelurahan				100.000.000		100.000.000		130.000.000		130.000.000		150.000.000		
Jumlah Kegiatan Pemberdayaan dan Kesejahteraan Keluarga Tingkat Kecamatan dan Kelurahan	Jumlah Keluarga yang Mengikuti Peningkatan Kesadaran Keluarga dalam Membangun Kerja Sama antar-Keluarga, Warga, dan Kelompok Masyarakat	248	248	100.000.000	248	100.000.000	248	130.000.000	248	130.000.000	248	150.000.000		



**RANCANGAN AKHIR RENSTRA KECAMATAN SUNGAI PINANG  
PERIODE 2025-2029**

	(Keluarga)													
7.01.03.2.06.0002 - Peningkatan Kesadaran Keluarga dalam Membangun Kerja Sama antar-Keluarga, Warga, dan Kelompok Masyarakat				100.000.000		100.000.000		130.000.000		130.000.000		150.000.000		
Terlaksananya Peningkatan Kesadaran Keluarga dalam Membangun Kerja Sama antar-Keluarga, Warga, dan Kelompok Masyarakat	Jumlah Keluarga yang Mengikuti Peningkatan Kesadaran Keluarga dalam Membangun Kerja Sama antar-Keluarga, Warga, dan Kelompok Masyarakat (Keluarga)	248	248	100.000.000	248	100.000.000	248	130.000.000	248	130.000.000	248	150.000.000		
Meningkatnya Kesejahteraan dan Kualitas Hidup Masyarakat melalui Program Pemberdayaan Kelurahan Bandara	Persentase Usulan Kegiatan Pembangunan Sarana dan Prasarana dan Pemberdayaan Masyarakat di Kelurahan yang Disetujui (%)	100	91	3.465.567.000	92	3.465.567.000	93	3.500.222.670	94	3.500.222.670	95	4.682.167.130	7.01.0.00.0.00.08.00 03 - Kelurahan Bandara	
7.01.03.2.02 - Kegiatan Pemberdayaan Kelurahan				3.365.567.000		3.365.567.000		3.399.222.670		3.399.222.670		4.527.167.130		
Jumlah Kegiatan Pembangunan Sarana dan Prasarana Kelurahan dan Kegiatan Pemberdayaan Masyarakat di Kelurahan	Jumlah Sarana dan Prasarana Kelurahan yang Terbangun (Unit)	29	29	3.365.567.000	29	3.365.567.000	29	3.399.222.670	29	3.399.222.670	29	4.527.167.130		
(01)	(02)	(03)	(04)	(05)	(06)	(07)	(08)	(09)	(10)	(11)	(12)	(13)	(14)	(15)
	Jumlah Pokmas dan Ormas yang Melaksanakan Pemberdayaan Masyarakat di Kelurahan (Pokmas / Ormas)	3	3		3		3		3		3			
7.01.03.2.02.0002 - Pembangunan Sarana dan Prasarana Kelurahan				1.790.400.000		1.790.400.000		1.808.304.000		1.808.304.000		2.920.339.273		
Terbangunnya Sarana dan Prasarana Kelurahan	Jumlah Sarana dan Prasarana Kelurahan yang Terbangun (Unit)	29	29	1.790.400.000	29	1.790.400.000	29	1.808.304.000	29	1.808.304.000	29	2.920.339.273		
7.01.03.2.02.0003 - Pemberdayaan Masyarakat di Kelurahan				1.575.167.000		1.575.167.000		1.590.918.670		1.590.918.670		1.606.827.857		
Terlaksananya Pemberdayaan Masyarakat di Kelurahan	Jumlah Pokmas dan Ormas yang Melaksanakan Pemberdayaan Masyarakat di Kelurahan (Pokmas / Ormas)	3	3	1.575.167.000	3	1.575.167.000	3	1.590.918.670	3	1.590.918.670	3	1.606.827.857		
7.01.03.2.03 - Pemberdayaan Lembaga Kemasyarakatan Tingkat Kecamatan				50.000.000		50.000.000		50.500.000		50.500.000		85.000.000		



**RANCANGAN AKHIR RENSTRA KECAMATAN SUNGAI PINANG  
PERIODE 2025-2029**

Jumlah Kegiatan Lembaga Kemasyarakatan di Kecamatan dan Kelurahan	Jumlah Lembaga Kemasyarakatan yang Diselenggarakan (Lembaga Kemasyarakatan)	0	3	50.000.000	3	50.000.000	3	50.500.000	3	50.500.000	3	85.000.000		
7.01.03.2.03.0001 - Penyelenggaraan Lembaga Kemasyarakatan				50.000.000		50.000.000		50.500.000		50.500.000		85.000.000		
Terselenggaranya Lembaga Kemasyarakatan	Jumlah Lembaga Kemasyarakatan yang Diselenggarakan (Lembaga Kemasyarakatan)	0	3	50.000.000	3	50.000.000	3	50.500.000	3	50.500.000	3	85.000.000		
7.01.03.2.06 - Pemberdayaan dan Kesejahteraan Keluarga Tingkat Kecamatan dan Kelurahan				50.000.000		50.000.000		50.500.000		50.500.000		70.000.000		
Jumlah Kegiatan Pemberdayaan dan Kesejahteraan Keluarga Tingkat Kecamatan dan Kelurahan	Jumlah Keluarga yang Mengikuti Peningkatan Kesadaran Keluarga dalam Membangun Kerja Sama antar-Keluarga, Warga, dan Kelompok Masyarakat (Keluarga)	29	29	50.000.000	29	50.000.000	29	50.500.000	29	50.500.000	29	70.000.000		
7.01.03.2.06.0002 - Peningkatan Kesadaran Keluarga dalam Membangun Kerja Sama antar-Keluarga, Warga, dan Kelompok Masyarakat				50.000.000		50.000.000		50.500.000		50.500.000		70.000.000		
Terlaksananya Peningkatan Kesadaran Keluarga dalam Membangun Kerja Sama antar-Keluarga, Warga, dan Kelompok Masyarakat	Jumlah Keluarga yang Mengikuti Peningkatan Kesadaran Keluarga dalam Membangun Kerja Sama antar-Keluarga, Warga, dan Kelompok Masyarakat (Keluarga)	29	29	50.000.000	29	50.000.000	29	50.500.000	29	50.500.000	29	70.000.000		
Meningkatnya Kesejahteraan dan Kualitas Hidup Masyarakat melalui Program Pemberdayaan Kelurahan Gunung Lingai	Persentase Usulan Kegiatan Pembangunan Sarana dan Prasarana dan Pemberdayaan Masyarakat di Kelurahan yang Disetujui (%)	100	91	2.775.282.400	92	2.775.282.400	93	2.939.064.363	94	2.939.064.363	95	4.143.026.238	7.01.0.00.0.00.08.00 04 - Kelurahan Gunung Lingai	
7.01.03.2.02 - Kegiatan Pemberdayaan Kelurahan				2.675.282.400		2.675.282.400		2.837.049.313		2.837.049.313		3.988.026.238		
Jumlah Kegiatan Pembangunan Sarana dan Prasarana Kelurahan dan Kegiatan Pemberdayaan Masyarakat di Kelurahan	Jumlah Pokmas dan Ormas yang Melaksanakan Pemberdayaan Masyarakat di Kelurahan (Pokmas / Ormas)	2	2	2.675.282.400	2	2.675.282.400	2	2.837.049.313	2	2.837.049.313	2	3.988.026.238		
	Jumlah Sarana dan Prasarana Kelurahan yang Terbangun (Unit)	39	39		39		39		39		39			
7.01.03.2.02.0002 - Pembangunan Sarana dan Prasarana Kelurahan				1.660.400.000		1.660.400.000		1.713.184.502		1.713.184.502		2.841.571.744		



**RANCANGAN AKHIR RENSTRA KECAMATAN SUNGAI PINANG  
PERIODE 2025-2029**

		39	39	1.660.400.000	39	1.660.400.000	39	1.713.184.502	39	1.713.184.502	39	2.841.571.744		
(01)	(02)	(03)	(04)	(05)	(06)	(07)	(08)	(09)	(10)	(11)	(12)	(13)	(14)	(15)
Terbangunnya Sarana dan Prasarana Kelurahan	Jumlah Sarana dan Prasarana Kelurahan yang Terbangun (Unit)			1.014.882.400		1.014.882.400		1.123.864.811		1.123.864.811		1.146.454.494		
7.01.03.2.02.0003 - Pemberdayaan Masyarakat di Kelurahan				1.014.882.400		1.014.882.400		1.123.864.811		1.123.864.811		1.146.454.494		
Terlaksananya Pemberdayaan Masyarakat di Kelurahan	Jumlah Pokmas dan Ormas yang Melaksanakan Pemberdayaan Masyarakat di Kelurahan (Pokmas / Ormas)	2	2	1.014.882.400	2	1.014.882.400	2	1.123.864.811	2	1.123.864.811	2	1.146.454.494		
7.01.03.2.03 - Pemberdayaan Lembaga Kemasyarakatan Tingkat Kecamatan				50.000.000		50.000.000		50.500.000		50.500.000		85.000.000		
Jumlah Kegiatan Lembaga Kemasyarakatan di Kecamatan dan Kelurahan	Jumlah Lembaga Kemasyarakatan yang Diselenggarakan (Lembaga Kemasyarakatan)	0	3	50.000.000	3	50.000.000	3	50.500.000	3	50.500.000	3	85.000.000		
7.01.03.2.03.0001 - Penyelenggaraan Lembaga Kemasyarakatan				50.000.000		50.000.000		50.500.000		50.500.000		85.000.000		
Terseleenggaranya Lembaga Kemasyarakatan	Jumlah Lembaga Kemasyarakatan yang Diselenggarakan (Lembaga Kemasyarakatan)	0	3	50.000.000	3	50.000.000	3	50.500.000	3	50.500.000	3	85.000.000		
7.01.03.2.06 - Pemberdayaan dan Kesejahteraan Keluarga Tingkat Kecamatan dan Kelurahan				50.000.000		50.000.000		51.515.050		51.515.050		70.000.000		
Jumlah Kegiatan Pemberdayaan dan Kesejahteraan Keluarga Tingkat Kecamatan dan Kelurahan	Jumlah Keluarga yang Mengikuti Peningkatan Kesadaran Keluarga dalam Membangun Kerja Sama antar-Keluarga, Warga, dan Kelompok Masyarakat (Keluarga)	23	23	50.000.000	23	50.000.000	23	51.515.050	23	51.515.050	23	70.000.000		
7.01.03.2.06.0002 - Peningkatan Kesadaran Keluarga dalam Membangun Kerja Sama antar-Keluarga, Warga, dan Kelompok Masyarakat				50.000.000		50.000.000		51.515.050		51.515.050		70.000.000		
Terlaksananya Peningkatan Kesadaran Keluarga dalam Membangun Kerja Sama antar-Keluarga, Warga, dan Kelompok Masyarakat	Jumlah Keluarga yang Mengikuti Peningkatan Kesadaran Keluarga dalam Membangun Kerja Sama antar-Keluarga, Warga, dan Kelompok Masyarakat (Keluarga)	23	23	50.000.000	23	50.000.000	23	51.515.050	23	51.515.050	23	70.000.000		



**RANCANGAN AKHIR RENSTRA KECAMATAN SUNGAI PINANG  
PERIODE 2025-2029**

Meningkatnya Kesejahteraan dan Kualitas Hidup Masyarakat melalui Program Pemberdayaan Kelurahan Mugirejo	Persentase Usulan Kegiatan Pembangunan Sarana dan Prasarana dan Pemberdayaan Masyarakat di Kelurahan yang Disetujui (%)	100	91	5.041.258.400	92	5.041.258.400	93	5.091.670.984	94	5.091.670.984	95	6.289.529.927	7.01.0.00.0.00.08.00 05 - Kelurahan Mugirejo	
7.01.03.2.02 - Kegiatan Pemberdayaan Kelurahan				4.941.258.400		4.941.258.400		4.990.670.984		4.990.670.984		6.134.529.927		
Jumlah Dokumen Koordinasi Penyelenggaraan Kegiatan Pemerintahan di Tingkat Kecamatan yang Ditindaklanjuti	Jumlah Pokmas dan Ormas yang Melaksanakan Pemberdayaan Masyarakat di Kelurahan (Pokmas / Ormas)	4	4	4.941.258.400	4	4.941.258.400	4	4.990.670.984	4	4.990.670.984	4	6.134.529.927		
	Jumlah Sarana dan Prasarana Kelurahan yang Terbangun (Unit)	43	43		43		43		43		43			
7.01.03.2.02.0002 - Pembangunan Sarana dan Prasarana Kelurahan				2.638.300.000		2.638.300.000		2.664.683.000		2.664.683.000		3.785.282.063		
Terbangunnya Sarana dan Prasarana Kelurahan	Jumlah Sarana dan Prasarana Kelurahan yang Terbangun (Unit)	43	43	2.638.300.000	43	2.638.300.000	43	2.664.683.000	43	2.664.683.000	43	3.785.282.063		
7.01.03.2.02.0003 - Pemberdayaan Masyarakat di Kelurahan				2.302.958.400		2.302.958.400		2.325.987.984		2.325.987.984		2.349.247.864		
Terlaksananya Pemberdayaan Masyarakat di Kelurahan	Jumlah Pokmas dan Ormas yang Melaksanakan Pemberdayaan Masyarakat di Kelurahan (Pokmas / Ormas)	4	4	2.302.958.400	4	2.302.958.400	4	2.325.987.984	4	2.325.987.984	4	2.349.247.864		
7.01.03.2.03 - Pemberdayaan Lembaga Kemasyarakatan Tingkat Kecamatan				50.000.000		50.000.000		50.500.000		50.500.000		85.000.000		
(01)	(02)	(03)	(04)	(05)	(06)	(07)	(08)	(09)	(10)	(11)	(12)	(13)	(14)	(15)
Jumlah Kegiatan Pemberdayaan dan Kesejahteraan Keluarga Tingkat Kecamatan dan Kelurahan	Jumlah Lembaga Kemasyarakatan yang Diselenggarakan (Lembaga Kemasyarakatan)	0	3	50.000.000	3	50.000.000	3	50.500.000	3	50.500.000	3	85.000.000		
7.01.03.2.03.0001 - Penyelenggaraan Lembaga Kemasyarakatan				50.000.000		50.000.000		50.500.000		50.500.000		85.000.000		
Terselenggaranya Lembaga Kemasyarakatan	Jumlah Lembaga Kemasyarakatan yang Diselenggarakan (Lembaga Kemasyarakatan)	0	3	50.000.000	3	50.000.000	3	50.500.000	3	50.500.000	3	85.000.000		
7.01.03.2.06 - Pemberdayaan dan Kesejahteraan Keluarga Tingkat Kecamatan dan Kelurahan				50.000.000		50.000.000		50.500.000		50.500.000		70.000.000		



**RANCANGAN AKHIR RENSTRA KECAMATAN SUNGAI PINANG  
PERIODE 2025-2029**

Jumlah Kegiatan Pemberdayaan dan Kesejahteraan Keluarga Tingkat Kecamatan dan Kelurahan	Jumlah Keluarga yang Mengikuti Peningkatan Kesadaran Keluarga dalam Membangun Kerja Sama antar-Keluarga, Warga, dan Kelompok Masyarakat (Keluarga)	43	43	50.000.000	43	50.000.000	43	50.500.000	43	50.500.000	43	70.000.000		
7.01.03.2.06.0002 - Peningkatan Kesadaran Keluarga dalam Membangun Kerja Sama antar-Keluarga, Warga, dan Kelompok Masyarakat				50.000.000		50.000.000		50.500.000		50.500.000		70.000.000		
Terlaksananya Peningkatan Kesadaran Keluarga dalam Membangun Kerja Sama antar-Keluarga, Warga, dan Kelompok Masyarakat	Jumlah Keluarga yang Mengikuti Peningkatan Kesadaran Keluarga dalam Membangun Kerja Sama antar-Keluarga, Warga, dan Kelompok Masyarakat (Keluarga)	43	43	50.000.000	43	50.000.000	43	50.500.000	43	50.500.000	43	70.000.000		
Meningkatnya Kesejahteraan dan Kualitas Hidup Masyarakat melalui Program Pemberdayaan Kelurahan Sungai Pinang Dalam	Persentase Usulan Kegiatan Pembangunan Sarana dan Prasarana dan Pemberdayaan Masyarakat di Kelurahan yang Disetujui (%)	100	91	13.023.043.200	92	13.023.043.200	93	13.153.273.632	94	13.153.273.632	95	14.431.748.601	7.01.0.00.0.00.08.00 02 - Kelurahan Sungai Pinang Dalam	
7.01.03.2.02 - Kegiatan Pemberdayaan Kelurahan				12.923.043.200		12.923.043.200		13.052.273.632		13.052.273.632		14.276.748.601		
Jumlah Kegiatan Pembangunan Sarana dan Prasarana Kelurahan dan Kegiatan Pemberdayaan Masyarakat di Kelurahan	Jumlah Sarana dan Prasarana Kelurahan yang Terbangun (Unit)	114	113	12.923.043.200	113	12.923.043.200	113	13.052.273.632	113	13.052.273.632	113	14.276.748.601		
	Jumlah Pokmas dan Ormas yang Melaksanakan Pemberdayaan Masyarakat di Kelurahan (Pokmas / Ormas)	10	10		10		10		10		10			
7.01.03.2.02.0002 - Pembangunan Sarana dan Prasarana Kelurahan				8.046.100.000		8.046.100.000		8.126.561.000		8.126.561.000		9.301.778.843		
Terbangunnya Sarana dan Prasarana Kelurahan	Jumlah Sarana dan Prasarana Kelurahan yang Terbangun (Unit)	114	113	8.046.100.000	113	8.046.100.000	113	8.126.561.000	113	8.126.561.000	113	9.301.778.843		
7.01.03.2.02.0003 - Pemberdayaan Masyarakat di Kelurahan				4.876.943.200		4.876.943.200		4.925.712.632		4.925.712.632		4.974.969.758		
Terlaksananya Pemberdayaan Masyarakat di Kelurahan	Jumlah Pokmas dan Ormas yang Melaksanakan Pemberdayaan Masyarakat di Kelurahan (Pokmas / Ormas)	10	10	4.876.943.200	10	4.876.943.200	10	4.925.712.632	10	4.925.712.632	10	4.974.969.758		
7.01.03.2.03 - Pemberdayaan Lembaga Kemasyarakatan Tingkat Kecamatan				50.000.000		50.000.000		50.500.000		50.500.000		85.000.000		



**RANCANGAN AKHIR RENSTRA KECAMATAN SUNGAI PINANG  
PERIODE 2025-2029**

Jumlah Kegiatan Lembaga Kemasyarakatan di Kecamatan dan Kelurahan	Jumlah Lembaga Kemasyarakatan yang Diselenggarakan (Lembaga Kemasyarakatan)	0	3	50.000.000	3	50.000.000	3	50.500.000	3	50.500.000	3	85.000.000		
7.01.03.2.03.0001 - Penyelenggaraan Lembaga Kemasyarakatan				50.000.000		50.000.000		50.500.000		50.500.000		85.000.000		
Terselenggaranya Lembaga Kemasyarakatan	Jumlah Lembaga Kemasyarakatan yang Diselenggarakan (Lembaga Kemasyarakatan)	0	3	50.000.000	3	50.000.000	3	50.500.000	3	50.500.000	3	85.000.000		
(01)	(02)	(03)	(04)	(05)	(06)	(07)	(08)	(09)	(10)	(11)	(12)	(13)	(14)	(15)
7.01.03.2.06 - Pemberdayaan dan Kesejahteraan Keluarga Tingkat Kecamatan dan Kelurahan				50.000.000		50.000.000		50.500.000		50.500.000		70.000.000		
Jumlah Kegiatan Pemberdayaan dan Kesejahteraan Keluarga Tingkat Kecamatan dan Kelurahan	Jumlah Keluarga yang Mengikuti Peningkatan Kesadaran Keluarga dalam Membangun Kerja Sama antar-Keluarga, Warga, dan Kelompok Masyarakat (Keluarga)	114	114	50.000.000	114	50.000.000	114	50.500.000	114	50.500.000	114	70.000.000		
7.01.03.2.06.0002 - Peningkatan Kesadaran Keluarga dalam Membangun Kerja Sama antar-Keluarga, Warga, dan Kelompok Masyarakat				50.000.000		50.000.000		50.500.000		50.500.000		70.000.000		
Terlaksananya Peningkatan Kesadaran Keluarga dalam Membangun Kerja Sama antar-Keluarga, Warga, dan Kelompok Masyarakat	Jumlah Keluarga yang Mengikuti Peningkatan Kesadaran Keluarga dalam Membangun Kerja Sama antar-Keluarga, Warga, dan Kelompok Masyarakat (Keluarga)	114	114	50.000.000	114	50.000.000	114	50.500.000	114	50.500.000	114	70.000.000		
Meningkatnya Kesejahteraan dan Kualitas Hidup Masyarakat melalui Program Pemberdayaan Kelurahan Temindung Permai	Persentase Usulan Kegiatan Pembangunan Sarana dan Prasarana dan Pemberdayaan Masyarakat di Kelurahan yang Disetujui (%)	100	91	4.594.283.200	92	4.594.283.200	93	4.791.223.800	94	4.791.223.800	95	6.021.212.304	7.01.0.00.0.00.08.00 01 - Kelurahan Temindung Permai	
7.01.03.2.02 - Kegiatan Pemberdayaan Kelurahan				4.494.283.200		4.494.283.200		4.678.223.800		4.678.223.800		5.866.212.304		
Jumlah Kegiatan Pembangunan Sarana dan Prasarana Kelurahan, Kegiatan Pemberdayaan Masyarakat di Kelurahan	Jumlah Sarana dan Prasarana Kelurahan yang Terbangun (Unit)	39	39	4.494.283.200	39	4.494.283.200	39	4.678.223.800	39	4.678.223.800	39	5.866.212.304		
	Jumlah Pokmas dan Ormas yang Melaksanakan Pemberdayaan Masyarakat di Kelurahan (Pokmas / Ormas)	3	3		3		3		3		3			
7.01.03.2.02.0002 - Pembangunan Sarana dan				2.390.400.000		2.390.400.000		2.927.085.140		2.927.085.140		4.079.875.756		



**RANCANGAN AKHIR RENSTRA KECAMATAN SUNGAI PINANG  
PERIODE 2025-2029**

Prasarana Kelurahan														
Terbangunnya Sarana dan Prasarana Kelurahan	Jumlah Sarana dan Prasarana Kelurahan yang Terbangun (Unit)	39	39	2.390.400.000	39	2.390.400.000	39	2.927.085.140	39	2.927.085.140	39	4.079.875.756		
7.01.03.2.02.0003 - Pemberdayaan Masyarakat di Kelurahan				2.103.883.200		2.103.883.200		1.751.138.660		1.751.138.660		1.786.336.548		
Terlaksananya Pemberdayaan Masyarakat di Kelurahan	Jumlah Pokmas dan Ormas yang Melaksanakan Pemberdayaan Masyarakat di Kelurahan (Pokmas / Ormas)	3	3	2.103.883.200	3	2.103.883.200	3	1.751.138.660	3	1.751.138.660	3	1.786.336.548		
7.01.03.2.03 - Pemberdayaan Lembaga Kemasyarakatan Tingkat Kecamatan				50.000.000		50.000.000		50.500.000		50.500.000		85.000.000		
Jumlah Kegiatan Lembaga Kemasyarakatan yang Diselenggarakan	Jumlah Lembaga Kemasyarakatan yang Diselenggarakan (Lembaga Kemasyarakatan)	0	4	50.000.000	4	50.000.000	4	50.500.000	4	50.500.000	4	85.000.000		
7.01.03.2.03.0001 - Penyelenggaraan Lembaga Kemasyarakatan				50.000.000		50.000.000		50.500.000		50.500.000		85.000.000		
Terselenggaranya Lembaga Kemasyarakatan	Jumlah Lembaga Kemasyarakatan yang Diselenggarakan (Lembaga Kemasyarakatan)	0	4	50.000.000	4	50.000.000	4	50.500.000	4	50.500.000	4	85.000.000		
7.01.03.2.06 - Pemberdayaan dan Kesejahteraan Keluarga Tingkat Kecamatan dan Kelurahan				50.000.000		50.000.000		62.500.000		62.500.000		70.000.000		
Jumlah Kegiatan Pemberdayaan dan Kesejahteraan Keluarga Tingkat Kecamatan dan Kelurahan	Jumlah Keluarga yang Mengikuti Peningkatan Kesadaran Keluarga dalam Membangun Kerja Sama antar-Keluarga, Warga, dan Kelompok Masyarakat (Keluarga)	39	39	50.000.000	39	50.000.000	39	62.500.000	39	62.500.000	39	70.000.000		
(01)	(02)	(03)	(04)	(05)	(06)	(07)	(08)	(09)	(10)	(11)	(12)	(13)	(14)	(15)
7.01.03.2.06.0002 - Peningkatan Kesadaran Keluarga dalam Membangun Kerja Sama antar-Keluarga, Warga, dan Kelompok Masyarakat				50.000.000		50.000.000		62.500.000		62.500.000		70.000.000		
Terlaksananya Peningkatan Kesadaran Keluarga dalam Membangun Kerja Sama antar-Keluarga, Warga, dan Kelompok Masyarakat	Jumlah Keluarga yang Mengikuti Peningkatan Kesadaran Keluarga dalam Membangun Kerja Sama antar-Keluarga, Warga, dan Kelompok Masyarakat (Keluarga)	39	39	50.000.000	39	50.000.000	39	62.500.000	39	62.500.000	39	70.000.000		



**RANCANGAN AKHIR RENSTRA KECAMATAN SUNGAI PINANG  
PERIODE 2025-2029**

**TABEL 4.3 INDIKATOR KINERJA DAERAH RANCANGAN AKHIR  
PEMERINTAH KOTA SAMARINDA**

NO	INDIKATOR	SATUAN	BASELINE 2024	TARGET TAHUN						KETERANGAN
				2025	2026	2027	2028	2029	2030	
(01)	(02)	(03)	(04)	(05)	(06)	(07)	(08)	(09)	(10)	(11)
<b>7.01.0.00.0.00.08.0000 - Kecamatan Sungai Pinang</b>										
<b>I</b>	<b>ASPEK PELAYANAN UMUM</b>									
1	Indeks Pelayanan Publik (IPP)	Indeks	0	4,3	4,5	4,55	4,6	4,65	4,75	



**RANCANGAN AKHIR RENSTRA KECAMATAN SUNGAI PINANG  
PERIODE 2025-2029**



**RANCANGAN AKHIR RENSTRA KECAMATAN SUNGAI PINANG  
PERIODE 2025-2029**

Kemudian, pada halaman berikutnya akan disajikan tabel yang menunjukkan Daftar Program, Kegiatan, dan Sub Kegiatan Kecamatan Sungai Pinang Kecamatan Sungai Pinang yang prioritas untuk didanai selama Periode 2025-2029 dalam rangka mendukung Program Prioritas Pembangunan Daerah Periode 2025-2029, terutama keberhasilan dalam pencapaian Misi Wali Kota Samarinda Nomor 5 (lima), yaitu **“Mewujudkan Tata Kelola Pemerintahan Inovatif, Responsif, dan Adaptif yang Berintegritas dan Akuntabel”**, dengan program unggulan Wali Kota Samarinda ke-1 (satu), yaitu **“Melanjutkan dan menuntaskan PROBEBAYA sebagai program pemberdayaan warga Kota Samarinda berbasis lingkungan RT”**, dan program unggulan Wali Kota Samarinda ke-5 (lima), yaitu **“Melanjutkan dan menuntaskan Badan Usaha Milik RT”**.

**TABEL 4.4 DAFTAR SUBKEGIATAN PRIORITAS DALAM MENDUKUNG PROGRAM PRIORITAS  
PEMBANGUNAN DAERAH RANCANGAN AKHIR RENSTRA  
PEMERINTAH KOTA SAMARINDA**

NO	PROGRAM PRIORITAS	OUTCOME	KEGIATAN / SUBKEGIATAN	KETERANGAN
(01)	(02)	(03)	(04)	(05)
<b>7.01.0.00.0.00.08.0000 - Kecamatan Sungai Pinang</b>				
1.	7.01.02 - PROGRAM PENYELENGGARAAN PEMERINTAHAN DAN PELAYANAN PUBLIK	Meningkatnya Kualitas Layanan Masyarakat di Kecamatan Sungai Pinang	7.01.02.2.01 - Koordinasi Penyelenggaraan Kegiatan Pemerintahan di Tingkat Kecamatan 7.01.02.2.01.0002 - Peningkatan Efektifitas Kegiatan Pemerintahan di Tingkat Kecamatan	
2.	7.01.03 - PROGRAM PEMBERDAYAAN MASYARAKAT DESA DAN KELURAHAN	Meningkatnya Kesejahteraan dan Kualitas Hidup Masyarakat melalui Program Pemberdayaan di Kecamatan Sungai Pinang	7.01.03.2.02 - Kegiatan Pemberdayaan Kelurahan 7.01.03.2.02.0001 - Peningkatan Partisipasi Masyarakat dalam Forum Musyawarah Perencanaan Pembangunan di Kelurahan 7.01.03.2.02.0004 - Evaluasi Kelurahan 7.01.03.2.03 - Pemberdayaan Lembaga Kemasyarakatan Tingkat Kecamatan 7.01.03.2.03.0001 - Penyelenggaraan Lembaga Kemasyarakatan 7.01.03.2.06 - Pemberdayaan dan Kesejahteraan Keluarga Tingkat Kecamatan dan Kelurahan 7.01.03.2.06.0002 - Peningkatan Kesadaran Keluarga dalam Membangun Kerja Sama antar-Keluarga, Warga, dan Kelompok Masyarakat	
<b>7.01.0.00.0.00.08.0001 - Kelurahan Temindung Permai</b>				
3.	7.01.02 - PROGRAM PENYELENGGARAAN PEMERINTAHAN DAN PELAYANAN PUBLIK	Meningkatnya Kualitas Layanan Masyarakat di Kelurahan Temindung Permai	7.01.02.2.01 - Koordinasi Penyelenggaraan Kegiatan Pemerintahan di Tingkat Kecamatan 7.01.02.2.01.0002 - Peningkatan Efektifitas Kegiatan Pemerintahan di Tingkat Kecamatan	
4.	7.01.03 - PROGRAM PEMBERDAYAAN MASYARAKAT DESA DAN KELURAHAN	Meningkatnya Kesejahteraan dan Kualitas Hidup Masyarakat melalui Program Pemberdayaan	7.01.03.2.02 - Kegiatan Pemberdayaan Kelurahan	



**RANCANGAN AKHIR RENSTRA KECAMATAN SUNGAI PINANG  
PERIODE 2025-2029**

		Kelurahan Temindung Permai	7.01.03.2.02.0002 - Pembangunan Sarana dan Prasarana Kelurahan	
			7.01.03.2.02.0003 - Pemberdayaan Masyarakat di Kelurahan	
			7.01.03.2.03 - Pemberdayaan Lembaga Kemasyarakatan Tingkat Kecamatan	
			7.01.03.2.03.0001 - Penyelenggaraan Lembaga Kemasyarakatan	
			7.01.03.2.06 - Pemberdayaan dan Kesejahteraan Keluarga Tingkat Kecamatan dan Kelurahan	
			7.01.03.2.06.0002 - Peningkatan Kesadaran Keluarga dalam Membangun Kerja Sama antar-Keluarga, Warga, dan Kelompok Masyarakat	
<b>7.01.0.00.0.00.08.0002 - Kelurahan Sungai Pinang Dalam</b>				
5.	7.01.02 - PROGRAM PENYELENGGARAAN PEMERINTAHAN DAN PELAYANAN PUBLIK	Meningkatnya Kualitas Layanan Masyarakat di Kelurahan Sungai Pinang Dalam	7.01.02.2.01 - Koordinasi Penyelenggaraan Kegiatan Pemerintahan di Tingkat Kecamatan	
			7.01.02.2.01.0002 - Peningkatan Efektifitas Kegiatan Pemerintahan di Tingkat Kecamatan	
6.	7.01.03 - PROGRAM PEMBERDAYAAN MASYARAKAT DESA DAN KELURAHAN	Meningkatnya Kesejahteraan dan Kualitas Hidup Masyarakat melalui Program Pemberdayaan Kelurahan Sungai Pinang Dalam	7.01.03.2.02 - Kegiatan Pemberdayaan Kelurahan	
			7.01.03.2.02.0002 - Pembangunan Sarana dan Prasarana Kelurahan	
			7.01.03.2.02.0003 - Pemberdayaan Masyarakat di Kelurahan	
			7.01.03.2.03 - Pemberdayaan Lembaga Kemasyarakatan Tingkat Kecamatan	
			7.01.03.2.03.0001 - Penyelenggaraan Lembaga Kemasyarakatan	
			7.01.03.2.06 - Pemberdayaan dan Kesejahteraan Keluarga Tingkat Kecamatan dan Kelurahan	



**RANCANGAN AKHIR RENSTRA KECAMATAN SUNGAI PINANG  
PERIODE 2025-2029**

NO	PROGRAM PRIORITAS	OUTCOME	KEGIATAN / SUBKEGIATAN	KETERANGAN
(01)	(02)	(03)	(04)	(05)
			7.01.03.2.06.0002 - Peningkatan Kesadaran Keluarga dalam Membangun Kerja Sama antar-Keluarga, Warga, dan Kelompok Masyarakat	
<b>7.01.0.00.0.00.08.0003 - Kelurahan Bandara</b>				
7.	7.01.02 - PROGRAM PENYELENGGARAAN PEMERINTAHAN DAN PELAYANAN PUBLIK	Meningkatnya Kualitas Layanan Masyarakat di Kelurahan Bandara	7.01.02.2.01 - Koordinasi Penyelenggaraan Kegiatan Pemerintahan di Tingkat Kecamatan 7.01.02.2.01.0002 - Peningkatan Efektifitas Kegiatan Pemerintahan di Tingkat Kecamatan	
8.	7.01.03 - PROGRAM PEMBERDAYAAN MASYARAKAT DESA DAN KELURAHAN	Meningkatnya Kesejahteraan dan Kualitas Hidup Masyarakat melalui Program Pemberdayaan Kelurahan Bandara	7.01.03.2.02 - Kegiatan Pemberdayaan Kelurahan 7.01.03.2.02.0002 - Pembangunan Sarana dan Prasarana Kelurahan 7.01.03.2.02.0003 - Pemberdayaan Masyarakat di Kelurahan 7.01.03.2.03 - Pemberdayaan Lembaga Kemasyarakatan Tingkat Kecamatan 7.01.03.2.03.0001 - Penyelenggaraan Lembaga Kemasyarakatan 7.01.03.2.06 - Pemberdayaan dan Kesejahteraan Keluarga Tingkat Kecamatan dan Kelurahan 7.01.03.2.06.0002 - Peningkatan Kesadaran Keluarga dalam Membangun Kerja Sama antar-Keluarga, Warga, dan Kelompok Masyarakat	
<b>7.01.0.00.0.00.08.0004 - Kelurahan Gunung Lingai</b>				
9.	7.01.02 - PROGRAM PENYELENGGARAAN PEMERINTAHAN DAN PELAYANAN PUBLIK	Meningkatnya Kualitas Layanan Masyarakat di Kelurahan Gunung Lingai	7.01.02.2.01 - Koordinasi Penyelenggaraan Kegiatan Pemerintahan di Tingkat Kecamatan 7.01.02.2.01.0002 - Peningkatan Efektifitas Kegiatan Pemerintahan di Tingkat Kecamatan	
10.	7.01.03 - PROGRAM PEMBERDAYAAN MASYARAKAT DESA DAN KELURAHAN	Meningkatnya Kesejahteraan dan Kualitas Hidup Masyarakat melalui Program Pemberdayaan Kelurahan Gunung Lingai	7.01.03.2.02 - Kegiatan Pemberdayaan Kelurahan 7.01.03.2.02.0002 - Pembangunan Sarana dan Prasarana Kelurahan 7.01.03.2.02.0003 - Pemberdayaan Masyarakat di Kelurahan 7.01.03.2.03 - Pemberdayaan Lembaga Kemasyarakatan Tingkat Kecamatan 7.01.03.2.03.0001 - Penyelenggaraan Lembaga Kemasyarakatan 7.01.03.2.06 - Pemberdayaan dan Kesejahteraan Keluarga Tingkat Kecamatan dan Kelurahan 7.01.03.2.06.0002 - Peningkatan Kesadaran Keluarga dalam Membangun Kerja Sama antar-Keluarga, Warga, dan Kelompok Masyarakat	
<b>7.01.0.00.0.00.08.0005 - Kelurahan Mugirejo</b>				
11.	7.01.02 - PROGRAM PENYELENGGARAAN PEMERINTAHAN DAN PELAYANAN PUBLIK	Meningkatnya Kualitas Layanan Masyarakat di Kelurahan Mugirejo	7.01.02.2.01 - Koordinasi Penyelenggaraan Kegiatan Pemerintahan di Tingkat Kecamatan 7.01.02.2.01.0002 - Peningkatan Efektifitas Kegiatan Pemerintahan di Tingkat Kecamatan	
12.	7.01.03 - PROGRAM PEMBERDAYAAN MASYARAKAT DESA DAN KELURAHAN	Meningkatnya Kesejahteraan dan Kualitas Hidup Masyarakat melalui Program Pemberdayaan	7.01.03.2.02 - Kegiatan Pemberdayaan Kelurahan	



**RANCANGAN AKHIR RENSTRA KECAMATAN SUNGAI PINANG  
PERIODE 2025-2029**

		Kelurahan Mugirejo	7.01.03.2.02.0002 - Pembangunan Sarana dan Prasarana Kelurahan	
			7.01.03.2.02.0003 - Pemberdayaan Masyarakat di Kelurahan	
			7.01.03.2.03 - Pemberdayaan Lembaga Kemasyarakatan Tingkat Kecamatan	
			7.01.03.2.03.0001 - Penyelenggaraan Lembaga Kemasyarakatan	
			7.01.03.2.06 - Pemberdayaan dan Kesejahteraan Keluarga Tingkat Kecamatan dan Kelurahan	
			7.01.03.2.06.0002 - Peningkatan Kesadaran Keluarga dalam Membangun Kerja Sama antar-Keluarga, Warga, dan Kelompok Masyarakat	

#### **4.2 Kinerja Penyelenggaraan Bidang Urusan**

Selanjutnya, akan disajikan tabel yang mendeskripsikan kinerja penyelenggaraan bidang urusan Kecamatan Sungai Pinang Kecamatan Sungai Pinang selama periode 2025-2029, yaitu Indikator Kinerja Utama (IKU). IKU merupakan sebuah indikator yang secara langsung menunjukkan kinerja yang akan dicapai Kecamatan Sungai Pinang, dalam hal ini Kecamatan Sungai Pinang, dalam 5 (lima) tahun mendatang, sebagai komitmen untuk mendukung pencapaian tujuan dan sasaran Rencana Pembangunan Jangka Menengah Daerah (RPJMD) Pemerintah Kota Samarinda tahun 2025-2029.



**RANCANGAN AKHIR RENSTRA KECAMATAN SUNGAI PINANG  
PERIODE 2025-2029**

**TABEL 4.5 INDIKATOR KINERJA UTAMA RANCANGAN AKHIR RENSTRA KECAMATAN SUNGAI PINANG  
PEMERINTAH KOTA SAMARINDA**

NO	INDIKATOR	SATUAN	BASELINE TAHUN 2024	TARGET TAHUN						KETERANGAN
				2025	2026	2027	2028	2029	2030	
(01)	(02)	(03)	(04)	(05)	(06)	(07)	(08)	(09)	(10)	(11)
1.	7.01.0.00.0.00.08.0000 - Kecamatan Sungai Pinang									
2.	Indeks Pelayanan Publik (IPP) Perangkat Daerah	Indeks	0	3,5	3,65	3,75	3,85	4	4,25	



**RANCANGAN AKHIR RENSTRA KECAMATAN SUNGAI PINANG  
PERIODE 2025-2029**

Sebagai Informasi Tambahan Strategis (RENSTRA) Kecamatan Sungai Pinang Periode 2025-2029 secara keseluruhan telah berpedoman kepada Rencana Pembangunan Jangka Menengah Daerah (RPJMD) Kota Samarinda Periode 2025-2029, sehingga Kecamatan Sungai Pinang tidak menyertakan Indikator Kinerja Kunci (IKK) yang memang tidak ada di Kecamatan.



## **BAB V PENUTUP**

Dengan memperhatikan uraian yang tersaji pada bab-bab sebelumnya, maka disampaikan beberapa hal yang dianggap penting sebagai penutup pada Dokumen Rancangan Rencana Strategis (RENSTRA) Kecamatan Sungai Pinang periode 2025-2029, di antaranya :

1. Dokumen RENSTRA Kecamatan Sungai Pinang Periode 2025-2029 merupakan dokumen perencanaan dalam jangka waktu 5 (lima) tahun yang berpedoman kepada Dokumen Rencana Pembangunan Jangka Menengah Daerah (RPJMD) Kota Samarinda Periode 2025-2029 dan sistematika penulisannya telah menyesuaikan dengan Instruksi Menteri Dalam Negeri Nomor 2 Tahun 2025 tentang Pedoman Penyusunan Rencana Pembangunan Jangka Menengah Daerah (RPJMD) dan Rencana Strategis (RENSTRA) Kecamatan Sungai Pinang Tahun 2025-2029 ;
2. Dokumen RENSTRA Kecamatan Sungai Pinang Periode 2025-2029 merupakan dokumen yang menjadi pedoman dalam penyusunan Rencana Kerja (RENJA) Kecamatan Sungai Pinang selama periode 2025-2029 ;
3. Permasalahan dalam RENSTRA Kecamatan Sungai Pinang Periode 2025-2029 yaitu Belum Optimalnya Penyelenggaraan Pemerintahan, Pelayanan Publik, dan Pemberdayaan Masyarakat ;



**RANCANGAN AKHIR RENSTRA KECAMATAN SUNGAI PINANG  
PERIODE 2025-2029**

4. Isu Strategis dalam RENSTRA Kecamatan Sungai Pinang Periode 2025-2029 yaitu :
  - a. Adanya pelimpahan sebagian kewenangan urusan pemerintahan umum dengan didukung penguatan koordinasi antara pihak Kecamatan dan Kecamatan Sungai Pinang Teknis terkait dapat mengoptimalkan penyelenggaraan tugas dan fungsi pemerintahan, khususnya terkait masalah Kebersihan dan Lingkungan yang terkait dengan Pengelolaan Persampahan ;
  - b. Adanya peningkatan tata kelola organisasi dan manajemen profesionalitas ASN didukung dengan transformasi digitalisasi Kecamatan dan Kelurahan dapat mengoptimalkan pelayanan publik kepada masyarakat ;
  - c. Adanya Program Pembangunan dan Pemberdayaan Masyarakat (PROBEBAYA) dapat mengoptimalkan kegiatan Pemberdayaan Masyarakat melalui mekanisme yang jelas mengenai keterlibatan masyarakat dalam proses perencanaan, pelaksanaan, dan evaluasi Pembangunan serta Pemberdayaan ;
5. Tujuan dan Sasaran dalam RENSTRA Kecamatan Sungai Pinang Periode 2025-2029 yaitu dimana Tujuannya adalah **“Meningkatnya Kualitas Pelayanan Publik”** dan Sasarannya adalah **“Meningkatnya Kualitas Pelayanan Publik Kecamatan Sungai Pinang”** ;
6. Program dalam RENSTRA Kecamatan Sungai Pinang Periode 2025-2029 yang selaras dengan Program dalam RPJMD Kota Samarinda Periode 2025-2029, di antaranya : 1) Program Penunjang Urusan Pemerintahan Daerah



**RANCANGAN AKHIR RENSTRA KECAMATAN SUNGAI PINANG  
PERIODE 2025-2029**

Kabupaten / Kota, 2) Program Penyelenggaraan Pemerintahan dan Pelayanan Publik, serta 3) Program Pemberdayaan Masyarakat Desa dan Kelurahan, yang mana 3 (tiga) program ini merupakan Program Kecamatan Sungai Pinang Kecamatan Sungai Pinang yang prioritas untuk didanai selama Periode 2025-2029 dalam rangka mendukung Program Prioritas Pembangunan Daerah Periode 2025-2029, terutama keberhasilan dalam pencapaian Misi Wali Kota Samarinda Nomor 5 (lima), yaitu **“Mewujudkan Tata Kelola Pemerintahan Inovatif, Responsif, dan Adaptif yang Berintegritas dan Akuntabel”**, dengan program unggulan Wali Kota Samarinda ke-1 (satu), yaitu **“Melanjutkan dan menuntaskan PROBEBAYA sebagai program pemberdayaan warga Kota Samarinda berbasis lingkungan RT”**, dan program unggulan Wali Kota Samarinda ke-5 (lima), yaitu **“Melanjutkan dan menuntaskan Badan Usaha Milik RT”** ;

7. Indikator Kinerja Utama (IKU) dalam RENSTRA Kecamatan Sungai Pinang Periode 2025-2029 yaitu Indeks Pelayanan Publik Kecamatan Sungai Pinang.

Dengan memperhatikan garis umum kebijakan, Kecamatan Sungai Pinang menetapkan visi dengan memperhatikan RENSTRA Pemerintah Kota Samarinda dilanjutkan dengan merumuskan misi dan menetapkan tujuan serta sasaran, sehingga akhirnya terbentuk RENSTRA yang meliputi kebijakan, program, kegiatan, dan sub kegiatan.

1 (satu) Tujuan dan 1 (satu) Sasaran, kemudian diterjemahkan dalam 3 (tiga) Strategi dan 3 (tiga) arah kebijakan yang secara lebih spesifik tercermin pada Program, Kegiatan, dan Sub Kegiatan.





**RANCANGAN AKHIR RENSTRA KECAMATAN SUNGAI PINANG  
PERIODE 2025-2029**

Pada akhirnya RENSTRA Kecamatan Sungai Pinang tahun 2025-2029 ini akan terus disempurnakan dalam upaya meningkatkan daya guna dan hasil guna.

Ditetapkan di : Samarinda  
Pada Tanggal : 18 Agustus 2025

---

Plt Camat,



**Drs. ABDULLAH, M.Pd**  
**NIP. 19680114 199512 1 002**



## **BAB IV**

### **PROGRAM, KEGIATAN, SUB KEGIATAN, DAN KINERJA PENYELENGGARAAN BIDANG URUSAN**

#### **4.1 Program, Kegiatan, Sub Kegiatan, dan Pagu Pendanaan Indikatif**

Pada tabel yang tersaji di halaman berikutnya, akan diuraikan mengenai Program, Kegiatan, Sub Kegiatan, serta Pagu Pendanaan Indikatif pada Kecamatan Sungai Pinang Kecamatan Sungai Pinang selama Periode 2025-2029.

Sebagai informasi tambahan, pemilahan Program, Kegiatan, Sub Kegiatan pada Rencana Strategis (RENSTRA) Kecamatan Sungai Pinang Periode 2025-2029 telah berpedoman kepada Rencana Pembangunan Jangka Menengah Daerah (RPJMD) Kota Samarinda Periode 2025-2029.

Adapun penentuan target telah diukur sesuai standar yang relevan untuk dicapai serta dievaluasi secara periodik, baik bulanan, triwulan, semester, dan tahunan, serta dengan menyesuaikan kriteria indikator dan target, baik tetap, kumulatif, positif, dan negatif.

Kemudian, penentuan pagu pendanaan telah disesuaikan dengan proyeksi yang menggambarkan situasi dan kondisi Pendapatan Asli Daerah (PAD) Kota Samarinda pada Periode 2025-2029.



**RANCANGAN AKHIR RENSTRA KECAMATAN SUNGAI PINANG  
PERIODE 2025-2029**

**TABEL 4.2 TEKNIK MERUMUSKAN PROGRAM / KEGIATAN / SUBKEGIATAN RANCANGAN  
AKHIR RENSTRAKECAMATAN SUNGAI PINANG  
PEMERINTAH KOTA SAMARINDA**

<b>NSPK DAN SASARAN RPJMD YANG RELEVAN</b>	<b>TUJUAN</b>	<b>SASARAN</b>	<b>OUTCOME</b>	<b>OUTPUT</b>	<b>INDIKATOR</b>	<b>PROGRAM / KEGIATAN / SUBKEGIATAN</b>	<b>KETERANGAN</b>
(01)	(02)	(03)	(04)	(05)	(06)	(07)	(08)
<b>7.01.0.00.0.00.08.0000 - Kecamatan Sungai Pinang</b>							
- Meningkatnya kualitas pelayanan publik	Meningkatnya Kualitas Pelayanan Publik	Meningkatnya Kinerja dan Pelayanan Perangkat Daerah	Meningkatnya kualitas tata kelola dan kinerja perangkat daerah di Kecamatan Sungai Pinang		Indeks Pelayanan Publik (IPP) (Indeks)		
					Indeks Pelayanan Publik (IPP) Perangkat Daerah (Indeks)		
					Nilai Hasil Evaluasi Akuntabilitas Kinerja Instansi Pemerintah (AKIP) Perangkat Daerah (Nilai)	7.01.01 - PROGRAM PENUNJANG URUSAN PEMERINTAHAN DAERAH KABUPATEN/KOTA	
					Indeks Kepuasan Masyarakat (IKM) (Indeks)	7.01.01 - PROGRAM PENUNJANG URUSAN PEMERINTAHAN DAERAH KABUPATEN/KOTA	
				Persentase dokumen Perencanaan, Penganggaran, dan Evaluasi Kinerja Perangkat Daerah yang disusun sesuai SOP	Jumlah Dokumen DPA-SKPD dan Laporan Hasil Koordinasi Penyusunan Dokumen DPA-SKPD (Dokumen)	7.01.01.2.01 - Perencanaan, Penganggaran, dan Evaluasi Kinerja Perangkat Daerah	
					Jumlah Dokumen Perencanaan Perangkat Daerah (Dokumen)	7.01.01.2.01 - Perencanaan, Penganggaran, dan Evaluasi Kinerja Perangkat Daerah	
					Jumlah Dokumen Perubahan DPA-SKPD dan Laporan Hasil Koordinasi Penyusunan Dokumen Perubahan DPA-SKPD (Dokumen)	7.01.01.2.01 - Perencanaan, Penganggaran, dan Evaluasi Kinerja Perangkat Daerah	
					Jumlah Dokumen Perubahan RKA-SKPD dan Laporan Hasil Koordinasi Penyusunan Dokumen Perubahan RKA-SKPD (Dokumen)	7.01.01.2.01 - Perencanaan, Penganggaran, dan Evaluasi Kinerja Perangkat Daerah	
	Jumlah Dokumen RKA-SKPD dan Laporan Hasil Koordinasi Penyusunan Dokumen RKA-SKPD (Dokumen)	7.01.01.2.01 - Perencanaan, Penganggaran, dan Evaluasi Kinerja Perangkat Daerah					



**RANCANGAN AKHIR RENSTRA KECAMATAN SUNGAI PINANG  
PERIODE 2025-2029**

NSPK DAN SASARAN RPJMD YANG RELEVAN	TUJUAN	SASARAN	OUTCOME	OUTPUT	INDIKATOR	PROGRAM / KEGIATAN / SUBKEGIATAN	KETERANGAN
(01)	(02)	(03)	(04)	(05)	(06)	(07)	(08)
					Jumlah Laporan Capaian Kinerja dan Ikhtisar Realisasi Kinerja SKPD dan Laporan Hasil Koordinasi Penyusunan Laporan Capaian Kinerja dan Ikhtisar Realisasi Kinerja SKPD (Laporan)	7.01.01.2.01 - Perencanaan, Penganggaran, dan Evaluasi Kinerja Perangkat Daerah	
					Jumlah Laporan Evaluasi Kinerja Perangkat Daerah (Laporan)	7.01.01.2.01 - Perencanaan, Penganggaran, dan Evaluasi Kinerja Perangkat Daerah	
					Jumlah Dokumen Perencanaan Perangkat Daerah (Dokumen)	7.01.01.2.01.0001 - Penyusunan Dokumen Perencanaan Perangkat Daerah	
					Jumlah Dokumen RKA-SKPD dan Laporan Hasil Koordinasi Penyusunan Dokumen RKA-SKPD (Dokumen)	7.01.01.2.01.0002 - Koordinasi dan Penyusunan Dokumen RKA-SKPD	
					Jumlah Dokumen Perubahan RKA-SKPD dan Laporan Hasil Koordinasi Penyusunan Dokumen Perubahan RKA-SKPD (Dokumen)	7.01.01.2.01.0003 - Koordinasi dan Penyusunan Dokumen Perubahan RKA-SKPD	
					Jumlah Dokumen DPA-SKPD dan Laporan Hasil Koordinasi Penyusunan Dokumen DPA-SKPD (Dokumen)	7.01.01.2.01.0004 - Koordinasi dan Penyusunan DPA-SKPD	
					Jumlah Dokumen Perubahan DPA-SKPD dan Laporan Hasil Koordinasi Penyusunan Dokumen Perubahan DPA-SKPD (Dokumen)	7.01.01.2.01.0005 - Koordinasi dan Penyusunan Perubahan DPA- SKPD	
					Jumlah Laporan Capaian Kinerja dan Ikhtisar Realisasi Kinerja SKPD dan Laporan Hasil Koordinasi Penyusunan Laporan Capaian Kinerja dan Ikhtisar Realisasi Kinerja SKPD (Laporan)	7.01.01.2.01.0006 - Koordinasi dan Penyusunan Laporan Capaian Kinerja dan Ikhtisar Realisasi Kinerja SKPD	
					Jumlah Laporan Evaluasi Kinerja Perangkat Daerah (Laporan)	7.01.01.2.01.0007 - Evaluasi Kinerja Perangkat Daerah	



**RANCANGAN AKHIR RENSTRA KECAMATAN SUNGAI PINANG  
PERIODE 2025-2029**

				Persentase laporan keuangan perangkat daerah yang disusun dan dilaporkan secara tepat waktu	Jumlah Dokumen Hasil Penyediaan Administrasi Pelaksanaan Tugas ASN (Dokumen)	7.01.01.2.02 - Administrasi Keuangan Perangkat Daerah	
					Jumlah Laporan Keuangan Akhir Tahun SKPD dan Laporan Hasil Koordinasi Penyusunan Laporan Keuangan Akhir Tahun SKPD (Laporan)	7.01.01.2.02 - Administrasi Keuangan Perangkat Daerah	
					Jumlah Orang yang Menerima Gaji dan Tunjangan ASN (Orang/bulan)	7.01.01.2.02 - Administrasi Keuangan Perangkat Daerah	
					Jumlah Orang yang Menerima Gaji dan Tunjangan ASN (Orang/bulan)	7.01.01.2.02.0001 - Penyediaan Gaji dan Tunjangan ASN	
					Jumlah Dokumen Hasil Penyediaan Administrasi Pelaksanaan Tugas ASN (Dokumen)	7.01.01.2.02.0002 - Penyediaan Administrasi Pelaksanaan Tugas ASN	
<b>NSPK DAN SASARAN RPJMD YANG RELEVAN</b>	<b>TUJUAN</b>	<b>SASARAN</b>	<b>OUTCOME</b>	<b>OUTPUT</b>	<b>INDIKATOR</b>	<b>PROGRAM / KEGIATAN / SUBKEGIATAN</b>	<b>KETERANGAN</b>
(01)	(02)	(03)	(04)	(05)	(06)	(07)	(08)
					Jumlah Laporan Keuangan Akhir Tahun SKPD dan Laporan Hasil Koordinasi Penyusunan Laporan Keuangan Akhir Tahun SKPD (Laporan)	7.01.01.2.02.0005 - Koordinasi dan Penyusunan Laporan Keuangan Akhir Tahun SKPD	
				Persentase Pegawai Perangkat Daerah yang mendapat pelayanan Kepegawaian	Jumlah Orang yang Mengikuti Bimbingan Teknis Implementasi Peraturan Perundang-Undangan (Orang)	7.01.01.2.05 - Administrasi Kepegawaian Perangkat Daerah	
					Jumlah Paket Pakaian Dinas beserta Atribut Kelengkapan (Paket)	7.01.01.2.05 - Administrasi Kepegawaian Perangkat Daerah	
					Jumlah Pegawai Berdasarkan Tugas dan Fungsi yang Mengikuti Pendidikan dan Pelatihan (Orang)	7.01.01.2.05 - Administrasi Kepegawaian Perangkat Daerah	
					Jumlah Paket Pakaian Dinas beserta Atribut Kelengkapan (Paket)	7.01.01.2.05.0002 - Pengadaan Pakaian Dinas beserta Atribut Kelengkapannya	



**RANCANGAN AKHIR RENSTRA KECAMATAN SUNGAI PINANG  
PERIODE 2025-2029**

					Jumlah Pegawai Berdasarkan Tugas dan Fungsi yang Mengikuti Pendidikan dan Pelatihan (Orang)	7.01.01.2.05.0009 - Pendidikan dan Pelatihan Pegawai Berdasarkan Tugas dan Fungsi	
					Jumlah Orang yang Mengikuti Bimbingan Teknis Implementasi Peraturan Perundang-Undangan (Orang)	7.01.01.2.05.0011 - Bimbingan Teknis Implementasi Peraturan Perundang-Undangan	
				Persentase kegiatan administrasi umum perangkat daerah yang terpenuhi	Jumlah Dokumen Bahan Bacaan dan Peraturan Perundang-Undangan yang Disediakan (Dokumen)	7.01.01.2.06 - Administrasi Umum Perangkat Daerah	
					Jumlah Laporan Fasilitas Kunjungan Tamu (Laporan)	7.01.01.2.06 - Administrasi Umum Perangkat Daerah	
					Jumlah Laporan Penyelenggaraan Rapat Koordinasi dan Konsultasi SKPD (Laporan)	7.01.01.2.06 - Administrasi Umum Perangkat Daerah	
					Jumlah Paket Bahan Logistik Kantor yang Disediakan (Paket)	7.01.01.2.06 - Administrasi Umum Perangkat Daerah	
					Jumlah Paket Barang Cetak dan Penggandaan yang Disediakan (Paket)	7.01.01.2.06 - Administrasi Umum Perangkat Daerah	
					Jumlah Paket Komponen Instalasi Listrik/Penerangan Bangunan Kantor yang Disediakan (Paket)	7.01.01.2.06 - Administrasi Umum Perangkat Daerah	
					Jumlah Paket Peralatan dan Perlengkapan Kantor yang Disediakan (Paket)	7.01.01.2.06 - Administrasi Umum Perangkat Daerah	
<b>NSPK DAN SASARAN RPJMD YANG RELEVAN</b>	<b>TUJUAN</b>	<b>SASARAN</b>	<b>OUTCOME</b>	<b>OUTPUT</b>	<b>INDIKATOR</b>	<b>PROGRAM / KEGIATAN / SUBKEGIATAN</b>	<b>KETERANGAN</b>
(01)	(02)	(03)	(04)	(05)	(06)	(07)	(08)
					Jumlah Paket Peralatan Rumah Tangga yang Disediakan (Paket)	7.01.01.2.06 - Administrasi Umum Perangkat Daerah	
					Jumlah Paket Komponen Instalasi Listrik/Penerangan Bangunan Kantor yang Disediakan (Paket)	7.01.01.2.06.0001 - Penyediaan Komponen Instalasi Listrik/Penerangan Bangunan Kantor	
					Jumlah Paket Peralatan dan Perlengkapan Kantor yang Disediakan (Paket)	7.01.01.2.06.0002 - Penyediaan Peralatan dan Perlengkapan Kantor	



**RANCANGAN AKHIR RENSTRA KECAMATAN SUNGAI PINANG  
PERIODE 2025-2029**

					Jumlah Paket Peralatan Rumah Tangga yang Disediakan (Paket)	7.01.01.2.06.0003 - Penyediaan Peralatan Rumah Tangga	
					Jumlah Paket Bahan Logistik Kantor yang Disediakan (Paket)	7.01.01.2.06.0004 - Penyediaan Bahan Logistik Kantor	
					Jumlah Paket Barang Cetak dan Penggandaan yang Disediakan (Paket)	7.01.01.2.06.0005 - Penyediaan Barang Cetak dan Penggandaan	
					Jumlah Dokumen Bahan Bacaan dan Peraturan Perundang-Undangan yang Disediakan (Dokumen)	7.01.01.2.06.0006 - Penyediaan Bahan Bacaan dan Peraturan Perundang-undangan	
					Jumlah Laporan Fasilitas Kunjungan Tamu (Laporan)	7.01.01.2.06.0008 - Fasilitas Kunjungan Tamu	
					Jumlah Laporan Penyelenggaraan Rapat Koordinasi dan Konsultasi SKPD (Laporan)	7.01.01.2.06.0009 - Penyelenggaraan Rapat Koordinasi dan Konsultasi SKPD	
				Tingkat pemenuhan Barang Milik Daerah Penunjang	Jumlah Paket Mebel yang Disediakan (Unit)	7.01.01.2.07 - Pengadaan Barang Milik Daerah Penunjang Urusan Pemerintah Daerah	
					Jumlah Unit Kendaraan Dinas Operasional atau Lapangan yang Disediakan (Unit)	7.01.01.2.07 - Pengadaan Barang Milik Daerah Penunjang Urusan Pemerintah Daerah	
					Jumlah Unit Kendaraan Perorangan Dinas atau Kendaraan Dinas Jabatan yang Disediakan (Unit)	7.01.01.2.07 - Pengadaan Barang Milik Daerah Penunjang Urusan Pemerintah Daerah	
					Jumlah Unit Peralatan dan Mesin Lainnya yang Disediakan (Unit)	7.01.01.2.07 - Pengadaan Barang Milik Daerah Penunjang Urusan Pemerintah Daerah	
					Jumlah Unit Sarana dan Prasarana Gedung Kantor atau Bangunan Lainnya yang Disediakan (Unit)	7.01.01.2.07 - Pengadaan Barang Milik Daerah Penunjang Urusan Pemerintah Daerah	
<b>NSPK DAN SASARAN RPJMD YANG RELEVAN</b>	<b>TUJUAN</b>	<b>SASARAN</b>	<b>OUTCOME</b>	<b>OUTPUT</b>	<b>INDIKATOR</b>	<b>PROGRAM / KEGIATAN / SUBKEGIATAN</b>	<b>KETERANGAN</b>
(01)	(02)	(03)	(04)	(05)	(06)	(07)	(08)
					Jumlah Unit Sarana dan Prasarana Pendukung Gedung Kantor atau Bangunan Lainnya yang Disediakan (Unit)	7.01.01.2.07 - Pengadaan Barang Milik Daerah Penunjang Urusan Pemerintah Daerah	



**RANCANGAN AKHIR RENSTRA KECAMATAN SUNGAI PINANG  
PERIODE 2025-2029**

				Jumlah Unit Kendaraan Perorangan Dinas atau Kendaraan Dinas Jabatan yang Disediakan (Unit)	7.01.01.2.07.0001 - Pengadaan Kendaraan Perorangan Dinas atau Kendaraan Dinas Jabatan	
				Jumlah Unit Kendaraan Dinas Operasional atau Lapangan yang Disediakan (Unit)	7.01.01.2.07.0002 - Pengadaan Kendaraan Dinas Operasional atau Lapangan	
				Jumlah Paket Mebel yang Disediakan (Unit)	7.01.01.2.07.0005 - Pengadaan Mebel	
				Jumlah Unit Peralatan dan Mesin Lainnya yang Disediakan (Unit)	7.01.01.2.07.0006 - Pengadaan Peralatan dan Mesin Lainnya	
				Jumlah Unit Sarana dan Prasarana Gedung Kantor atau Bangunan Lainnya yang Disediakan (Unit)	7.01.01.2.07.0010 - Pengadaan Sarana dan Prasarana Gedung Kantor atau Bangunan Lainnya	
				Jumlah Unit Sarana dan Prasarana Pendukung Gedung Kantor atau Bangunan Lainnya yang Disediakan (Unit)	7.01.01.2.07.0011 - Pengadaan Sarana dan Prasarana Pendukung Gedung Kantor atau Bangunan Lainnya	
			Persentase jasa penunjang yang terpenuhi sesuai SOP	Jumlah Laporan Penyediaan Jasa Komunikasi, Sumber Daya Air dan Listrik yang Disediakan (Laporan)	7.01.01.2.08 - Penyediaan Jasa Penunjang Urusan Pemerintahan Daerah	
				Jumlah Laporan Penyediaan Jasa Pelayanan Umum Kantor yang Disediakan (Laporan)	7.01.01.2.08 - Penyediaan Jasa Penunjang Urusan Pemerintahan Daerah	
				Jumlah Laporan Penyediaan Jasa Peralatan dan Perlengkapan Kantor yang Disediakan (Laporan)	7.01.01.2.08 - Penyediaan Jasa Penunjang Urusan Pemerintahan Daerah	
				Jumlah Laporan Penyediaan Jasa Komunikasi, Sumber Daya Air dan Listrik yang Disediakan (Laporan)	7.01.01.2.08.0002 - Penyediaan Jasa Komunikasi, Sumber Daya Air dan Listrik	
				Jumlah Laporan Penyediaan Jasa Peralatan dan Perlengkapan Kantor yang Disediakan (Laporan)	7.01.01.2.08.0003 - Penyediaan Jasa Peralatan dan Perlengkapan Kantor	
				Jumlah Laporan Penyediaan Jasa Pelayanan Umum Kantor yang Disediakan (Laporan)	7.01.01.2.08.0004 - Penyediaan Jasa Pelayanan Umum Kantor	
			Persentase Barang Milik Daerah Penunjang Urusan Pemerintahan Daerah dalam	Jumlah Gedung Kantor dan Bangunan Lainnya yang Dipelihara/Direhabilitasi (Unit)	7.01.01.2.09 - Pemeliharaan Barang Milik Daerah Penunjang Urusan Pemerintahan Daerah	



**RANCANGAN AKHIR RENSTRA KECAMATAN SUNGAI PINANG  
PERIODE 2025-2029**

NSPK DAN SASARAN RPJMD YANG RELEVAN	TUJUAN	SASARAN	OUTCOME	OUTPUT	INDIKATOR	PROGRAM / KEGIATAN / SUBKEGIATAN	KETERANGAN
(01)	(02)	(03)	(04)	(05)	(06)	(07)	(08)
				kondisi baik	Jumlah Kendaraan Dinas Operasional atau Lapangan yang Dipelihara dan dibayarkan Pajak dan	7.01.01.2.09 - Pemeliharaan Barang Milik Daerah Penunjang Urusan Pemerintahan Daerah	
					Jumlah Kendaraan Perorangan Dinas atau Kendaraan Dinas Jabatan yang Dipelihara dan dibayarkan Pajaknya (Unit)	7.01.01.2.09 - Pemeliharaan Barang Milik Daerah Penunjang Urusan Pemerintahan Daerah	
					Jumlah Peralatan dan Mesin Lainnya yang Dipelihara (Unit)	7.01.01.2.09 - Pemeliharaan Barang Milik Daerah Penunjang Urusan Pemerintahan Daerah	
					Jumlah Sarana dan Prasarana Gedung Kantor atau Bangunan Lainnya yang Dipelihara/Direhabilitasi (Unit)	7.01.01.2.09 - Pemeliharaan Barang Milik Daerah Penunjang Urusan Pemerintahan Daerah	
					Jumlah Kendaraan Perorangan Dinas atau Kendaraan Dinas Jabatan yang Dipelihara dan dibayarkan Pajaknya (Unit)	7.01.01.2.09.0001 - Penyediaan Jasa Pemeliharaan, Biaya Kendaraan Perorangan Dinas atau Kendaraan Dinas Jabatan	
					Jumlah Kendaraan Dinas Operasional atau Lapangan yang Dipelihara dan dibayarkan Pajak dan Perizinannya (Unit)	7.01.01.2.09.0002 - Penyediaan Jasa Pemeliharaan, Biaya Pemeliharaan, Pajak dan Perizinan Kendaraan Dinas Operasional atau Lapangan	
					Jumlah Peralatan dan Mesin Lainnya yang Dipelihara (Unit)	7.01.01.2.09.0006 - Pemeliharaan Peralatan dan Mesin Lainnya	
					Jumlah Gedung Kantor dan Bangunan Lainnya yang Dipelihara/Direhabilitasi (Unit)	7.01.01.2.09.0009 - Pemeliharaan/Rehabilitasi Gedung Kantor dan Bangunan Lainnya	
					Jumlah Sarana dan Prasarana Gedung Kantor atau Bangunan Lainnya yang Dipelihara/Direhabilitasi (Unit)	7.01.01.2.09.0010 - Pemeliharaan/Rehabilitasi Sarana dan Prasarana Gedung Kantor atau Bangunan Lainnya	
			Meningkatnya Kualitas Layanan Masyarakat di Kecamatan Sungai Pinang		Persentase Layanan Masyarakat yang Terselamatkan (%)	7.01.02 - PROGRAM PENYELENGGARAAN PEMERINTAHAN DAN PELAYANAN PUBLIK	



**RANCANGAN AKHIR RENSTRA KECAMATAN SUNGAI PINANG  
PERIODE 2025-2029**

				Jumlah Dokumen Peningkatan Efektifitas Kegiatan Pemerintahan di Tingkat Kecamatan	Jumlah Dokumen Peningkatan Efektifitas Kegiatan Pemerintahan di Tingkat Kecamatan (Dokumen)	7.01.02.2.01 - Koordinasi Penyelenggaraan Kegiatan Pemerintahan di Tingkat Kecamatan	
					Jumlah Dokumen Peningkatan Efektifitas Kegiatan Pemerintahan di Tingkat Kecamatan (Dokumen)	7.01.02.2.01.0002 - Peningkatan Efektifitas Kegiatan Pemerintahan di Tingkat Kecamatan	
			Meningkatnya Kesejahteraan dan Kualitas Hidup Masyarakat melalui Program Pemberdayaan di Kecamatan Sungai Pinang		Persentase Usulan Kegiatan Pembangunan Sarana dan Prasarana, Pemberdayaan Masyarakat di Kelurahan yang Disetujui (%)	7.01.03 - PROGRAM PEMBERDAYAAN MASYARAKAT DESA DAN KELURAHAN	
<b>NSPK DAN SASARAN RPJMD YANG RELEVAN</b>	<b>TUJUAN</b>	<b>SASARAN</b>	<b>OUTCOME</b>	<b>OUTPUT</b>	<b>INDIKATOR</b>	<b>PROGRAM / KEGIATAN / SUBKEGIATAN</b>	<b>KETERANGAN</b>
(01)	(02)	(03)	(04)	(05)	(06)	(07)	(08)
				Jumlah Kegiatan Pembangunan Sarana dan Prasarana Kelurahan, Kegiatan Pemberdayaan Masyarakat di Kelurahan	Jumlah Laporan Hasil Evaluasi Kelurahan (Laporan)	7.01.03.2.02 - Kegiatan Pemberdayaan Kelurahan	
					Jumlah Lembaga Kemasyarakatan yang Berpartisipasi dalam Forum Musyawarah Perencanaan Pembangunan di Kelurahan (Lembaga Kemasyarakatan)	7.01.03.2.02 - Kegiatan Pemberdayaan Kelurahan	
					Jumlah Lembaga Kemasyarakatan yang Berpartisipasi dalam Forum Musyawarah Perencanaan Pembangunan di Kelurahan (Lembaga Kemasyarakatan)	7.01.03.2.02.0001 - Peningkatan Partisipasi Masyarakat dalam Forum Musyawarah Perencanaan Pembangunan di Kelurahan	
					Jumlah Laporan Hasil Evaluasi Kelurahan (Laporan)	7.01.03.2.02.0004 - Evaluasi Kelurahan	
				Jumlah Kegiatan Lembaga Kemasyarakatan di Kecamatan dan Kelurahan	Jumlah Lembaga Kemasyarakatan yang Diselenggarakan (Lembaga Kemasyarakatan)	7.01.03.2.03 - Pemberdayaan Lembaga Kemasyarakatan Tingkat Kecamatan	
					Jumlah Lembaga Kemasyarakatan yang Diselenggarakan (Lembaga Kemasyarakatan)	7.01.03.2.03.0001 - Penyelenggaraan Lembaga Kemasyarakatan	



**RANCANGAN AKHIR RENSTRA KECAMATAN SUNGAI PINANG  
PERIODE 2025-2029**

				Jumlah Kegiatan Pemberdayaan dan Kesejahteraan Keluarga Tingkat Kecamatan dan Kelurahan	Jumlah Keluarga yang Mengikuti Peningkatan Kesadaran Keluarga dalam Membangun Kerja Sama antar-Keluarga, Warga, dan Kelompok Masyarakat (Keluarga)	7.01.03.2.06 - Pemberdayaan dan Kesejahteraan Keluarga Tingkat Kecamatan dan Kelurahan	
					Jumlah Keluarga yang Mengikuti Peningkatan Kesadaran Keluarga dalam Membangun Kerja Sama antar-Keluarga, Warga, dan Kelompok Masyarakat (Keluarga)	7.01.03.2.06.0002 - Peningkatan Kesadaran Keluarga dalam Membangun Kerja Sama antar-Keluarga, Warga, dan Kelompok Masyarakat	
<b>7.01.0.00.0.00.08.0001 - Kelurahan Temindung Permai</b>							
- Meningkatnya kualitas pelayanan publik	Meningkatnya Kualitas Pelayanan Publik	Meningkatnya Kinerja dan Pelayanan Perangkat Daerah	Meningkatnya Kualitas Layanan Masyarakat di Kelurahan Temindung Permai		Persentase Layanan Masyarakat yang Terselesaikan (%)	7.01.02 - PROGRAM PENYELENGGARAAN PEMERINTAHAN DAN PELAYANAN PUBLIK	
				Jumlah Dokumen Koordinasi Penyelenggaraan Kegiatan Pemerintahan di Tingkat Kecamatan yang Ditindaklanjuti	Jumlah Dokumen Peningkatan Efektifitas Kegiatan Pemerintahan di Tingkat Kecamatan (Dokumen)	7.01.02.2.01 - Koordinasi Penyelenggaraan Kegiatan Pemerintahan di Tingkat Kecamatan	
<b>NSPK DAN SASARAN RPJMD YANG RELEVAN</b>	<b>TUJUAN</b>	<b>SASARAN</b>	<b>OUTCOME</b>	<b>OUTPUT</b>	<b>INDIKATOR</b>	<b>PROGRAM / KEGIATAN / SUBKEGIATAN</b>	<b>KETERANGAN</b>
(01)	(02)	(03)	(04)	(05)	(06)	(07)	(08)
					Jumlah Dokumen Peningkatan Efektifitas Kegiatan Pemerintahan di Tingkat Kecamatan (Dokumen)	7.01.02.2.01.0002 - Peningkatan Efektifitas Kegiatan Pemerintahan di Tingkat Kecamatan	
			Meningkatnya Kesejahteraan dan Kualitas Hidup Masyarakat melalui Program Pemberdayaan Kelurahan Temindung Permai		Persentase Usulan Kegiatan Pembangunan Sarana dan Prasarana dan Pemberdayaan Masyarakat di Kelurahan yang Disetujui (%)	7.01.03 - PROGRAM PEMBERDAYAAN MASYARAKAT DESA DAN KELURAHAN	
				Jumlah Kegiatan Pembangunan Sarana dan Prasarana Kelurahan, Kegiatan Pemberdayaan Masyarakat di Kelurahan	Jumlah Pokmas dan Ormas yang Melaksanakan Pemberdayaan Masyarakat di Kelurahan (Pokmas / Ormas)	7.01.03.2.02 - Kegiatan Pemberdayaan Kelurahan	
					Jumlah Sarana dan Prasarana Kelurahan yang Terbangun (Unit)	7.01.03.2.02 - Kegiatan Pemberdayaan Kelurahan	



**RANCANGAN AKHIR RENSTRA KECAMATAN SUNGAI PINANG  
PERIODE 2025-2029**

					Jumlah Sarana dan Prasarana Kelurahan yang Terbangun (Unit)	7.01.03.2.02.0002 - Pembangunan Sarana dan Prasarana Kelurahan	
					Jumlah Pokmas dan Ormas yang Melaksanakan Pemberdayaan Masyarakat di Kelurahan (Pokmas / Ormas)	7.01.03.2.02.0003 - Pemberdayaan Masyarakat di Kelurahan	
				Jumlah Kegiatan Lembaga Kemasyarakatan yang Diselenggarakan	Jumlah Lembaga Kemasyarakatan yang Diselenggarakan (Lembaga Kemasyarakatan)	7.01.03.2.03 - Pemberdayaan Lembaga Kemasyarakatan Tingkat Kecamatan	
					Jumlah Lembaga Kemasyarakatan yang Diselenggarakan (Lembaga Kemasyarakatan)	7.01.03.2.03.0001 - Penyelenggaraan Lembaga Kemasyarakatan	
				Jumlah Kegiatan Pemberdayaan dan Kesejahteraan Keluarga Tingkat Kecamatan dan Kelurahan	Jumlah Keluarga yang Mengikuti Peningkatan Kesadaran Keluarga dalam Membangun Kerja Sama antar-Keluarga, Warga, dan Kelompok Masyarakat (Keluarga)	7.01.03.2.06 - Pemberdayaan dan Kesejahteraan Keluarga Tingkat Kecamatan dan Kelurahan	
					Jumlah Keluarga yang Mengikuti Peningkatan Kesadaran Keluarga dalam Membangun Kerja Sama antar-Keluarga, Warga, dan Kelompok Masyarakat (Keluarga)	7.01.03.2.06.0002 - Peningkatan Kesadaran Keluarga dalam Membangun Kerja Sama antar-Keluarga, Warga, dan Kelompok Masyarakat	

**7.01.0.00.0.00.08.0002 - Kelurahan Sungai Pinang Dalam**

<b>NSPK DAN SASARAN RPJMD YANG RELEVAN</b>	<b>TUJUAN</b>	<b>SASARAN</b>	<b>OUTCOME</b>	<b>OUTPUT</b>	<b>INDIKATOR</b>	<b>PROGRAM / KEGIATAN / SUBKEGIATAN</b>	<b>KETERANGAN</b>
<i>(01)</i>	<i>(02)</i>	<i>(03)</i>	<i>(04)</i>	<i>(05)</i>	<i>(06)</i>	<i>(07)</i>	<i>(08)</i>
- Meningkatnya kualitas pelayanan publik	Meningkatnya Kualitas Pelayanan Publik	Meningkatnya Kinerja dan Pelayanan Perangkat Daerah	Meningkatnya Kualitas Layanan Masyarakat di Kelurahan Sungai Pinang		Persentase Layanan Masyarakat yang terselesaikan (%)	7.01.02 - PROGRAM PENYELENGGARAAN PEMERINTAHAN DAN PELAYANAN PUBLIK	



**RANCANGAN AKHIR RENSTRA KECAMATAN SUNGAI PINANG  
PERIODE 2025-2029**

			Dalam	Persentase Layanan Masyarakat yang Terselesaikan	Jumlah Dokumen Peningkatan Efektifitas Kegiatan Pemerintahan di Tingkat Kecamatan (Dokumen)	7.01.02.2.01 - Koordinasi Penyelenggaraan Kegiatan Pemerintahan di Tingkat Kecamatan	
					Jumlah Dokumen Peningkatan Efektifitas Kegiatan Pemerintahan di Tingkat Kecamatan (Dokumen)	7.01.02.2.01.0002 - Peningkatan Efektifitas Kegiatan Pemerintahan di Tingkat Kecamatan	
			Meningkatnya Kesejahteraan dan Kualitas Hidup Masyarakat melalui Program Pemberdayaan Kelurahan Sungai Pinang Dalam		Persentase Usulan Kegiatan Pembangunan Sarana dan Prasarana dan Pemberdayaan Masyarakat di Kelurahan yang Disetujui (%)	7.01.03 - PROGRAM PEMBERDAYAAN MASYARAKAT DESA DAN KELURAHAN	
				Jumlah Kegiatan Pembangunan Sarana dan Prasarana Kelurahan dan Kegiatan Pemberdayaan Masyarakat di Kelurahan	Jumlah Pokmas dan Ormas yang Melaksanakan Pemberdayaan Masyarakat di Kelurahan (Pokmas / Ormas)	7.01.03.2.02 - Kegiatan Pemberdayaan Kelurahan	
					Jumlah Sarana dan Prasarana Kelurahan yang Terbangun (Unit)	7.01.03.2.02 - Kegiatan Pemberdayaan Kelurahan	
					Jumlah Sarana dan Prasarana Kelurahan yang Terbangun (Unit)	7.01.03.2.02.0002 - Pembangunan Sarana dan Prasarana Kelurahan	
					Jumlah Pokmas dan Ormas yang Melaksanakan Pemberdayaan Masyarakat di Kelurahan (Pokmas / Ormas)	7.01.03.2.02.0003 - Pemberdayaan Masyarakat di Kelurahan	
				Jumlah Kegiatan Lembaga Kemasyarakatan di Kecamatan dan Kelurahan	Jumlah Lembaga Kemasyarakatan yang Diselenggarakan (Lembaga Kemasyarakatan)	7.01.03.2.03 - Pemberdayaan Lembaga Kemasyarakatan Tingkat Kecamatan	
					Jumlah Lembaga Kemasyarakatan yang Diselenggarakan (Lembaga Kemasyarakatan)	7.01.03.2.03.0001 - Penyelenggaraan Lembaga Kemasyarakatan	
				Jumlah Kegiatan Pemberdayaan dan Kesejahteraan Keluarga Tingkat Kecamatan dan Kelurahan	Jumlah Keluarga yang Mengikuti Peningkatan Kesadaran Keluarga dalam Membangun Kerja Sama antar-Keluarga, Warga, dan Kelompok Masyarakat (Keluarga)	7.01.03.2.06 - Pemberdayaan dan Kesejahteraan Keluarga Tingkat Kecamatan dan Kelurahan	



**RANCANGAN AKHIR RENSTRA KECAMATAN SUNGAI PINANG  
PERIODE 2025-2029**

NSPK DAN SASARAN RPJMD YANG RELEVAN	TUJUAN	SASARAN	OUTCOME	OUTPUT	INDIKATOR	PROGRAM / KEGIATAN / SUBKEGIATAN	KETERANGAN	
(01)	(02)	(03)	(04)	(05)	(06)	(07)	(08)	
					Jumlah Keluarga yang Mengikuti Peningkatan Kesadaran Keluarga dalam Membangun Kerja Sama antar-Keluarga, Warga, dan Kelompok Masyarakat (Keluarga)	7.01.03.2.06.0002 - Peningkatan Kesadaran Keluarga dalam Membangun Kerja Sama antar-Keluarga, Warga, dan Kelompok Masyarakat		
<b>7.01.0.00.0.00.08.0003 - Kelurahan Bandara</b>								
- Meningkatnya kualitas pelayanan publik	Meningkatnya Kualitas Pelayanan Publik	Meningkatnya Kinerja dan Pelayanan Perangkat Daerah	Meningkatnya Kualitas Layanan Masyarakat di Kelurahan Bandara		Persentase Layanan Masyarakat yang Terselesaikan (%)	7.01.02 - PROGRAM PENYELENGGARAAN PEMERINTAHAN DAN PELAYANAN PUBLIK		
				Jumlah Dokumen Koordinasi Penyelenggaraan Kegiatan Pemerintahan di Tingkat Kecamatan yang Ditindaklanjuti	Jumlah Dokumen Peningkatan Efektifitas Kegiatan Pemerintahan di Tingkat Kecamatan (Dokumen)	7.01.02.2.01 - Koordinasi Penyelenggaraan Kegiatan Pemerintahan di Tingkat Kecamatan		
					Jumlah Dokumen Peningkatan Efektifitas Kegiatan Pemerintahan di Tingkat Kecamatan (Dokumen)	7.01.02.2.01.0002 - Peningkatan Efektifitas Kegiatan Pemerintahan di Tingkat Kecamatan		
				Meningkatnya Kesejahteraan dan Kualitas Hidup Masyarakat melalui Program Pemberdayaan Kelurahan Bandara		Persentase Usulan Kegiatan Pembangunan Sarana dan Prasarana dan Pemberdayaan Masyarakat di Kelurahan yang Disetujui (%)	7.01.03 - PROGRAM PEMBERDAYAAN MASYARAKAT DESA DAN KELURAHAN	
			Jumlah Kegiatan Pembangunan Sarana dan Prasarana Kelurahan dan Kegiatan Pemberdayaan Masyarakat di Kelurahan	Jumlah Pokmas dan Ormas yang Melaksanakan Pemberdayaan Masyarakat di Kelurahan (Pokmas / Ormas)	7.01.03.2.02 - Kegiatan Pemberdayaan Kelurahan			
				Jumlah Sarana dan Prasarana Kelurahan yang Terbangun (Unit)	7.01.03.2.02 - Kegiatan Pemberdayaan Kelurahan			
				Jumlah Sarana dan Prasarana Kelurahan yang Terbangun (Unit)	7.01.03.2.02.0002 - Pembangunan Sarana dan Prasarana Kelurahan			



**RANCANGAN AKHIR RENSTRA KECAMATAN SUNGAI PINANG  
PERIODE 2025-2029**

					Jumlah Pokmas dan Ormas yang Melaksanakan Pemberdayaan Masyarakat di Kelurahan (Pokmas / Ormas)	7.01.03.2.02.0003 - Pemberdayaan Masyarakat di Kelurahan	
				Jumlah Kegiatan Lembaga Kemasyarakatan di Kecamatan dan Kelurahan	Jumlah Lembaga Kemasyarakatan yang Diselenggarakan (Lembaga Kemasyarakatan)	7.01.03.2.03 - Pemberdayaan Lembaga Kemasyarakatan Tingkat Kecamatan	
					Jumlah Lembaga Kemasyarakatan yang Diselenggarakan (Lembaga Kemasyarakatan)	7.01.03.2.03.0001 - Penyelenggaraan Lembaga Kemasyarakatan	
				Jumlah Kegiatan Pemberdayaan dan Kesejahteraan Keluarga Tingkat Kecamatan dan Kelurahan	Jumlah Keluarga yang Mengikuti Peningkatan Kesadaran Keluarga dalam Membangun Kerja Sama antar-Keluarga, Warga, dan Kelompok Masyarakat (Keluarga)	7.01.03.2.06 - Pemberdayaan dan Kesejahteraan Keluarga Tingkat Kecamatan dan Kelurahan	
<b>NSPK DAN SASARAN RPJMD YANG RELEVAN</b>	<b>TUJUAN</b>	<b>SASARAN</b>	<b>OUTCOME</b>	<b>OUTPUT</b>	<b>INDIKATOR</b>	<b>PROGRAM / KEGIATAN / SUBKEGIATAN</b>	<b>KETERANGAN</b>
(01)	(02)	(03)	(04)	(05)	(06)	(07)	(08)
					Jumlah Keluarga yang Mengikuti Peningkatan Kesadaran Keluarga dalam Membangun Kerja Sama antar-Keluarga, Warga, dan Kelompok Masyarakat (Keluarga)	7.01.03.2.06.0002 - Peningkatan Kesadaran Keluarga dalam Membangun Kerja Sama antar-Keluarga, Warga, dan Kelompok Masyarakat	
<b>7.01.0.00.0.00.08.0004 - Kelurahan Gunung Lingai</b>							
- Meningkatnya kualitas pelayanan publik	Meningkatnya Kualitas Pelayanan Publik	Meningkatnya Kinerja dan Pelayanan Perangkat Daerah	Meningkatnya Kualitas Layanan Masyarakat di Kelurahan Gunung Lingai		Persentase Layanan Masyarakat yang Terselesaikan (%)	7.01.02 - PROGRAM PENYELENGGARAAN PEMERINTAHAN DAN PELAYANAN PUBLIK	
				Jumlah Dokumen Koordinasi Penyelenggaraan Kegiatan Pemerintahan di Tingkat Kecamatan yang	Jumlah Dokumen Peningkatan Efektifitas Kegiatan Pemerintahan di Tingkat Kecamatan (Dokumen)	7.01.02.2.01 - Koordinasi Penyelenggaraan Kegiatan Pemerintahan di Tingkat Kecamatan	



**RANCANGAN AKHIR RENSTRA KECAMATAN SUNGAI PINANG  
PERIODE 2025-2029**

				Ditindaklanjuti	Jumlah Dokumen Peningkatan Efektifitas Kegiatan Pemerintahan di Tingkat Kecamatan (Dokumen)	7.01.02.2.01.0002 - Peningkatan Efektifitas Kegiatan Pemerintahan di Tingkat Kecamatan	
			Meningkatnya Kesejahteraan dan Kualitas Hidup Masyarakat melalui Program Pemberdayaan Kelurahan Gunung Lingai		Persentase Usulan Kegiatan Pembangunan Sarana dan Prasarana dan Pemberdayaan Masyarakat di Kelurahan yang Disetujui (%)	7.01.03 - PROGRAM PEMBERDAYAAN MASYARAKAT DESA DAN KELURAHAN	
				Jumlah Kegiatan Pembangunan Sarana dan Prasarana Kelurahan dan Kegiatan Pemberdayaan Masyarakat di Kelurahan	Jumlah Pokmas dan Ormas yang Melaksanakan Pemberdayaan Masyarakat di Kelurahan (Pokmas / Ormas)	7.01.03.2.02 - Kegiatan Pemberdayaan Kelurahan	
					Jumlah Sarana dan Prasarana Kelurahan yang Terbangun (Unit)	7.01.03.2.02 - Kegiatan Pemberdayaan Kelurahan	
					Jumlah Sarana dan Prasarana Kelurahan yang Terbangun (Unit)	7.01.03.2.02.0002 - Pembangunan Sarana dan Prasarana Kelurahan	
					Jumlah Pokmas dan Ormas yang Melaksanakan Pemberdayaan Masyarakat di Kelurahan (Pokmas / Ormas)	7.01.03.2.02.0003 - Pemberdayaan Masyarakat di Kelurahan	
				Jumlah Kegiatan Lembaga Kemasyarakatan di Kecamatan dan Kelurahan	Jumlah Lembaga Kemasyarakatan yang Diselenggarakan (Lembaga Kemasyarakatan)	7.01.03.2.03 - Pemberdayaan Lembaga Kemasyarakatan Tingkat Kecamatan	
					Jumlah Lembaga Kemasyarakatan yang Diselenggarakan (Lembaga Kemasyarakatan)	7.01.03.2.03.0001 - Penyelenggaraan Lembaga Kemasyarakatan	
<b>NSPK DAN SASARAN RPJMD YANG RELEVAN</b>	<b>TUJUAN</b>	<b>SASARAN</b>	<b>OUTCOME</b>	<b>OUTPUT</b>	<b>INDIKATOR</b>	<b>PROGRAM / KEGIATAN / SUBKEGIATAN</b>	<b>KETERANGAN</b>
(01)	(02)	(03)	(04)	(05)	(06)	(07)	(08)
				Jumlah Kegiatan Pemberdayaan dan Kesejahteraan Keluarga Tingkat Kecamatan dan Kelurahan	Jumlah Keluarga yang Mengikuti Peningkatan Kesadaran Keluarga dalam Membangun Kerja Sama antar-Keluarga, Warga, dan Kelompok Masyarakat (Keluarga)	7.01.03.2.06 - Pemberdayaan dan Kesejahteraan Keluarga Tingkat Kecamatan dan Kelurahan	



**RANCANGAN AKHIR RENSTRA KECAMATAN SUNGAI PINANG  
PERIODE 2025-2029**

					Jumlah Keluarga yang Mengikuti Peningkatan Kesadaran Keluarga dalam Membangun Kerja Sama antar-Keluarga, Warga, dan Kelompok Masyarakat (Keluarga)	7.01.03.2.06.0002 - Peningkatan Kesadaran Keluarga dalam Membangun Kerja Sama antar-Keluarga, Warga, dan Kelompok Masyarakat	
<b>7.01.0.00.0.00.08.0005 - Kelurahan Mugirejo</b>							
- Meningkatnya kualitas pelayanan publik	Meningkatnya Kualitas Pelayanan Publik	Meningkatnya Kinerja dan Pelayanan Perangkat Daerah	Meningkatnya Kualitas Layanan Masyarakat di Kelurahan Mugirejo		Persentase Layanan Masyarakat yang Terselenggarakan (%)	7.01.02 - PROGRAM PENYELENGGARAAN PEMERINTAHAN DAN PELAYANAN PUBLIK	
				Persentase Layanan Masyarakat yang Terselenggarakan	Jumlah Dokumen Peningkatan Efektifitas Kegiatan Pemerintahan di Tingkat Kecamatan (Dokumen)	7.01.02.2.01 - Koordinasi Penyelenggaraan Kegiatan Pemerintahan di Tingkat Kecamatan	
					Jumlah Dokumen Peningkatan Efektifitas Kegiatan Pemerintahan di Tingkat Kecamatan (Dokumen)	7.01.02.2.01.0002 - Peningkatan Efektifitas Kegiatan Pemerintahan di Tingkat Kecamatan	
				Meningkatnya Kesejahteraan dan Kualitas Hidup Masyarakat melalui Program Pemberdayaan Kelurahan Mugirejo	Persentase Usulan Kegiatan Pembangunan Sarana dan Prasarana dan Pemberdayaan Masyarakat di Kelurahan yang Disetujui (%)	7.01.03 - PROGRAM PEMBERDAYAAN MASYARAKAT DESA DAN KELURAHAN	
				Jumlah Dokumen Koordinasi Penyelenggaraan Kegiatan Pemerintahan di Tingkat Kecamatan yang Ditindaklanjuti	Jumlah Pokmas dan Ormas yang Melaksanakan Pemberdayaan Masyarakat di Kelurahan (Pokmas / Ormas)	7.01.03.2.02 - Kegiatan Pemberdayaan Kelurahan	
				Jumlah Sarana dan Prasarana Kelurahan yang Terbangun (Unit)	Jumlah Sarana dan Prasarana Kelurahan yang Terbangun (Unit)	7.01.03.2.02 - Kegiatan Pemberdayaan Kelurahan	
				Jumlah Sarana dan Prasarana Kelurahan yang Terbangun (Unit)	Jumlah Sarana dan Prasarana Kelurahan yang Terbangun (Unit)	7.01.03.2.02.0002 - Pembangunan Sarana dan Prasarana Kelurahan	
				Jumlah Pokmas dan Ormas yang Melaksanakan Pemberdayaan Masyarakat di Kelurahan (Pokmas / Ormas)	Jumlah Pokmas dan Ormas yang Melaksanakan Pemberdayaan Masyarakat di Kelurahan (Pokmas / Ormas)	7.01.03.2.02.0003 - Pemberdayaan Masyarakat di Kelurahan	



**RANCANGAN AKHIR RENSTRA KECAMATAN SUNGAI PINANG  
PERIODE 2025-2029**

NSPK DAN SASARAN RPJMD YANG RELEVAN	TUJUAN	SASARAN	OUTCOME	OUTPUT	INDIKATOR	PROGRAM / KEGIATAN / SUBKEGIATAN	KET
(01)	(02)	(03)	(04)	(05)	(06)	(07)	
				Jumlah Kegiatan Pemberdayaan dan Kesejahteraan Keluarga Tingkat Kecamatan dan Kelurahan	Jumlah Lembaga Kemasyarakatan yang Diselenggarakan (Lembaga Kemasyarakatan)	7.01.03.2.03 - Pemberdayaan Lembaga Kemasyarakatan Tingkat Kecamatan	
					Jumlah Lembaga Kemasyarakatan yang Diselenggarakan (Lembaga Kemasyarakatan)	7.01.03.2.03.0001 - Penyelenggaraan Lembaga Kemasyarakatan	
				Jumlah Kegiatan Pemberdayaan dan Kesejahteraan Keluarga Tingkat Kecamatan dan Kelurahan	Jumlah Keluarga yang Mengikuti Peningkatan Kesadaran Keluarga dalam Membangun Kerja Sama antar-Keluarga, Warga, dan Kelompok Masyarakat (Keluarga)	7.01.03.2.06 - Pemberdayaan dan Kesejahteraan Keluarga Tingkat Kecamatan dan Kelurahan	
					Jumlah Keluarga yang Mengikuti Peningkatan Kesadaran Keluarga dalam Membangun Kerja Sama antar-Keluarga, Warga, dan Kelompok Masyarakat (Keluarga)	7.01.03.2.06.0002 - Peningkatan Kesadaran Keluarga dalam Membangun Kerja Sama antar-Keluarga, Warga, dan Kelompok Masyarakat	



**RANCANGAN AKHIR RENSTRA KECAMATAN SUNGAI PINANG  
PERIODE 2025-2029**

Indikator Kinerja Daerah Kecamatan Sungai Pinang mengacu kepada Indikator Kinerja Daerah Pemerintah Kota Samarinda yang merupakan Sasarannya Walikota 4.1.2 yaitu Meningkatnya Kualitas Pelayanan Publik dengan Indikator Indeks Pelayanan Publik (IPP).

**TABEL 4.3 INDIKATOR KINERJA DAERAH RANCANGAN AKHIR  
PEMERINTAH KOTA SAMARINDA**

NO	INDIKATOR	SATUAN	BASELINE 2024	TARGET TAHUN						KETERANGAN
				2025	2026	2027	2028	2029	2030	
(01)	(02)	(03)	(04)	(05)	(06)	(07)	(08)	(09)	(10)	(11)
<b>7.01.0.00.0.00.08.0000 - Kecamatan Sungai Pinang</b>										
<b>I</b>	<b>ASPEK PELAYANAN UMUM</b>									
1	Indeks Pelayanan Publik (IPP)	Indeks	0	4,3	4,5	4,55	4,6	4,65	4,75	



**RANCANGAN AKHIR RENSTRA KECAMATAN SUNGAI PINANG  
PERIODE 2025-2029**

**TABEL 4.3 RENCANA PROGRAM / KEGIATAN / SUBKEGIATAN DAN PENDANAAN  
PEMERINTAH KOTA SAMARINDA**

BIDANG URUSAN / PROGRAM / OUTCOME / KEGIATAN / SUBKEGIATAN OUTPUT	INDIKATOR OUTCOME / OUTPUT	BASELINE TAHUN 2024	TARGET DAN PAGU INDIKATIF TAHUN										PERANGKAT DAERAH	KETERANGAN
			2026		2027		2028		2029		2030			
			TARGET	PAGU	TARGET	PAGU	TARGET	PAGU	TARGET	PAGU	TARGET	PAGU		
(01)	(02)	(03)	(04)	(05)	(06)	(07)	(08)	(09)	(10)	(11)	(12)	(13)	(14)	(15)
7.01 - KECAMATAN				53.702.583.917		54.243.059.500		55.373.717.000		55.780.322.000		62.455.128.200		
7.01.01 - PROGRAM PENUNJANG URUSAN PEMERINTAHAN DAERAH KABUPATEN/KOTA				21.593.149.717		22.061.385.300		22.402.892.800		22.750.950.000		23.157.969.000		
Meningkatnya kualitas tata kelola dan kinerja perangkat daerah di Kecamatan Sungai Pinang	Nilai Hasil Evaluasi Akuntabilitas Kinerja Instansi Pemerintah (AKIP) Perangkat Daerah (Nilai)	74	77,35	21.593.149.717	77,45	22.061.385.300	77,5	22.402.892.800	77,65	22.750.950.000	77,7	23.157.969.000	7.01.0.00.0.00.08.00 00 - Kecamatan Sungai Pinang	
	Indeks Kepuasan Masyarakat (IKM) (Indeks)	81	90		90,25		90,5		91		91,5			
7.01.01.2.01 - Perencanaan, Penganggaran, dan Evaluasi Kinerja Perangkat Daerah				200.000.000		200.000.000		279.257.753		282.052.492		284.870.832		
Persentase dokumen Perencanaan, Penganggaran, dan Evaluasi Kinerja Perangkat Daerah yang disusun sesuai SOP	Jumlah Dokumen RKA-SKPD dan Laporan Hasil Koordinasi Penyusunan Dokumen RKA-SKPD (Dokumen)	1	1	200.000.000	1	200.000.000	1	279.257.753	1	82.052.492	1	284.870.832		
	Jumlah Laporan Capaian Kinerja dan Ikhtisar Realisasi Kinerja SKPD dan Laporan Hasil Koordinasi Penyusunan Laporan Capaian Kinerja dan Ikhtisar Realisasi Kinerja SKPD (Laporan)	1	1		1		1		1		1			
	Jumlah Laporan Evaluasi Kinerja Perangkat Daerah (Laporan)	5	4		4		4		4		4			



**RANCANGAN AKHIR RENSTRA KECAMATAN SUNGAI PINANG  
PERIODE 2025-2029**

	Jumlah Dokumen Perubahan RKA-SKPD dan Laporan Hasil Koordinasi Penyusunan Dokumen Perubahan RKA-SKPD (Dokumen)	1	1		1		1		1		1			
	Jumlah Dokumen Perubahan DPA-SKPD dan Laporan Hasil Koordinasi Penyusunan Dokumen Perubahan DPA-SKPD (Dokumen)	1	1		1		1		1		1			
	Jumlah Dokumen Perencanaan Perangkat Daerah (Dokumen)	1	4		4		4		4		4			
	Jumlah Dokumen DPA-SKPD dan Laporan Hasil Koordinasi Penyusunan Dokumen DPA-SKPD (Dokumen)	1	1		1		1		1		1			
7.01.01.2.01.0001 - Penyusunan Dokumen Perencanaan Perangkat Daerah				75.000.000		75.000.000		128.787.625		130.075.501		131.376.256		
Tersusunnya Dokumen Perencanaan Perangkat Daerah	Jumlah Dokumen Perencanaan Perangkat Daerah (Dokumen)	1	4	75.000.000	4	75.000.000	4	128.787.625	4	130.075.501	4	131.376.256		
7.01.01.2.01.0002 - Koordinasi dan Penyusunan Dokumen RKA-SKPD				0		0		5.740.657		5.798.604		5.856.044		
Tersedianya Dokumen RKA-SKPD dan Laporan Hasil Koordinasi Penyusunan Dokumen RKA-SKPD	Jumlah Dokumen RKA-SKPD dan Laporan Hasil Koordinasi Penyusunan Dokumen RKA-SKPD (Dokumen)	1	1	0	1	0	1	5.740.657	1	5.798.604	1	5.856.044		
(01)	(02)	(03)	(04)	(05)	(06)	(07)	(08)	(09)	(10)	(11)	(12)	(13)	(14)	(15)
7.01.01.2.01.0003 - Koordinasi dan Penyusunan Dokumen Perubahan RKA-SKPD				0		0		5.740.657		5.798.604		5.856.044		
Tersedianya Dokumen Perubahan RKA-SKPD dan Laporan Hasil Koordinasi Penyusunan Dokumen Perubahan RKA-SKPD	Jumlah Dokumen Perubahan RKA-SKPD dan Laporan Hasil Koordinasi Penyusunan Dokumen Perubahan RKA-SKPD (Dokumen)	1	1	0	1	0	1	5.740.657	1	5.798.604	1	5.856.044		
7.01.01.2.01.0004 - Koordinasi dan Penyusunan DPA-SKPD				0		0		5.740.657		5.798.604		5.856.044		
Tersedianya Dokumen DPA-SKPD dan Laporan Hasil Koordinasi Penyusunan Dokumen DPA-SKPD	Jumlah Dokumen DPA-SKPD dan Laporan Hasil Koordinasi Penyusunan Dokumen DPA-SKPD (Dokumen)	1	1	0	1	0	1	5.740.657	1	5.798.604	1	5.856.044		



**RANCANGAN AKHIR RENSTRA KECAMATAN SUNGAI PINANG  
PERIODE 2025-2029**

7.01.01.2.01.0005 - Koordinasi dan Penyusunan Perubahan DPA- SKPD				0		0		5.740.657		5.798.604		5.856.044		
Tersedianya Dokumen Perubahan DPA-SKPD dan Laporan Hasil Koordinasi Penyusunan Dokumen Perubahan DPA-SKPD	Jumlah Dokumen Perubahan DPA-SKPD dan Laporan Hasil Koordinasi Penyusunan Dokumen Perubahan DPA-SKPD (Dokumen)	1	1	0	1	0	1	5.740.657	1	5.798.604	1	5.856.044		
7.01.01.2.01.0006 - Koordinasi dan Penyusunan Laporan Capaian Kinerja dan Ikhtisar Realisasi Kinerja SKPD				75.000.000		75.000.000		76.507.500		77.272.575		78.045.300		
Tersedianya Laporan Capaian Kinerja dan Ikhtisar Realisasi Kinerja SKPD dan Laporan Hasil Koordinasi Penyusunan Laporan Capaian Kinerja dan Ikhtisar Realisasi Kinerja SKPD	Jumlah Laporan Capaian Kinerja dan Ikhtisar Realisasi Kinerja SKPD dan Laporan Hasil Koordinasi Penyusunan Laporan Capaian Kinerja dan Ikhtisar Realisasi Kinerja SKPD (Laporan)	1	1	75.000.000	1	75.000.000	1	76.507.500	1	77.272.575	1	78.045.300		
7.01.01.2.01.0007 - Evaluasi Kinerja Perangkat Daerah				50.000.000		50.000.000		51.000.000		51.510.000		52.025.100		
Terlaksananya Evaluasi Kinerja Perangkat Daerah	Jumlah Laporan Evaluasi Kinerja Perangkat Daerah (Laporan)	5	4	50.000.000	4	50.000.000	4	51.000.000	4	51.510.000	4	52.025.100		
7.01.01.2.02 - Administrasi Keuangan Perangkat Daerah				18.545.562.886		19.188.573.369		19.121.094.999		19.436.332.206		19.810.207.545		
Persentase laporan keuangan perangkat daerah yang disusun dan dilaporkan secara tepat waktu	Jumlah Orang yang Menerima Gaji dan Tunjangan ASN (Orang/bulan)	70	94	18.545.562.886	125	19.188.573.369	125	19.121.094.999	125	19.436.332.206	125	19.810.207.545		
	Jumlah Laporan Keuangan Akhir Tahun SKPD dan Laporan Hasil Koordinasi Penyusunan Laporan Keuangan Akhir Tahun SKPD (Laporan)	11	4		4		4		4		4			
	Jumlah Dokumen Hasil Penyediaan Administrasi Pelaksanaan Tugas ASN (Dokumen)	1	1		1		1		1		1			
7.01.01.2.02.0001 - Penyediaan Gaji dan Tunjangan ASN				16.339.944.787		16.939.627.347		16.825.159.516		17.118.187.369		17.469.631.259		
Tersedianya Gaji dan Tunjangan ASN	Jumlah Orang yang Menerima Gaji dan Tunjangan ASN (Orang/bulan)	70	94	16.339.944.787	125	16.939.627.347	125	16.825.159.516	125	17.118.187.369	125	17.469.631.259		
7.01.01.2.02.0002 - Penyediaan Administrasi Pelaksanaan Tugas ASN				2.155.618.099		2.198.946.022		2.220.935.483		2.243.144.837		2.265.576.286		



**RANCANGAN AKHIR RENSTRA KECAMATAN SUNGAI PINANG  
PERIODE 2025-2029**

Tersedianya Administrasi Pelaksanaan Tugas ASN	Jumlah Dokumen Hasil Penyediaan Administrasi Pelaksanaan Tugas ASN (Dokumen)	1	1	2.155.618.099	1	2.198.946.022	1	2.220.935.483	1	2.243.144.837	1	2.265.576.286		
7.01.01.2.02.0005 - Koordinasi dan Penyusunan Laporan Keuangan Akhir Tahun SKPD				50.000.000		50.000.000		75.000.000		75.000.000		75.000.000		
(01)	(02)	(03)	(04)	(05)	(06)	(07)	(08)	(09)	(10)	(11)	(12)	(13)	(14)	(15)
Tersedianya Laporan Keuangan Akhir Tahun SKPD dan Laporan Hasil Koordinasi Penyusunan Laporan Keuangan Akhir Tahun SKPD	Jumlah Laporan Keuangan Akhir Tahun SKPD dan Laporan Hasil Koordinasi Penyusunan Laporan Keuangan Akhir Tahun SKPD (Laporan)	11	4	50.000.000	4	50.000.000	4	75.000.000	4	75.000.000	4	75.000.000		
7.01.01.2.05 - Administrasi Kepegawaian Perangkat Daerah				100.000.000		153.371.272		356.904.985		360.474.035		364.078.299		
Persentase Pegawai Perangkat Daerah yang mendapat pelayanan Kepegawaian	Jumlah Orang yang Mengikuti Bimbingan Teknis Implementasi Peraturan Perundang-Undangan (Orang)	4	6	100.000.000	6	153.371.272	6	356.904.985	6	360.474.035	6	364.078.299		
	Jumlah Paket Pakaian Dinas beserta Atribut Kelengkapan (Paket)	1	1		1		1		1					
	Jumlah Pegawai Berdasarkan Tugas dan Fungsi yang Mengikuti Pendidikan dan Pelatihan (Orang)	4	4		6		6		6		6			
7.01.01.2.05.0002 - Pengadaan Pakaian Dinas beserta Atribut Kelengkapannya				40.000.000		62.192.850		62.814.779		63.442.927		64.077.356		
Tersedianya Pakaian Dinas beserta Atribut Kelengkapan	Jumlah Paket Pakaian Dinas beserta Atribut Kelengkapan (Paket)	1	1	40.000.000	1	62.192.850	1	62.814.779	1	63.442.927	1	64.077.356		
7.01.01.2.05.0009 - Pendidikan dan Pelatihan Pegawai Berdasarkan Tugas dan Fungsi				25.000.000		37.775.784		139.153.542		140.545.077		141.950.052		
Terlaksananya Pendidikan dan Pelatihan Pegawai Berdasarkan Tugas dan Fungsi	Jumlah Pegawai Berdasarkan Tugas dan Fungsi yang Mengikuti Pendidikan dan Pelatihan (Orang)	4	4	25.000.000	6	37.775.784	6	139.153.542	6	140.545.077	6	141.950.052		
7.01.01.2.05.0011 - Bimbingan Teknis Implementasi Peraturan Perundang-Undangan				35.000.000		53.402.638		154.936.664		156.486.031		158.050.891		



**RANCANGAN AKHIR RENSTRA KECAMATAN SUNGAI PINANG  
PERIODE 2025-2029**

Terlaksananya Bimbingan Teknis Implementasi Peraturan Perundang-Undangan	Jumlah Orang yang Mengikuti Bimbingan Teknis Implementasi Peraturan Perundang-Undangan (Orang)	4	6	35.000.000	6	53.402.638	6	154.936.664	6	156.486.031	6	158.050.891		
7.01.01.2.06 - Administrasi Umum Perangkat Daerah				482.000.000		308.426.214		311.510.475		314.625.579		317.771.835		
Persentase kegiatan administrasi umum perangkat daerah yang terpenuhi	Jumlah Paket Peralatan dan Perlengkapan Kantor yang Disediakan (Paket)	1	1	482.000.000	1	308.426.214	1	311.510.475	1	314.625.579	1	317.771.835		
	Jumlah Paket Peralatan Rumah Tangga yang Disediakan (Paket)	1	1		1		1		1		1			
	Jumlah Dokumen Bahan Bacaan dan Peraturan Perundang-Undangan yang Disediakan (Dokumen)	1	1		1		1		1		1			
	Jumlah Laporan Fasilitas Kunjungan Tamu (Laporan)	1	1		1		1		1		1			
	Jumlah Laporan Penyelenggaraan Rapat Koordinasi dan Konsultasi SKPD (Laporan)	1	1		1		1		1		1			
	Jumlah Paket Bahan Logistik Kantor yang Disediakan (Paket)	1	1		1		1		1		1			
	Jumlah Paket Barang Cetak dan Penggandaan yang Disediakan (Paket)	1	1		1		1		1		1			
	Jumlah Paket Komponen Instalasi Listrik/Penerangan Bangunan Kantor yang Disediakan (Paket)	1	1		1		1		1		1			
<i>(01)</i>	<i>(02)</i>	<i>(03)</i>	<i>(04)</i>	<i>(05)</i>	<i>(06)</i>	<i>(07)</i>	<i>(08)</i>	<i>(09)</i>	<i>(10)</i>	<i>(11)</i>	<i>(12)</i>	<i>(13)</i>	<i>(14)</i>	<i>(15)</i>
7.01.01.2.06.0001 - Penyediaan Komponen Instalasi Listrik/Penerangan Bangunan Kantor				30.000.000		33.102.245		33.433.267		33.767.600		34.105.276		
Tersedianya Komponen Instalasi Listrik/Penerangan Bangunan Kantor	Jumlah Paket Komponen Instalasi Listrik/Penerangan Bangunan Kantor yang Disediakan (Paket)	1	1	30.000.000	1	33.102.245	1	33.433.267	1	33.767.600	1	34.105.276		
7.01.01.2.06.0002 - Penyediaan Peralatan dan Perlengkapan Kantor				200.000.000		51.005.000		51.515.050		52.030.200		52.550.502		



**RANCANGAN AKHIR RENSTRA KECAMATAN SUNGAI PINANG  
PERIODE 2025-2029**

Tersedianya Peralatan dan Perlengkapan Kantor	Jumlah Paket Peralatan dan Perlengkapan Kantor yang Disediakan (Paket)	1	1	200.000.000	1	51.005.000	1	51.515.050	1	52.030.200	1	52.550.502		
7.01.01.2.06.0003 - Penyediaan Peralatan Rumah Tangga				45.000.000		40.804.000		41.212.040		41.624.160		42.040.402		
Tersedianya Peralatan Rumah Tangga	Jumlah Paket Peralatan Rumah Tangga yang Disediakan (Paket)	1	1	45.000.000	1	40.804.000	1	41.212.040	1	41.624.160	1	42.040.402		
7.01.01.2.06.0004 - Penyediaan Bahan Logistik Kantor				45.000.000		11.731.150		11.848.461		11.966.946		12.086.615		
Tersedianya Bahan Logistik Kantor	Jumlah Paket Bahan Logistik Kantor yang Disediakan (Paket)	1	1	45.000.000	1	11.731.150	1	11.848.461	1	11.966.946	1	12.086.615		
7.01.01.2.06.0005 - Penyediaan Barang Cetak dan Penggandaan				45.000.000		49.576.860		50.072.628		50.573.354		51.079.088		
Tersedianya Barang Cetak dan Penggandaan	Jumlah Paket Barang Cetak dan Penggandaan yang Disediakan (Paket)	1	1	45.000.000	1	49.576.860	1	50.072.628	1	50.573.354	1	51.079.088		
7.01.01.2.06.0006 - Penyediaan Bahan Bacaan dan Peraturan Perundang-undangan				5.000.000		3.060.300		3.090.903		3.121.812		3.153.030		
Tersedianya Bahan Bacaan dan Peraturan Perundang-undangan	Jumlah Dokumen Bahan Bacaan dan Peraturan Perundang-Undangan yang Disediakan (Dokumen)	1	1	5.000.000	1	3.060.300	1	3.090.903	1	3.121.812	1	3.153.030		
7.01.01.2.06.0008 - Fasilitas Kunjungan Tamu				12.000.000		12.241.200		12.363.612		12.487.248		12.612.120		
Terlaksananya Fasilitas Kunjungan Tamu	Jumlah Laporan Fasilitas Kunjungan Tamu (Laporan)	1	1	12.000.000	1	12.241.200	1	12.363.612	1	12.487.248	1	12.612.120		
7.01.01.2.06.0009 - Penyelenggaraan Rapat Koordinasi dan Konsultasi SKPD				100.000.000		106.905.459		107.974.514		109.054.259		110.144.802		
Terlaksananya Penyelenggaraan Rapat Koordinasi dan Konsultasi SKPD	Jumlah Laporan Penyelenggaraan Rapat Koordinasi dan Konsultasi SKPD (Laporan)	1	1	100.000.000	1	106.905.459	1	107.974.514	1	109.054.259	1	110.144.802		
7.01.01.2.07 - Pengadaan Barang Milik Daerah Penunjang Urusan Pemerintah Daerah				992.430.000		1.089.875.243		1.201.773.995		1.213.791.734		1.225.929.650		
Tingkat pemenuhan Barang Milik Daerah Penunjang	Jumlah Unit Sarana dan Prasarana Gedung Kantor atau Bangunan Lainnya yang Disediakan (Unit)	6	6	992.430.000	6	1.089.875.243	6	1.201.773.995	6	1.213.791.734	6	1.225.929.650		
	Jumlah Paket Mebel yang Disediakan (Unit)	5	5		5		5		5		5			



**RANCANGAN AKHIR RENSTRA KECAMATAN SUNGAI PINANG  
PERIODE 2025-2029**

(01)	(02)	(03)	(04)	(05)	(06)	(07)	(08)	(09)	(10)	(11)	(12)	(13)	(14)	(15)
	Jumlah Unit Kendaraan Dinas Operasional atau Lapangan yang Disediakan (Unit)	6	1		1		1		1		1			
	Jumlah Unit Peralatan dan Mesin Lainnya yang Disediakan (Unit)	0	2		2		2		2		2			
	Jumlah Unit Kendaraan Perorangan Dinas atau Kendaraan Dinas Jabatan yang Disediakan (Unit)	7	7		7		7		7		7			
	Jumlah Unit Sarana dan Prasarana Pendukung Gedung Kantor atau Bangunan Lainnya yang Disediakan (Unit)	6	6		6		6		6		6			
7.01.01.2.07.0001 - Pengadaan Kendaraan Perorangan Dinas atau Kendaraan Dinas Jabatan				772.430.000		787.955.843		795.835.401		803.793.755		811.831.692		
Tersedianya Kendaraan Perorangan Dinas atau Kendaraan Dinas Jabatan	Jumlah Unit Kendaraan Perorangan Dinas atau Kendaraan Dinas Jabatan yang Disediakan (Unit)	7	7	772.430.000	7	787.955.843	7	795.835.401	7	803.793.755	7	811.831.692		
7.01.01.2.07.0002 - Pengadaan Kendaraan Dinas Operasional atau Lapangan				50.000.000		51.005.000		51.515.050		52.030.200		52.550.502		
Tersedianya Kendaraan Dinas Operasional atau Lapangan	Jumlah Unit Kendaraan Dinas Operasional atau Lapangan yang Disediakan (Unit)	6	1	50.000.000	1	51.005.000	1	51.515.050	1	52.030.200	1	52.550.502		
7.01.01.2.07.0005 - Pengadaan Mebel				50.000.000		20.402.000		20.606.020		20.812.080		21.020.201		
Tersedianya Mebel	Jumlah Paket Mebel yang Disediakan (Unit)	5	5	50.000.000	5	20.402.000	5	20.606.020	5	20.812.080	5	21.020.201		
7.01.01.2.07.0006 - Pengadaan Peralatan dan Mesin Lainnya				20.000.000		10.201.000		10.303.010		10.406.040		10.510.100		
Tersedianya Peralatan dan Mesin Lainnya	Jumlah Unit Peralatan dan Mesin Lainnya yang Disediakan (Unit)	0	2	20.000.000	2	10.201.000	2	10.303.010	2	10.406.040	2	10.510.100		
7.01.01.2.07.0010 - Pengadaan Sarana dan Prasarana Gedung Kantor atau Bangunan Lainnya				50.000.000		118.301.400		220.484.414		222.689.258		224.916.150		
Tersedianya Sarana dan Prasarana Gedung Kantor atau Bangunan Lainnya	Jumlah Unit Sarana dan Prasarana Gedung Kantor atau Bangunan Lainnya yang Disediakan (Unit)	6	6	50.000.000	6	118.301.400	6	220.484.414	6	222.689.258	6	224.916.150		



**RANCANGAN AKHIR RENSTRA KECAMATAN SUNGAI PINANG  
PERIODE 2025-2029**

7.01.01.2.07.0011 - Pengadaan Sarana dan Prasarana Pendukung Gedung Kantor atau Bangunan Lainnya				50.000.000		102.010.000		103.030.100		104.060.401		105.101.005		
Tersedianya Sarana dan Prasarana Pendukung Gedung Kantor atau Bangunan Lainnya	Jumlah Unit Sarana dan Prasarana Pendukung Gedung Kantor atau Bangunan Lainnya yang Disediakan (Unit)	6	6	50.000.000	6	102.010.000	6	103.030.100	6	104.060.401	6	105.101.005		
7.01.01.2.08 - Penyediaan Jasa Penunjang Urusan Pemerintahan Daerah				470.208.331		443.956.018		448.395.578		452.879.390		457.408.329		
Persentase jasa penunjang yang terpenuhi sesuai SOP	Jumlah Laporan Penyediaan Jasa Peralatan dan Perlengkapan Kantor yang Disediakan (Laporan)	1	1	470.208.331	1	443.956.018	1	448.395.578	1	452.879.390	1	457.408.329		
	Jumlah Laporan Penyediaan Jasa Komunikasi, Sumber Daya Air dan Listrik yang Disediakan (Laporan)	12	12		12		12		12		12			
	Jumlah Laporan Penyediaan Jasa Pelayanan Umum Kantor yang Disediakan (Laporan)	1	1		1		1		1		1			
7.01.01.2.08.0002 - Penyediaan Jasa Komunikasi, Sumber Daya Air dan Listrik				395.208.331		403.152.018		407.183.538		411.255.374		415.367.927		
Tersedianya Jasa Komunikasi, Sumber Daya Air dan Listrik	Jumlah Laporan Penyediaan Jasa Komunikasi, Sumber Daya Air dan Listrik yang Disediakan (Laporan)	12	12	395.208.331	12	403.152.018	12	407.183.538	12	411.255.374	12	415.367.927		
7.01.01.2.08.0003 - Penyediaan Jasa Peralatan dan Perlengkapan Kantor				25.000.000		20.402.000		20.606.020		20.812.008		21.020.201		
Tersedianya Jasa Peralatan dan Perlengkapan Kantor	Jumlah Laporan Penyediaan Jasa Peralatan dan Perlengkapan Kantor yang Disediakan (Laporan)	1	1	25.000.000	1	20.402.000	1	20.606.020	1	20.812.008	1	21.020.201		
<i>(01)</i>	<i>(02)</i>	<i>(03)</i>	<i>(04)</i>	<i>(05)</i>	<i>(06)</i>	<i>(07)</i>	<i>(08)</i>	<i>(09)</i>	<i>(10)</i>	<i>(11)</i>	<i>(12)</i>	<i>(13)</i>	<i>(14)</i>	<i>(15)</i>
7.01.01.2.08.0004 - Penyediaan Jasa Pelayanan Umum Kantor				50.000.000		20.402.000		20.606.020		20.812.008		21.020.201		
Tersedianya Jasa Pelayanan Umum Kantor	Jumlah Laporan Penyediaan Jasa Pelayanan Umum Kantor yang Disediakan (Laporan)	1	1	50.000.000	1	20.402.000	1	20.606.020	1	20.812.008	1	21.020.201		
7.01.01.2.09 - Pemeliharaan Barang Milik Daerah Penunjang Urusan Pemerintahan Daerah				802.948.500		677.183.184		683.955.015		690.794.564		697.702.510		



**RANCANGAN AKHIR RENSTRA KECAMATAN SUNGAI PINANG  
PERIODE 2025-2029**

Persentase Barang Milik Daerah Penunjang Urusan Pemerintahan Daerah dalam kondisi baik	Jumlah Kendaraan Perorangan Dinas atau Kendaraan Dinas Jabatan yang Dipelihara dan dibayarkan Pajaknya (Unit)	15	14	802.948.500	14	677.183.184	14	683.955.015	14	690.794.564	14	697.702.510		
	Jumlah Sarana dan Prasarana Gedung Kantor atau Bangunan Lainnya yang Dipelihara/Direhabilitasi (Unit)		6		6		6		6		6			
	Jumlah Peralatan dan Mesin Lainnya yang Dipelihara (Unit)	6	6		6		6		6		6			
	Jumlah Gedung Kantor dan Bangunan Lainnya yang Dipelihara/Direhabilitasi (Unit)	6	6		6		6		6		6			
	Jumlah Kendaraan Dinas Operasional atau Lapangan yang Dipelihara dan dibayarkan Pajak dan Perizinannya (Unit)	6	9		9		9		9		9			
7.01.01.2.09.0001 - Penyediaan Jasa Pemeliharaan, Biaya Pemeliharaan, dan Pajak Kendaraan Perorangan Dinas atau Kendaraan Dinas Jabatan				377.085.000		345.140.634		348.592.040		352.077.960		355.598.740		
Tersedianya Jasa Pemeliharaan, Biaya Pemeliharaan dan Pajak Kendaraan Perorangan Dinas atau Kendaraan Dinas Jabatan	Jumlah Kendaraan Perorangan Dinas atau Kendaraan Dinas Jabatan yang Dipelihara dan dibayarkan Pajaknya (Unit)	15	14	377.085.000	14	345.140.634	14	348.592.040	14	352.077.960	14	355.598.740		
7.01.01.2.09.0002 - Penyediaan Jasa Pemeliharaan, Biaya Pemeliharaan, Pajak dan Perizinan Kendaraan Dinas Operasional atau Lapangan				150.863.500		89.768.800		90.666.488		91.573.152		92.488.884		
Tersedianya Jasa Pemeliharaan, Biaya Pemeliharaan, Pajak dan Perizinan Kendaraan Dinas Operasional atau Lapangan	Jumlah Kendaraan Dinas Operasional atau Lapangan yang Dipelihara dan dibayarkan Pajak dan Perizinannya (Unit)	6	9	150.863.500	9	89.768.800	9	90.666.488	9	91.573.152	9	92.488.884		
7.01.01.2.09.0006 - Pemeliharaan Peralatan dan Mesin Lainnya				50.000.000		25.502.500		25.757.525		26.015.100		26.275.251		
Terlaksananya Pemeliharaan Peralatan dan Mesin Lainnya	Jumlah Peralatan dan Mesin Lainnya yang Dipelihara (Unit)	6	6	50.000.000	6	25.502.500	6	25.757.525	6	26.015.100	6	26.275.251		
7.01.01.2.09.0009 - Pemeliharaan/Rehabilitasi Gedung Kantor dan Bangunan Lainnya				150.000.000		114.761.250		115.908.862		117.067.951		118.238.630		



**RANCANGAN AKHIR RENSTRA KECAMATAN SUNGAI PINANG  
PERIODE 2025-2029**

Terlaksananya Pemeliharaan/Rehabilitasi Gedung Kantor dan Bangunan Lainnya	Jumlah Gedung Kantor dan Bangunan Lainnya yang Dipelihara/Direhabilitasi (Unit)	6	6	150.000.000	6	114.761.250	6	115.908.862	6	117.067.951	6	118.238.630		
7.01.01.2.09.0010 - Pemeliharaan/Rehabilitasi Sarana dan Prasarana Gedung Kantor atau Bangunan Lainnya				75.000.000		102.010.000		103.030.100		104.060.401		105.101.005		
Terlaksananya Pemeliharaan/Rehabilitasi Sarana dan Prasarana Gedung Kantor atau Bangunan Lainnya	Jumlah Sarana dan Prasarana Gedung Kantor atau Bangunan Lainnya yang Dipelihara/Direhabilitasi (Unit)		6	75.000.000	6	102.010.000	6	103.030.100	6	104.060.401	6	105.101.005		
<i>(01)</i>	<i>(02)</i>	<i>(03)</i>	<i>(04)</i>	<i>(05)</i>	<i>(06)</i>	<i>(07)</i>	<i>(08)</i>	<i>(09)</i>	<i>(10)</i>	<i>(11)</i>	<i>(12)</i>	<i>(13)</i>	<i>(14)</i>	<i>(15)</i>
7.01.02 - PROGRAM PENYELENGGARAAN PEMERINTAHAN DAN PELAYANAN PUBLIK				3.010.000.000		3.082.240.000		3.127.390.000		3.185.937.800		3.253.725.000		
Meningkatnya Kualitas Layanan Masyarakat di Kecamatan Sungai Pinang	Persentase Layanan Masyarakat yang Terselesaikan (%)	81	92	1.900.000.000	93	1.898.350.000	94	1.903.077.035	95	1.951.381.707	96	1.982.871.465	7.01.0.00.0.00.08.00 00 - Kecamatan Sungai Pinang	
7.01.02.2.01 - Koordinasi Penyelenggaraan Kegiatan Pemerintahan di Tingkat Kecamatan				1.900.000.000		1.898.350.000		1.903.077.035		1.951.381.707		1.982.871.465		
Jumlah Dokumen Peningkatan Efektifitas Kegiatan Pemerintahan di Tingkat Kecamatan	Jumlah Dokumen Peningkatan Efektifitas Kegiatan Pemerintahan di Tingkat Kecamatan (Dokumen)	2	2	1.900.000.000	2	1.898.350.000	2	1.903.077.035	2	1.951.381.707	2	1.982.871.465		
7.01.02.2.01.0002 - Peningkatan Efektifitas Kegiatan Pemerintahan di Tingkat Kecamatan				1.900.000.000		1.898.350.000		1.903.077.035		1.951.381.707		1.982.871.465		
Meningkatnya Efektifitas Kegiatan Pemerintahan di Tingkat Kecamatan	Jumlah Dokumen Peningkatan Efektifitas Kegiatan Pemerintahan di Tingkat Kecamatan (Dokumen)	2	2	1.900.000.000	2	1.898.350.000	2	1.903.077.035	2	1.951.381.707	2	1.982.871.465		
Meningkatnya Kualitas Layanan Masyarakat di Kelurahan Bandara	Persentase Layanan Masyarakat yang Terselesaikan (%)	81	92	170.000.000	93	183.943.500	94	185.782.935	95	187.640.764	96	394.307.548	7.01.0.00.0.00.08.00 03 - Kelurahan Bandara	
7.01.02.2.01 - Koordinasi Penyelenggaraan Kegiatan Pemerintahan di Tingkat Kecamatan				170.000.000		183.943.500		185.782.935		187.640.764		394.307.548		
Jumlah Dokumen Koordinasi Penyelenggaraan Kegiatan Pemerintahan di Tingkat Kecamatan yang Ditindaklanjuti	Jumlah Dokumen Peningkatan Efektifitas Kegiatan Pemerintahan di Tingkat Kecamatan (Dokumen)	2	2	170.000.000	2	183.943.500	2	185.782.935	2	187.640.764	2	394.307.548		



**RANCANGAN AKHIR RENSTRA KECAMATAN SUNGAI PINANG  
PERIODE 2025-2029**

7.01.02.2.01.0002 - Peningkatan Efektifitas Kegiatan Pemerintahan di Tingkat Kecamatan				170.000.000		183.943.500		185.782.935		187.640.764		394.307.548		
Meningkatnya Efektifitas Kegiatan Pemerintahan di Tingkat Kecamatan	Jumlah Dokumen Peningkatan Efektifitas Kegiatan Pemerintahan di Tingkat Kecamatan (Dokumen)	2	2	170.000.000	2	183.943.500	2	185.782.935	2	187.640.764	2	394.307.548		
Meningkatnya Kualitas Layanan Masyarakat di Kelurahan Gunung Lingai	Persentase Layanan Masyarakat yang Terselesaikan (%)	81	92	170.000.000	93	343.216.000	94	164.848.160	95	166.496.641	96	172.951.984	7.01.0.00.0.00.08.00 04 - Kelurahan Gunung Lingai	
7.01.02.2.01 - Koordinasi Penyelenggaraan Kegiatan Pemerintahan di Tingkat Kecamatan				170.000.000		343.216.000		164.848.160		166.496.641		172.951.984		
Jumlah Dokumen Koordinasi Penyelenggaraan Kegiatan Pemerintahan di Tingkat Kecamatan yang Ditindaklanjuti	Jumlah Dokumen Peningkatan Efektifitas Kegiatan Pemerintahan di Tingkat Kecamatan (Dokumen)	2	2	170.000.000	2	343.216.000	2	164.848.160	2	166.496.641	2	172.951.984		
7.01.02.2.01.0002 - Peningkatan Efektifitas Kegiatan Pemerintahan di Tingkat Kecamatan				170.000.000		343.216.000		164.848.160		166.496.641		172.951.984		
Meningkatnya Efektifitas Kegiatan Pemerintahan di Tingkat Kecamatan	Jumlah Dokumen Peningkatan Efektifitas Kegiatan Pemerintahan di Tingkat Kecamatan (Dokumen)	2	2	170.000.000	2	343.216.000	2	164.848.160	2	166.496.641	2	172.951.984		
Meningkatnya Kualitas Layanan Masyarakat di Kelurahan Mugirejo	Persentase Layanan Masyarakat yang Terselesaikan (%)	81	92	350.000.000	93	182.243.500	94	184.065.935	95	185.906.594	96	192.556.036	7.01.0.00.0.00.08.00 05 - Kelurahan Mugirejo	
(01)	(02)	(03)	(04)	(05)	(06)	(07)	(08)	(09)	(10)	(11)	(12)	(13)	(14)	(15)
7.01.02.2.01 - Koordinasi Penyelenggaraan Kegiatan Pemerintahan di Tingkat Kecamatan				350.000.000		182.243.500		184.065.935		185.906.594		192.556.036		
Persentase Layanan Masyarakat yang Terselesaikan	Jumlah Dokumen Peningkatan Efektifitas Kegiatan Pemerintahan di Tingkat Kecamatan (Dokumen)	2	2	350.000.000	2	182.243.500	2	184.065.935	2	185.906.594	2	192.556.036		
7.01.02.2.01.0002 - Peningkatan Efektifitas Kegiatan Pemerintahan di Tingkat Kecamatan				350.000.000		182.243.500		184.065.935		185.906.594		192.556.036		
Meningkatnya Efektifitas Kegiatan Pemerintahan di Tingkat Kecamatan	Jumlah Dokumen Peningkatan Efektifitas Kegiatan Pemerintahan di Tingkat Kecamatan (Dokumen)	2	2	350.000.000	2	182.243.500	2	184.065.935	2	185.906.594	2	192.556.036		



**RANCANGAN AKHIR RENSTRA KECAMATAN SUNGAI PINANG  
PERIODE 2025-2029**

Meningkatnya Kualitas Layanan Masyarakat di Kelurahan Sungai Pinang Dalam	Persentase Layanan Masyarakat yang Terselasaikan (%)	81	92	250.000.000	93	237.243.500	94	239.615.935	95	442.012.094	96	251.222.591	7.01.0.00.0.00.08.00 02 - Kelurahan Sungai Pinang Dalam	
7.01.02.2.01 - Koordinasi Penyelenggaraan Kegiatan Pemerintahan di Tingkat Kecamatan				250.000.000		237.243.500		239.615.935		442.012.094		251.222.591		
Persentase Layanan Masyarakat yang Terselasaikan	Jumlah Dokumen Peningkatan Efektifitas Kegiatan Pemerintahan di Tingkat Kecamatan (Dokumen)	2	2	250.000.000	2	237.243.500	2	239.615.935	2	442.012.094	2	251.222.591		
7.01.02.2.01.0002 - Peningkatan Efektifitas Kegiatan Pemerintahan di Tingkat Kecamatan				250.000.000		237.243.500		239.615.935		442.012.094		251.222.591		
Meningkatnya Efektifitas Kegiatan Pemerintahan di Tingkat Kecamatan	Jumlah Dokumen Peningkatan Efektifitas Kegiatan Pemerintahan di Tingkat Kecamatan (Dokumen)	2	2	250.000.000	2	237.243.500	2	239.615.935	2	442.012.094	2	251.222.591		
Meningkatnya Kualitas Layanan Masyarakat di Kelurahan Temindung Permai	Persentase Layanan Masyarakat yang Terselasaikan (%)	81	92	170.000.000	93	237.243.500	94	450.000.000	95	252.500.000	96	259.815.376	7.01.0.00.0.00.08.00 01 - Kelurahan Temindung Permai	
7.01.02.2.01 - Koordinasi Penyelenggaraan Kegiatan Pemerintahan di Tingkat Kecamatan				170.000.000		237.243.500		450.000.000		252.500.000		259.815.376		
umlah Dokumen Koordinasi Penyelenggaraan Kegiatan Pemerintahan di Tingkat Kecamatan yang Ditindaklanjuti	Jumlah Dokumen Peningkatan Efektifitas Kegiatan Pemerintahan di Tingkat Kecamatan (Dokumen)	2	2	170.000.000	2	237.243.500	2	450.000.000	2	252.500.000	2	259.815.376		
7.01.02.2.01.0002 - Peningkatan Efektifitas Kegiatan Pemerintahan di Tingkat Kecamatan				170.000.000		237.243.500		450.000.000		252.500.000		259.815.376		
Meningkatnya Efektifitas Kegiatan Pemerintahan di Tingkat Kecamatan	Jumlah Dokumen Peningkatan Efektifitas Kegiatan Pemerintahan di Tingkat Kecamatan (Dokumen)	2	2	170.000.000	2	237.243.500	2	450.000.000	2	252.500.000	2	259.815.376		
7.01.03 - PROGRAM PEMBERDAYAAN MASYARAKAT DESA DAN KELURAHAN				29.099.434.200		29.099.434.200		29.843.434.200		29.843.434.200		36.043.434.200		
Meningkatnya Kesejahteraan dan Kualitas Hidup Masyarakat melalui Program Pemberdayaan di Kecamatan Sungai Pinang	Persentase Usulan Kegiatan Pembangunan Sarana dan Prasarana, Pemberdayaan Masyarakat di Kelurahan yang Disetujui (%)	100	91	200.000.000	92	200.000.000	93	367.978.751	94	367.978.751	95	475.750.000	7.01.0.00.0.00.08.00 00 - Kecamatan Sungai Pinang	



**RANCANGAN AKHIR RENSTRA KECAMATAN SUNGAI PINANG  
PERIODE 2025-2029**

(01)	(02)	(03)	(04)	(05)	(06)	(07)	(08)	(09)	(10)	(11)	(12)	(13)	(14)	(15)
7.01.03.2.02 - Kegiatan Pemberdayaan Kelurahan				75.000.000		75.000.000		186.005.000		186.005.000		225.750.000		
Jumlah Kegiatan Pembangunan Sarana dan Prasarana Kelurahan, Kegiatan Pemberdayaan Masyarakat di Kelurahan	Jumlah Lembaga Kemasyarakatan yang Berpartisipasi dalam Forum Musyawarah Perencanaan Pembangunan di Kelurahan (Lembaga Kemasyarakatan)	12	16	75.000.000	16	75.000.000	16	186.005.000	16	186.005.000	16	225.750.000		
	Jumlah Laporan Hasil Evaluasi Kelurahan (Laporan)	5	5		5		5		5		5			
7.01.03.2.02.0001 - Peningkatan Partisipasi Masyarakat dalam Forum Musyawarah Perencanaan Pembangunan di Kelurahan				50.000.000		50.000.000		111.005.000		111.005.000		150.000.000		
Meningkatnya Partisipasi Masyarakat dalam Forum Musyawarah Perencanaan Pembangunan di Kelurahan	Jumlah Lembaga Kemasyarakatan yang Berpartisipasi dalam Forum Musyawarah Perencanaan Pembangunan di Kelurahan (Lembaga Kemasyarakatan)	12	16	50.000.000	16	50.000.000	16	111.005.000	16	111.005.000	16	150.000.000		
7.01.03.2.02.0004 - Evaluasi Kelurahan				25.000.000		25.000.000		75.000.000		75.000.000		75.750.000		
Terlaksananya Evaluasi Kelurahan	Jumlah Laporan Hasil Evaluasi Kelurahan (Laporan)	5	5	25.000.000	5	25.000.000	5	75.000.000	5	75.000.000	5	75.750.000		
7.01.03.2.03 - Pemberdayaan Lembaga Kemasyarakatan Tingkat Kecamatan				25.000.000		25.000.000		51.973.751		51.973.751		100.000.000		
Jumlah Kegiatan Lembaga Kemasyarakatan di Kecamatan dan Kelurahan	Jumlah Lembaga Kemasyarakatan yang Diselenggarakan (Lembaga Kemasyarakatan)		3	25.000.000	3	25.000.000	3	51.973.751	3	51.973.751	3	100.000.000		
7.01.03.2.03.0001 - Penyelenggaraan Lembaga Kemasyarakatan				25.000.000		25.000.000		51.973.751		51.973.751		100.000.000		
Terselenggaranya Lembaga Kemasyarakatan	Jumlah Lembaga Kemasyarakatan yang Diselenggarakan (Lembaga Kemasyarakatan)		3	25.000.000	3	25.000.000	3	51.973.751	3	51.973.751	3	100.000.000		
7.01.03.2.06 - Pemberdayaan dan Kesejahteraan Keluarga Tingkat Kecamatan dan Kelurahan				100.000.000		100.000.000		130.000.000		130.000.000		150.000.000		
Jumlah Kegiatan Pemberdayaan dan Kesejahteraan Keluarga Tingkat Kecamatan dan Kelurahan	Jumlah Keluarga yang Mengikuti Peningkatan Kesadaran Keluarga dalam Membangun Kerja Sama antar-Keluarga, Warga, dan Kelompok Masyarakat	248	248	100.000.000	248	100.000.000	248	130.000.000	248	130.000.000	248	150.000.000		



**RANCANGAN AKHIR RENSTRA KECAMATAN SUNGAI PINANG  
PERIODE 2025-2029**

	(Keluarga)													
7.01.03.2.06.0002 - Peningkatan Kesadaran Keluarga dalam Membangun Kerja Sama antar-Keluarga, Warga, dan Kelompok Masyarakat				100.000.000		100.000.000		130.000.000		130.000.000		150.000.000		
Terlaksananya Peningkatan Kesadaran Keluarga dalam Membangun Kerja Sama antar-Keluarga, Warga, dan Kelompok Masyarakat	Jumlah Keluarga yang Mengikuti Peningkatan Kesadaran Keluarga dalam Membangun Kerja Sama antar-Keluarga, Warga, dan Kelompok Masyarakat (Keluarga)	248	248	100.000.000	248	100.000.000	248	130.000.000	248	130.000.000	248	150.000.000		
Meningkatnya Kesejahteraan dan Kualitas Hidup Masyarakat melalui Program Pemberdayaan Kelurahan Bandara	Persentase Usulan Kegiatan Pembangunan Sarana dan Prasarana dan Pemberdayaan Masyarakat di Kelurahan yang Disetujui (%)	100	91	3.465.567.000	92	3.465.567.000	93	3.500.222.670	94	3.500.222.670	95	4.682.167.130	7.01.0.00.0.00.08.00 03 - Kelurahan Bandara	
7.01.03.2.02 - Kegiatan Pemberdayaan Kelurahan				3.365.567.000		3.365.567.000		3.399.222.670		3.399.222.670		4.527.167.130		
Jumlah Kegiatan Pembangunan Sarana dan Prasarana Kelurahan dan Kegiatan Pemberdayaan Masyarakat di Kelurahan	Jumlah Sarana dan Prasarana Kelurahan yang Terbangun (Unit)	29	29	3.365.567.000	29	3.365.567.000	29	3.399.222.670	29	3.399.222.670	29	4.527.167.130		
(01)	(02)	(03)	(04)	(05)	(06)	(07)	(08)	(09)	(10)	(11)	(12)	(13)	(14)	(15)
	Jumlah Pokmas dan Ormas yang Melaksanakan Pemberdayaan Masyarakat di Kelurahan (Pokmas / Ormas)	3	3		3		3		3		3			
7.01.03.2.02.0002 - Pembangunan Sarana dan Prasarana Kelurahan				1.790.400.000		1.790.400.000		1.808.304.000		1.808.304.000		2.920.339.273		
Terbangunnya Sarana dan Prasarana Kelurahan	Jumlah Sarana dan Prasarana Kelurahan yang Terbangun (Unit)	29	29	1.790.400.000	29	1.790.400.000	29	1.808.304.000	29	1.808.304.000	29	2.920.339.273		
7.01.03.2.02.0003 - Pemberdayaan Masyarakat di Kelurahan				1.575.167.000		1.575.167.000		1.590.918.670		1.590.918.670		1.606.827.857		
Terlaksananya Pemberdayaan Masyarakat di Kelurahan	Jumlah Pokmas dan Ormas yang Melaksanakan Pemberdayaan Masyarakat di Kelurahan (Pokmas / Ormas)	3	3	1.575.167.000	3	1.575.167.000	3	1.590.918.670	3	1.590.918.670	3	1.606.827.857		
7.01.03.2.03 - Pemberdayaan Lembaga Kemasyarakatan Tingkat Kecamatan				50.000.000		50.000.000		50.500.000		50.500.000		85.000.000		



**RANCANGAN AKHIR RENSTRA KECAMATAN SUNGAI PINANG  
PERIODE 2025-2029**

Jumlah Kegiatan Lembaga Kemasyarakatan di Kecamatan dan Kelurahan	Jumlah Lembaga Kemasyarakatan yang Diselenggarakan (Lembaga Kemasyarakatan)	0	3	50.000.000	3	50.000.000	3	50.500.000	3	50.500.000	3	85.000.000		
7.01.03.2.03.0001 - Penyelenggaraan Lembaga Kemasyarakatan				50.000.000		50.000.000		50.500.000		50.500.000		85.000.000		
Terselenggaranya Lembaga Kemasyarakatan	Jumlah Lembaga Kemasyarakatan yang Diselenggarakan (Lembaga Kemasyarakatan)	0	3	50.000.000	3	50.000.000	3	50.500.000	3	50.500.000	3	85.000.000		
7.01.03.2.06 - Pemberdayaan dan Kesejahteraan Keluarga Tingkat Kecamatan dan Kelurahan				50.000.000		50.000.000		50.500.000		50.500.000		70.000.000		
Jumlah Kegiatan Pemberdayaan dan Kesejahteraan Keluarga Tingkat Kecamatan dan Kelurahan	Jumlah Keluarga yang Mengikuti Peningkatan Kesadaran Keluarga dalam Membangun Kerja Sama antar-Keluarga, Warga, dan Kelompok Masyarakat (Keluarga)	29	29	50.000.000	29	50.000.000	29	50.500.000	29	50.500.000	29	70.000.000		
7.01.03.2.06.0002 - Peningkatan Kesadaran Keluarga dalam Membangun Kerja Sama antar-Keluarga, Warga, dan Kelompok Masyarakat				50.000.000		50.000.000		50.500.000		50.500.000		70.000.000		
Terlaksananya Peningkatan Kesadaran Keluarga dalam Membangun Kerja Sama antar-Keluarga, Warga, dan Kelompok Masyarakat	Jumlah Keluarga yang Mengikuti Peningkatan Kesadaran Keluarga dalam Membangun Kerja Sama antar-Keluarga, Warga, dan Kelompok Masyarakat (Keluarga)	29	29	50.000.000	29	50.000.000	29	50.500.000	29	50.500.000	29	70.000.000		
Meningkatnya Kesejahteraan dan Kualitas Hidup Masyarakat melalui Program Pemberdayaan Kelurahan Gunung Lingai	Persentase Usulan Kegiatan Pembangunan Sarana dan Prasarana dan Pemberdayaan Masyarakat di Kelurahan yang Disetujui (%)	100	91	2.775.282.400	92	2.775.282.400	93	2.939.064.363	94	2.939.064.363	95	4.143.026.238	7.01.0.00.0.00.08.00 04 - Kelurahan Gunung Lingai	
7.01.03.2.02 - Kegiatan Pemberdayaan Kelurahan				2.675.282.400		2.675.282.400		2.837.049.313		2.837.049.313		3.988.026.238		
Jumlah Kegiatan Pembangunan Sarana dan Prasarana Kelurahan dan Kegiatan Pemberdayaan Masyarakat di Kelurahan	Jumlah Pokmas dan Ormas yang Melaksanakan Pemberdayaan Masyarakat di Kelurahan (Pokmas / Ormas)	2	2	2.675.282.400	2	2.675.282.400	2	2.837.049.313	2	2.837.049.313	2	3.988.026.238		
	Jumlah Sarana dan Prasarana Kelurahan yang Terbangun (Unit)	39	39		39		39		39		39			
7.01.03.2.02.0002 - Pembangunan Sarana dan Prasarana Kelurahan				1.660.400.000		1.660.400.000		1.713.184.502		1.713.184.502		2.841.571.744		



**RANCANGAN AKHIR RENSTRA KECAMATAN SUNGAI PINANG  
PERIODE 2025-2029**

		39	39	1.660.400.000	39	1.660.400.000	39	1.713.184.502	39	1.713.184.502	39	2.841.571.744		
(01)	(02)	(03)	(04)	(05)	(06)	(07)	(08)	(09)	(10)	(11)	(12)	(13)	(14)	(15)
Terbangunnya Sarana dan Prasarana Kelurahan	Jumlah Sarana dan Prasarana Kelurahan yang Terbangun (Unit)			1.014.882.400		1.014.882.400		1.123.864.811		1.123.864.811		1.146.454.494		
7.01.03.2.02.0003 - Pemberdayaan Masyarakat di Kelurahan				1.014.882.400		1.014.882.400		1.123.864.811		1.123.864.811		1.146.454.494		
Terlaksananya Pemberdayaan Masyarakat di Kelurahan	Jumlah Pokmas dan Ormas yang Melaksanakan Pemberdayaan Masyarakat di Kelurahan (Pokmas / Ormas)	2	2	1.014.882.400	2	1.014.882.400	2	1.123.864.811	2	1.123.864.811	2	1.146.454.494		
7.01.03.2.03 - Pemberdayaan Lembaga Kemasyarakatan Tingkat Kecamatan				50.000.000		50.000.000		50.500.000		50.500.000		85.000.000		
Jumlah Kegiatan Lembaga Kemasyarakatan di Kecamatan dan Kelurahan	Jumlah Lembaga Kemasyarakatan yang Diselenggarakan (Lembaga Kemasyarakatan)	0	3	50.000.000	3	50.000.000	3	50.500.000	3	50.500.000	3	85.000.000		
7.01.03.2.03.0001 - Penyelenggaraan Lembaga Kemasyarakatan				50.000.000		50.000.000		50.500.000		50.500.000		85.000.000		
Terseleenggaranya Lembaga Kemasyarakatan	Jumlah Lembaga Kemasyarakatan yang Diselenggarakan (Lembaga Kemasyarakatan)	0	3	50.000.000	3	50.000.000	3	50.500.000	3	50.500.000	3	85.000.000		
7.01.03.2.06 - Pemberdayaan dan Kesejahteraan Keluarga Tingkat Kecamatan dan Kelurahan				50.000.000		50.000.000		51.515.050		51.515.050		70.000.000		
Jumlah Kegiatan Pemberdayaan dan Kesejahteraan Keluarga Tingkat Kecamatan dan Kelurahan	Jumlah Keluarga yang Mengikuti Peningkatan Kesadaran Keluarga dalam Membangun Kerja Sama antar-Keluarga, Warga, dan Kelompok Masyarakat (Keluarga)	23	23	50.000.000	23	50.000.000	23	51.515.050	23	51.515.050	23	70.000.000		
7.01.03.2.06.0002 - Peningkatan Kesadaran Keluarga dalam Membangun Kerja Sama antar-Keluarga, Warga, dan Kelompok Masyarakat				50.000.000		50.000.000		51.515.050		51.515.050		70.000.000		
Terlaksananya Peningkatan Kesadaran Keluarga dalam Membangun Kerja Sama antar-Keluarga, Warga, dan Kelompok Masyarakat	Jumlah Keluarga yang Mengikuti Peningkatan Kesadaran Keluarga dalam Membangun Kerja Sama antar-Keluarga, Warga, dan Kelompok Masyarakat (Keluarga)	23	23	50.000.000	23	50.000.000	23	51.515.050	23	51.515.050	23	70.000.000		



**RANCANGAN AKHIR RENSTRA KECAMATAN SUNGAI PINANG  
PERIODE 2025-2029**

Meningkatnya Kesejahteraan dan Kualitas Hidup Masyarakat melalui Program Pemberdayaan Kelurahan Mugirejo	Persentase Usulan Kegiatan Pembangunan Sarana dan Prasarana dan Pemberdayaan Masyarakat di Kelurahan yang Disetujui (%)	100	91	5.041.258.400	92	5.041.258.400	93	5.091.670.984	94	5.091.670.984	95	6.289.529.927	7.01.0.00.0.00.08.00 05 - Kelurahan Mugirejo	
7.01.03.2.02 - Kegiatan Pemberdayaan Kelurahan				4.941.258.400		4.941.258.400		4.990.670.984		4.990.670.984		6.134.529.927		
Jumlah Dokumen Koordinasi Penyelenggaraan Kegiatan Pemerintahan di Tingkat Kecamatan yang Ditindaklanjuti	Jumlah Pokmas dan Ormas yang Melaksanakan Pemberdayaan Masyarakat di Kelurahan (Pokmas / Ormas)	4	4	4.941.258.400	4	4.941.258.400	4	4.990.670.984	4	4.990.670.984	4	6.134.529.927		
	Jumlah Sarana dan Prasarana Kelurahan yang Terbangun (Unit)	43	43		43		43		43		43			
7.01.03.2.02.0002 - Pembangunan Sarana dan Prasarana Kelurahan				2.638.300.000		2.638.300.000		2.664.683.000		2.664.683.000		3.785.282.063		
Terbangunnya Sarana dan Prasarana Kelurahan	Jumlah Sarana dan Prasarana Kelurahan yang Terbangun (Unit)	43	43	2.638.300.000	43	2.638.300.000	43	2.664.683.000	43	2.664.683.000	43	3.785.282.063		
7.01.03.2.02.0003 - Pemberdayaan Masyarakat di Kelurahan				2.302.958.400		2.302.958.400		2.325.987.984		2.325.987.984		2.349.247.864		
Terlaksananya Pemberdayaan Masyarakat di Kelurahan	Jumlah Pokmas dan Ormas yang Melaksanakan Pemberdayaan Masyarakat di Kelurahan (Pokmas / Ormas)	4	4	2.302.958.400	4	2.302.958.400	4	2.325.987.984	4	2.325.987.984	4	2.349.247.864		
7.01.03.2.03 - Pemberdayaan Lembaga Kemasyarakatan Tingkat Kecamatan				50.000.000		50.000.000		50.500.000		50.500.000		85.000.000		
(01)	(02)	(03)	(04)	(05)	(06)	(07)	(08)	(09)	(10)	(11)	(12)	(13)	(14)	(15)
Jumlah Kegiatan Pemberdayaan dan Kesejahteraan Keluarga Tingkat Kecamatan dan Kelurahan	Jumlah Lembaga Kemasyarakatan yang Diselenggarakan (Lembaga Kemasyarakatan)	0	3	50.000.000	3	50.000.000	3	50.500.000	3	50.500.000	3	85.000.000		
7.01.03.2.03.0001 - Penyelenggaraan Lembaga Kemasyarakatan				50.000.000		50.000.000		50.500.000		50.500.000		85.000.000		
Terselenggaranya Lembaga Kemasyarakatan	Jumlah Lembaga Kemasyarakatan yang Diselenggarakan (Lembaga Kemasyarakatan)	0	3	50.000.000	3	50.000.000	3	50.500.000	3	50.500.000	3	85.000.000		
7.01.03.2.06 - Pemberdayaan dan Kesejahteraan Keluarga Tingkat Kecamatan dan Kelurahan				50.000.000		50.000.000		50.500.000		50.500.000		70.000.000		



**RANCANGAN AKHIR RENSTRA KECAMATAN SUNGAI PINANG  
PERIODE 2025-2029**

Jumlah Kegiatan Pemberdayaan dan Kesejahteraan Keluarga Tingkat Kecamatan dan Kelurahan	Jumlah Keluarga yang Mengikuti Peningkatan Kesadaran Keluarga dalam Membangun Kerja Sama antar-Keluarga, Warga, dan Kelompok Masyarakat (Keluarga)	43	43	50.000.000	43	50.000.000	43	50.500.000	43	50.500.000	43	70.000.000		
7.01.03.2.06.0002 - Peningkatan Kesadaran Keluarga dalam Membangun Kerja Sama antar-Keluarga, Warga, dan Kelompok Masyarakat				50.000.000		50.000.000		50.500.000		50.500.000		70.000.000		
Terlaksananya Peningkatan Kesadaran Keluarga dalam Membangun Kerja Sama antar-Keluarga, Warga, dan Kelompok Masyarakat	Jumlah Keluarga yang Mengikuti Peningkatan Kesadaran Keluarga dalam Membangun Kerja Sama antar-Keluarga, Warga, dan Kelompok Masyarakat (Keluarga)	43	43	50.000.000	43	50.000.000	43	50.500.000	43	50.500.000	43	70.000.000		
Meningkatnya Kesejahteraan dan Kualitas Hidup Masyarakat melalui Program Pemberdayaan Kelurahan Sungai Pinang Dalam	Persentase Usulan Kegiatan Pembangunan Sarana dan Prasarana dan Pemberdayaan Masyarakat di Kelurahan yang Disetujui (%)	100	91	13.023.043.200	92	13.023.043.200	93	13.153.273.632	94	13.153.273.632	95	14.431.748.601	7.01.0.00.0.00.08.00 02 - Kelurahan Sungai Pinang Dalam	
7.01.03.2.02 - Kegiatan Pemberdayaan Kelurahan				12.923.043.200		12.923.043.200		13.052.273.632		13.052.273.632		14.276.748.601		
Jumlah Kegiatan Pembangunan Sarana dan Prasarana Kelurahan dan Kegiatan Pemberdayaan Masyarakat di Kelurahan	Jumlah Sarana dan Prasarana Kelurahan yang Terbangun (Unit)	114	113	12.923.043.200	113	12.923.043.200	113	13.052.273.632	113	13.052.273.632	113	14.276.748.601		
	Jumlah Pokmas dan Ormas yang Melaksanakan Pemberdayaan Masyarakat di Kelurahan (Pokmas / Ormas)	10	10		10		10		10		10			
7.01.03.2.02.0002 - Pembangunan Sarana dan Prasarana Kelurahan				8.046.100.000		8.046.100.000		8.126.561.000		8.126.561.000		9.301.778.843		
Terbangunnya Sarana dan Prasarana Kelurahan	Jumlah Sarana dan Prasarana Kelurahan yang Terbangun (Unit)	114	113	8.046.100.000	113	8.046.100.000	113	8.126.561.000	113	8.126.561.000	113	9.301.778.843		
7.01.03.2.02.0003 - Pemberdayaan Masyarakat di Kelurahan				4.876.943.200		4.876.943.200		4.925.712.632		4.925.712.632		4.974.969.758		
Terlaksananya Pemberdayaan Masyarakat di Kelurahan	Jumlah Pokmas dan Ormas yang Melaksanakan Pemberdayaan Masyarakat di Kelurahan (Pokmas / Ormas)	10	10	4.876.943.200	10	4.876.943.200	10	4.925.712.632	10	4.925.712.632	10	4.974.969.758		
7.01.03.2.03 - Pemberdayaan Lembaga Kemasyarakatan Tingkat Kecamatan				50.000.000		50.000.000		50.500.000		50.500.000		85.000.000		



**RANCANGAN AKHIR RENSTRA KECAMATAN SUNGAI PINANG  
PERIODE 2025-2029**

Jumlah Kegiatan Lembaga Kemasyarakatan di Kecamatan dan Kelurahan	Jumlah Lembaga Kemasyarakatan yang Diselenggarakan (Lembaga Kemasyarakatan)	0	3	50.000.000	3	50.000.000	3	50.500.000	3	50.500.000	3	85.000.000		
7.01.03.2.03.0001 - Penyelenggaraan Lembaga Kemasyarakatan				50.000.000		50.000.000		50.500.000		50.500.000		85.000.000		
Terselenggaranya Lembaga Kemasyarakatan	Jumlah Lembaga Kemasyarakatan yang Diselenggarakan (Lembaga Kemasyarakatan)	0	3	50.000.000	3	50.000.000	3	50.500.000	3	50.500.000	3	85.000.000		
(01)	(02)	(03)	(04)	(05)	(06)	(07)	(08)	(09)	(10)	(11)	(12)	(13)	(14)	(15)
7.01.03.2.06 - Pemberdayaan dan Kesejahteraan Keluarga Tingkat Kecamatan dan Kelurahan				50.000.000		50.000.000		50.500.000		50.500.000		70.000.000		
Jumlah Kegiatan Pemberdayaan dan Kesejahteraan Keluarga Tingkat Kecamatan dan Kelurahan	Jumlah Keluarga yang Mengikuti Peningkatan Kesadaran Keluarga dalam Membangun Kerja Sama antar-Keluarga, Warga, dan Kelompok Masyarakat (Keluarga)	114	114	50.000.000	114	50.000.000	114	50.500.000	114	50.500.000	114	70.000.000		
7.01.03.2.06.0002 - Peningkatan Kesadaran Keluarga dalam Membangun Kerja Sama antar-Keluarga, Warga, dan Kelompok Masyarakat				50.000.000		50.000.000		50.500.000		50.500.000		70.000.000		
Terlaksananya Peningkatan Kesadaran Keluarga dalam Membangun Kerja Sama antar-Keluarga, Warga, dan Kelompok Masyarakat	Jumlah Keluarga yang Mengikuti Peningkatan Kesadaran Keluarga dalam Membangun Kerja Sama antar-Keluarga, Warga, dan Kelompok Masyarakat (Keluarga)	114	114	50.000.000	114	50.000.000	114	50.500.000	114	50.500.000	114	70.000.000		
Meningkatnya Kesejahteraan dan Kualitas Hidup Masyarakat melalui Program Pemberdayaan Kelurahan Temindung Permai	Persentase Usulan Kegiatan Pembangunan Sarana dan Prasarana dan Pemberdayaan Masyarakat di Kelurahan yang Disetujui (%)	100	91	4.594.283.200	92	4.594.283.200	93	4.791.223.800	94	4.791.223.800	95	6.021.212.304	7.01.0.00.0.00.08.00 01 - Kelurahan Temindung Permai	
7.01.03.2.02 - Kegiatan Pemberdayaan Kelurahan				4.494.283.200		4.494.283.200		4.678.223.800		4.678.223.800		5.866.212.304		
Jumlah Kegiatan Pembangunan Sarana dan Prasarana Kelurahan, Kegiatan Pemberdayaan Masyarakat di Kelurahan	Jumlah Sarana dan Prasarana Kelurahan yang Terbangun (Unit)	39	39	4.494.283.200	39	4.494.283.200	39	4.678.223.800	39	4.678.223.800	39	5.866.212.304		
	Jumlah Pokmas dan Ormas yang Melaksanakan Pemberdayaan Masyarakat di Kelurahan (Pokmas / Ormas)	3	3		3		3		3		3			
7.01.03.2.02.0002 - Pembangunan Sarana dan				2.390.400.000		2.390.400.000		2.927.085.140		2.927.085.140		4.079.875.756		



**RANCANGAN AKHIR RENSTRA KECAMATAN SUNGAI PINANG  
PERIODE 2025-2029**

Prasarana Kelurahan														
Terbangunnya Sarana dan Prasarana Kelurahan	Jumlah Sarana dan Prasarana Kelurahan yang Terbangun (Unit)	39	39	2.390.400.000	39	2.390.400.000	39	2.927.085.140	39	2.927.085.140	39	4.079.875.756		
7.01.03.2.02.0003 - Pemberdayaan Masyarakat di Kelurahan				2.103.883.200		2.103.883.200		1.751.138.660		1.751.138.660		1.786.336.548		
Terlaksananya Pemberdayaan Masyarakat di Kelurahan	Jumlah Pokmas dan Ormas yang Melaksanakan Pemberdayaan Masyarakat di Kelurahan (Pokmas / Ormas)	3	3	2.103.883.200	3	2.103.883.200	3	1.751.138.660	3	1.751.138.660	3	1.786.336.548		
7.01.03.2.03 - Pemberdayaan Lembaga Kemasyarakatan Tingkat Kecamatan				50.000.000		50.000.000		50.500.000		50.500.000		85.000.000		
Jumlah Kegiatan Lembaga Kemasyarakatan yang Diselenggarakan	Jumlah Lembaga Kemasyarakatan yang Diselenggarakan (Lembaga Kemasyarakatan)	0	4	50.000.000	4	50.000.000	4	50.500.000	4	50.500.000	4	85.000.000		
7.01.03.2.03.0001 - Penyelenggaraan Lembaga Kemasyarakatan				50.000.000		50.000.000		50.500.000		50.500.000		85.000.000		
Terselenggaranya Lembaga Kemasyarakatan	Jumlah Lembaga Kemasyarakatan yang Diselenggarakan (Lembaga Kemasyarakatan)	0	4	50.000.000	4	50.000.000	4	50.500.000	4	50.500.000	4	85.000.000		
7.01.03.2.06 - Pemberdayaan dan Kesejahteraan Keluarga Tingkat Kecamatan dan Kelurahan				50.000.000		50.000.000		62.500.000		62.500.000		70.000.000		
Jumlah Kegiatan Pemberdayaan dan Kesejahteraan Keluarga Tingkat Kecamatan dan Kelurahan	Jumlah Keluarga yang Mengikuti Peningkatan Kesadaran Keluarga dalam Membangun Kerja Sama antar-Keluarga, Warga, dan Kelompok Masyarakat (Keluarga)	39	39	50.000.000	39	50.000.000	39	62.500.000	39	62.500.000	39	70.000.000		
(01)	(02)	(03)	(04)	(05)	(06)	(07)	(08)	(09)	(10)	(11)	(12)	(13)	(14)	(15)
7.01.03.2.06.0002 - Peningkatan Kesadaran Keluarga dalam Membangun Kerja Sama antar-Keluarga, Warga, dan Kelompok Masyarakat				50.000.000		50.000.000		62.500.000		62.500.000		70.000.000		
Terlaksananya Peningkatan Kesadaran Keluarga dalam Membangun Kerja Sama antar-Keluarga, Warga, dan Kelompok Masyarakat	Jumlah Keluarga yang Mengikuti Peningkatan Kesadaran Keluarga dalam Membangun Kerja Sama antar-Keluarga, Warga, dan Kelompok Masyarakat (Keluarga)	39	39	50.000.000	39	50.000.000	39	62.500.000	39	62.500.000	39	70.000.000		



**RANCANGAN AKHIR RENSTRA KECAMATAN SUNGAI PINANG  
PERIODE 2025-2029**

Kemudian, pada halaman berikutnya akan disajikan tabel yang menunjukkan Daftar Program, Kegiatan, dan Sub Kegiatan Kecamatan Sungai Pinang Kecamatan Sungai Pinang yang prioritas untuk didanai selama Periode 2025-2029 dalam rangka mendukung Program Prioritas Pembangunan Daerah Periode 2025-2029, terutama keberhasilan dalam pencapaian Misi Wali Kota Samarinda Nomor 5 (lima), yaitu **“Mewujudkan Tata Kelola Pemerintahan Inovatif, Responsif, dan Adaptif yang Berintegritas dan Akuntabel”**, dengan program unggulan Wali Kota Samarinda ke-1 (satu), yaitu **“Melanjutkan dan menuntaskan PROBEBAYA sebagai program pemberdayaan warga Kota Samarinda berbasis lingkungan RT”**, dan program unggulan Wali Kota Samarinda ke-5 (lima), yaitu **“Melanjutkan dan menuntaskan Badan Usaha Milik RT”**.

**TABEL 4.4 DAFTAR SUBKEGIATAN PRIORITAS DALAM Mendukung PROGRAM PRIORITAS  
Pembangunan Daerah Rancangan Akhir Renstra  
Pemerintah Kota Samarinda**

NO	PROGRAM PRIORITAS	OUTCOME	KEGIATAN / SUBKEGIATAN	KETERANGAN
(01)	(02)	(03)	(04)	(05)
<b>7.01.0.00.0.00.08.0000 - Kecamatan Sungai Pinang</b>				
1.	7.01.02 - PROGRAM PENYELENGGARAAN PEMERINTAHAN DAN PELAYANAN PUBLIK	Meningkatnya Kualitas Layanan Masyarakat di Kecamatan Sungai Pinang	7.01.02.2.01 - Koordinasi Penyelenggaraan Kegiatan Pemerintahan di Tingkat Kecamatan 7.01.02.2.01.0002 - Peningkatan Efektifitas Kegiatan Pemerintahan di Tingkat Kecamatan	
2.	7.01.03 - PROGRAM PEMBERDAYAAN MASYARAKAT DESA DAN KELURAHAN	Meningkatnya Kesejahteraan dan Kualitas Hidup Masyarakat melalui Program Pemberdayaan di Kecamatan Sungai Pinang	7.01.03.2.02 - Kegiatan Pemberdayaan Kelurahan 7.01.03.2.02.0001 - Peningkatan Partisipasi Masyarakat dalam Forum Musyawarah Perencanaan Pembangunan di Kelurahan 7.01.03.2.02.0004 - Evaluasi Kelurahan 7.01.03.2.03 - Pemberdayaan Lembaga Kemasyarakatan Tingkat Kecamatan 7.01.03.2.03.0001 - Penyelenggaraan Lembaga Kemasyarakatan 7.01.03.2.06 - Pemberdayaan dan Kesejahteraan Keluarga Tingkat Kecamatan dan Kelurahan 7.01.03.2.06.0002 - Peningkatan Kesadaran Keluarga dalam Membangun Kerja Sama antar-Keluarga, Warga, dan Kelompok Masyarakat	
<b>7.01.0.00.0.00.08.0001 - Kelurahan Temindung Permai</b>				
3.	7.01.02 - PROGRAM PENYELENGGARAAN PEMERINTAHAN DAN PELAYANAN PUBLIK	Meningkatnya Kualitas Layanan Masyarakat di Kelurahan Temindung Permai	7.01.02.2.01 - Koordinasi Penyelenggaraan Kegiatan Pemerintahan di Tingkat Kecamatan 7.01.02.2.01.0002 - Peningkatan Efektifitas Kegiatan Pemerintahan di Tingkat Kecamatan	
4.	7.01.03 - PROGRAM PEMBERDAYAAN MASYARAKAT DESA DAN KELURAHAN	Meningkatnya Kesejahteraan dan Kualitas Hidup Masyarakat melalui Program Pemberdayaan	7.01.03.2.02 - Kegiatan Pemberdayaan Kelurahan	



**RANCANGAN AKHIR RENSTRA KECAMATAN SUNGAI PINANG  
PERIODE 2025-2029**

		Kelurahan Temindung Permai	7.01.03.2.02.0002 - Pembangunan Sarana dan Prasarana Kelurahan	
			7.01.03.2.02.0003 - Pemberdayaan Masyarakat di Kelurahan	
			7.01.03.2.03 - Pemberdayaan Lembaga Kemasyarakatan Tingkat Kecamatan	
			7.01.03.2.03.0001 - Penyelenggaraan Lembaga Kemasyarakatan	
			7.01.03.2.06 - Pemberdayaan dan Kesejahteraan Keluarga Tingkat Kecamatan dan Kelurahan	
			7.01.03.2.06.0002 - Peningkatan Kesadaran Keluarga dalam Membangun Kerja Sama antar-Keluarga, Warga, dan Kelompok Masyarakat	
<b>7.01.0.00.0.00.08.0002 - Kelurahan Sungai Pinang Dalam</b>				
5.	7.01.02 - PROGRAM PENYELENGGARAAN PEMERINTAHAN DAN PELAYANAN PUBLIK	Meningkatnya Kualitas Layanan Masyarakat di Kelurahan Sungai Pinang Dalam	7.01.02.2.01 - Koordinasi Penyelenggaraan Kegiatan Pemerintahan di Tingkat Kecamatan	
			7.01.02.2.01.0002 - Peningkatan Efektifitas Kegiatan Pemerintahan di Tingkat Kecamatan	
6.	7.01.03 - PROGRAM PEMBERDAYAAN MASYARAKAT DESA DAN KELURAHAN	Meningkatnya Kesejahteraan dan Kualitas Hidup Masyarakat melalui Program Pemberdayaan Kelurahan Sungai Pinang Dalam	7.01.03.2.02 - Kegiatan Pemberdayaan Kelurahan	
			7.01.03.2.02.0002 - Pembangunan Sarana dan Prasarana Kelurahan	
			7.01.03.2.02.0003 - Pemberdayaan Masyarakat di Kelurahan	
			7.01.03.2.03 - Pemberdayaan Lembaga Kemasyarakatan Tingkat Kecamatan	
			7.01.03.2.03.0001 - Penyelenggaraan Lembaga Kemasyarakatan	
			7.01.03.2.06 - Pemberdayaan dan Kesejahteraan Keluarga Tingkat Kecamatan dan Kelurahan	



**RANCANGAN AKHIR RENSTRA KECAMATAN SUNGAI PINANG  
PERIODE 2025-2029**

NO	PROGRAM PRIORITAS	OUTCOME	KEGIATAN / SUBKEGIATAN	KETERANGAN
(01)	(02)	(03)	(04)	(05)
			7.01.03.2.06.0002 - Peningkatan Kesadaran Keluarga dalam Membangun Kerja Sama antar-Keluarga, Warga, dan Kelompok Masyarakat	
<b>7.01.0.00.0.00.08.0003 - Kelurahan Bandara</b>				
7.	7.01.02 - PROGRAM PENYELENGGARAAN PEMERINTAHAN DAN PELAYANAN PUBLIK	Meningkatnya Kualitas Layanan Masyarakat di Kelurahan Bandara	7.01.02.2.01 - Koordinasi Penyelenggaraan Kegiatan Pemerintahan di Tingkat Kecamatan 7.01.02.2.01.0002 - Peningkatan Efektifitas Kegiatan Pemerintahan di Tingkat Kecamatan	
8.	7.01.03 - PROGRAM PEMBERDAYAAN MASYARAKAT DESA DAN KELURAHAN	Meningkatnya Kesejahteraan dan Kualitas Hidup Masyarakat melalui Program Pemberdayaan Kelurahan Bandara	7.01.03.2.02 - Kegiatan Pemberdayaan Kelurahan 7.01.03.2.02.0002 - Pembangunan Sarana dan Prasarana Kelurahan 7.01.03.2.02.0003 - Pemberdayaan Masyarakat di Kelurahan 7.01.03.2.03 - Pemberdayaan Lembaga Kemasyarakatan Tingkat Kecamatan 7.01.03.2.03.0001 - Penyelenggaraan Lembaga Kemasyarakatan 7.01.03.2.06 - Pemberdayaan dan Kesejahteraan Keluarga Tingkat Kecamatan dan Kelurahan 7.01.03.2.06.0002 - Peningkatan Kesadaran Keluarga dalam Membangun Kerja Sama antar-Keluarga, Warga, dan Kelompok Masyarakat	
<b>7.01.0.00.0.00.08.0004 - Kelurahan Gunung Lingai</b>				
9.	7.01.02 - PROGRAM PENYELENGGARAAN PEMERINTAHAN DAN PELAYANAN PUBLIK	Meningkatnya Kualitas Layanan Masyarakat di Kelurahan Gunung Lingai	7.01.02.2.01 - Koordinasi Penyelenggaraan Kegiatan Pemerintahan di Tingkat Kecamatan 7.01.02.2.01.0002 - Peningkatan Efektifitas Kegiatan Pemerintahan di Tingkat Kecamatan	
10.	7.01.03 - PROGRAM PEMBERDAYAAN MASYARAKAT DESA DAN KELURAHAN	Meningkatnya Kesejahteraan dan Kualitas Hidup Masyarakat melalui Program Pemberdayaan Kelurahan Gunung Lingai	7.01.03.2.02 - Kegiatan Pemberdayaan Kelurahan 7.01.03.2.02.0002 - Pembangunan Sarana dan Prasarana Kelurahan 7.01.03.2.02.0003 - Pemberdayaan Masyarakat di Kelurahan 7.01.03.2.03 - Pemberdayaan Lembaga Kemasyarakatan Tingkat Kecamatan 7.01.03.2.03.0001 - Penyelenggaraan Lembaga Kemasyarakatan 7.01.03.2.06 - Pemberdayaan dan Kesejahteraan Keluarga Tingkat Kecamatan dan Kelurahan 7.01.03.2.06.0002 - Peningkatan Kesadaran Keluarga dalam Membangun Kerja Sama antar-Keluarga, Warga, dan Kelompok Masyarakat	
<b>7.01.0.00.0.00.08.0005 - Kelurahan Mugirejo</b>				
11.	7.01.02 - PROGRAM PENYELENGGARAAN PEMERINTAHAN DAN PELAYANAN PUBLIK	Meningkatnya Kualitas Layanan Masyarakat di Kelurahan Mugirejo	7.01.02.2.01 - Koordinasi Penyelenggaraan Kegiatan Pemerintahan di Tingkat Kecamatan 7.01.02.2.01.0002 - Peningkatan Efektifitas Kegiatan Pemerintahan di Tingkat Kecamatan	
12.	7.01.03 - PROGRAM PEMBERDAYAAN MASYARAKAT DESA DAN KELURAHAN	Meningkatnya Kesejahteraan dan Kualitas Hidup Masyarakat melalui Program Pemberdayaan	7.01.03.2.02 - Kegiatan Pemberdayaan Kelurahan	



**RANCANGAN AKHIR RENSTRA KECAMATAN SUNGAI PINANG  
PERIODE 2025-2029**

		Kelurahan Mugirejo	7.01.03.2.02.0002 - Pembangunan Sarana dan Prasarana Kelurahan	
			7.01.03.2.02.0003 - Pemberdayaan Masyarakat di Kelurahan	
			7.01.03.2.03 - Pemberdayaan Lembaga Kemasyarakatan Tingkat Kecamatan	
			7.01.03.2.03.0001 - Penyelenggaraan Lembaga Kemasyarakatan	
			7.01.03.2.06 - Pemberdayaan dan Kesejahteraan Keluarga Tingkat Kecamatan dan Kelurahan	
			7.01.03.2.06.0002 - Peningkatan Kesadaran Keluarga dalam Membangun Kerja Sama antar-Keluarga, Warga, dan Kelompok Masyarakat	

#### **4.2 Kinerja Penyelenggaraan Bidang Urusan**

Selanjutnya, akan disajikan tabel yang mendeskripsikan kinerja penyelenggaraan bidang urusan Kecamatan Sungai Pinang Kecamatan Sungai Pinang selama periode 2025-2029, yaitu Indikator Kinerja Utama (IKU). IKU merupakan sebuah indikator yang secara langsung menunjukkan kinerja yang akan dicapai Kecamatan Sungai Pinang, dalam hal ini Kecamatan Sungai Pinang, dalam 5 (lima) tahun mendatang, sebagai komitmen untuk mendukung pencapaian tujuan dan sasaran Rencana Pembangunan Jangka Menengah Daerah (RPJMD) Pemerintah Kota Samarinda tahun 2025-2029.



**RANCANGAN AKHIR RENSTRA KECAMATAN SUNGAI PINANG  
PERIODE 2025-2029**

**TABEL 4.5 INDIKATOR KINERJA UTAMA RANCANGAN AKHIR RENSTRA KECAMATAN SUNGAI PINANG  
PEMERINTAH KOTA SAMARINDA**

NO	INDIKATOR	SATUAN	BASELINE TAHUN 2024	TARGET TAHUN						KETERANGAN
				2025	2026	2027	2028	2029	2030	
(01)	(02)	(03)	(04)	(05)	(06)	(07)	(08)	(09)	(10)	(11)
1.	7.01.0.00.0.00.08.0000 - Kecamatan Sungai Pinang									
2.	Indeks Pelayanan Publik (IPP) Perangkat Daerah	Indeks	0	3,5	3,65	3,75	3,85	4	4,25	



**RANCANGAN AKHIR RENSTRA KECAMATAN SUNGAI PINANG  
PERIODE 2025-2029**

Sebagai Informasi Tambahan Strategis (RENSTRA) Kecamatan Sungai Pinang Periode 2025-2029 secara keseluruhan telah berpedoman kepada Rencana Pembangunan Jangka Menengah Daerah (RPJMD) Kota Samarinda Periode 2025-2029, sehingga Kecamatan Sungai Pinang tidak menyertakan Indikator Kinerja Kunci (IKK) yang memang tidak ada di Kecamatan.

**LAMPIRAN**





**BERITA ACARA**  
**HASIL VERIFIKASI RANCANGAN AKHIR RENCANA STRATEGIS (RENSTRA)**  
**BADAN/DINAS/KECAMATAN SUNGAI PINANG**  
**TAHUN 2025-2029**

Pada hari ini **Kamis** tanggal **Sebelas** bulan **September** tahun **Dua Ribu Dua Puluh Lima**, bertempat di **Bidang Pemerintah dan Pembangunan Manusia Bapperida Kota Samarinda** telah dilaksanakan verifikasi terhadap Rancangan Akhir Renstra Badan/Dinas/Kecamatan Sungai Pinang Kota Samarinda Tahun 2025-2029 yang dihadiri oleh unsur Bapperida, unsur Badan/Dinas/Kecamatan Sungai Pinang Kota Samarinda sebagaimana tercantum pada daftar hadir peserta dalam Lampiran I Berita Acara ini.

Setelah mendengar dan memperhatikan :

- 1) Penyampaian materi substansi Rancangan Akhir Renstra Badan/Dinas/Kecamatan Sungai Pinang Kota Samarinda Tahun 2025-2029, yang disampaikan oleh Kepala Badan/Dinas/ Camat Sungai Pinang Kota Samarinda (atau yang mewakili);
- 2) Penyampaian saran, tanggapan, dan koreksi dari Tim Pembahas yang terdiri dari unsur BAPPERIDA atas Rancangan Akhir Renstra Badan/Dinas/Kecamatan Sungai Pinang Kota Samarinda Tahun 2025-2029;

Seluruh peserta,



**MENYEPAKATI**

- Kesatu : Rumusan Permasalahan dan Isu Strategis Perangkat Daerah tahun 2025-2029 sebagaimana tercantum dalam Lampiran II berita acara ini;
- Kedua : Rumusan Tujuan, Sasaran, Strategi dan Arah Kebijakan Perangkat Daerah tahun 2025-2029 sebagaimana tercantum dalam Lampiran III berita acara ini;
- Ketiga : Kesesuaian RPJMD dengan RENSTRA sebagaimana tercantum dalam Lampiran IV berita acara ini;
- Keempat : Rumusan Program, Kegiatan, dan Sub kegiatan (termasuk indikator kinerja, target kinerja, dan pagu indikatif) sebagaimana tercantum dalam Lampiran V berita acara ini;
- Kelima : Rumusan Indikator Kinerja Utama (IKU) dan Indikator Kinerja Kunci (IKK) yang menjadi kinerja penyelenggaraan urusan pemerintahan daerah tahun 2025-2029 sebagaimana tercantum dalam Lampiran VI berita acara ini;
- Keenam : Rumusan yang tercantum dalam Lampiran II, III, IV, V, dan VI merupakan bagian yang tidak terpisahkan dari Berita Acara ini untuk

dijadikan sebagai bahan penyempurnaan Rancangan Akhir Renstra PD Tahun 2025-2029;

Demikian Berita Acara hasil verifikasi Rancangan Akhir Renstra PD Tahun 2025-2029 ini dibuat dan disahkan untuk digunakan sebagaimana mestinya.

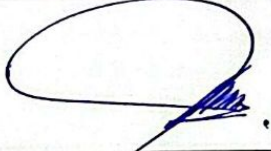
Mewakili unsur peserta forum,

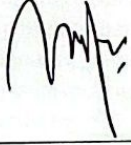
NO	NAMA	INSTANSI	TANDA TANGAN
1	<u>Imam Gunadi, S.STP.</u> NIP. 19810921 200012 1 002	Kepala Bidang PPM BAPPERIDA Kota Samarinda	
2	<u>Hendri Irawan, S.Kom NIP.</u> NIP. 19750728 200112 1 005	Perencana Ahli Muda BAPPERIDA Kota Samarinda	
3	<u>Nunung Nurhayati, SE</u> NIP. 19700806 200701 2 023	Kasubbag. Perencanaan Program dan Keuangan Kecamatan Sungai Pinang	

## LAMPIRAN II

### BERITA ACARA HASIL VERIFIKASI RANCANGAN AKHIR RENCANA STRATEGIS (RENSTRA) BADAN/DINAS/KECAMATAN SUNGAI PINANG TAHUN 2025-2029

No	Masalah Pokok	Masalah	Akar Masalah
-1	-2	-3	-4
1	Urusan Kewilayahan		
1	Belum Optimalnya Penyelenggaraan Pemerintahan, Pelayanan Publik, dan Pemberdayaan Masyarakat	1 Belum optimalnya koordinasi dengan Perangkat Daerah teknis terkait urusan pemerintahan umum yang meliputi tugas dan fungsi Keamanan, Ketentraman, Keterlibatan (K-3), Kesejahteraan dan Pemberdayaan Masyarakat, Kebersihan Lingkungan, serta Ekonomi dan Pembangunan	1 Kurangnya koordinasi antara unsur Kecamatan & Perangkat Daerah Teknis
			2 Mekanisme koordinasi terkait tugas & fungsi yang belum jelas
	2 Belum optimalnya pelayanan publik kepada masyarakat	1 Belum optimalnya kualitas & kinerja SDM Aparatur Pelayanan	
		2 Belum memadainya ketersediaan sarana & prasarana pelayanan publik	
	3 Belum optimalnya pemberdayaan dan kesejahteraan masyarakat	1 Rendahnya partisipasi masyarakat dalam proses perencanaan, pelaksanaan, dan evaluasi kegiatan pembangunan dan pemberdayaan	
		2 Kurangnya pemahaman masyarakat mengenai mekanisme partisipasi dan pentingnya aktif berpartisipasi dalam seluruh tahapan kegiatan pembangunan dan pemberdayaan	

#### ISU STRATEGIS PERANGKAT DAERAH

1. Adanya pelimpahan sebagian kewenangan urusan pemerintahan umum dengan didukung penguatan koordinasi antara pihak Kecamatan & Perangkat Daerah Teknis terkait dapat mengoptimalkan penyelenggaraan tugas & fungsi pemerintahan.
2. Adanya peningkatan tata kelola organisasi & manajemen profesionalitas ASN didukung dengan transformasi digitalisasi Kecamatan & Kelurahan dapat mengoptimalkan pelayanan publik kepada masyarakat.
3. Adanya Program Pembangunan dan Pemberdayaan Masyarakat (PROBEBAYA) dapat mengoptimalkan kegiatan Pemberdayaan Masyarakat melalui mekanisme yang jelas mengenai keterlibatan masyarakat dalam proses perencanaan, pelaksanaan, dan evaluasi Pembangunan serta Pemberdayaan.

**LAMPIRAN III**

**BERITA ACARA HASIL VERIFIKASI RANCANGAN AKHIR RENCANA STRATEGIS  
(RENSTRA) BADAN/DINAS/KECAMATAN SUNGAI PINANG TAHUN 2025-2029**

Tujuan (1)	Sasaran (2)	Strategi (3)	Arah Kebijakan (4)
Meningkatnya Kualitas Pelayanan Publik	Meningkatnya Kualitas Pelayanan Publik Perangkat Daerah	Meningkatkan Kualitas Aparatur Pelayanan dan Sistem Pelayanan Publik	Peningkatan Kualitas Aparatur Pelayanan dan Sistem Pelayanan Publik melalui Penerapan Inovasi dan Teknologi, terutama Teknologi Digital untuk Meningkatkan Efisiensi Layanan Publik, serta Mendorong Ide-Ide Baru dan Solusi Kreatif dalam Menghadapi Tantangan Pemerintahan
		Meningkatkan Peran Serta Masyarakat dan Lembaga Masyarakat dalam Proses Perencanaan, Pelaksanaan, dan Evaluasi Kebijakan Pembangunan	Peningkatan Kerjasama dan Kolaborasi dengan Melibatkan Masyarakat dan Lembaga Masyarakat dalam Mendiskusikan Isu-Isu Publik dan Mencari Solusi Bersama terkait Pembangunan
		Meningkatkan Kualitas Dokumen Perencanaan, Pengukuran, Pelaporan, dan Evaluasi Kinerja	Peningkatan Kualitas Dokumen Perencanaan, Pengukuran, Pelaporan, dan Evaluasi Kinerja serta Sumber Daya Manusia (SDM) yang Menangani Dokumen

**LAMPIRAN IV**  
**BERITA ACARA HASIL VERIFIKASI RANCANGAN AKHIR RENCANA STRATEGIS (RENSTRA) BADAN/DINAS/KECAMATAN**  
**SUNGAI PINANG TAHUN 2025-2029**

**KESESUAIAN PROGRAM RPJMD DENGAN PROGRAM RENSTRA**

Nomenklatur Program	Indikator	Kondisi	Kondisi	Target	Target	Target	Target	Target	Target	Target
		Awal 2023	Awal 2024	2025	2026	2027	2028	2029	2030	
<b>RPJMD</b> Program Penyelenggaraan Pemerintahan & Pelayanan Publik	Persentase Layanan Masyarakat yang Terselamatkan	80.55	81.00	91.00	92.00	93.00	94.00	95.00	96.00	
<b>RENSTRA</b> Program Penyelenggaraan Pemerintahan & Pelayanan Publik	Persentase Layanan Masyarakat yang Terselamatkan	80.55	81.00	91.00	92.00	93.00	94.00	95.00	96.00	
<b>RPJMD</b> Program Pemberdayaan Masyarakat Desa & Kelurahan	Persentase Usulan Kegiatan Pembangunan Sarana dan Prasarana, Pemberdayaan Masyarakat di Kelurahan yang Disetujui	60.00	70.00	90.00	91.00	92.00	93.00	94.00	95.00	
<b>RENSTRA</b> Program Pemberdayaan Masyarakat Desa & Kelurahan	Persentase Usulan Kegiatan Pembangunan Sarana dan Prasarana, Pemberdayaan Masyarakat di Kelurahan yang Disetujui	60.00	70.00	90.00	91.00	92.00	93.00	94.00	95.00	
<b>RPJMD</b> Program Penunjang Pemerintahan Kabupaten / Kota	1) Nilai Hasil Evaluasi Akuntabilitas Kinerja Instansi Pemerintah (AKIP) Perangkat Daerah 2) Indeks Kepuasan Masyarakat (IKM)	50.45	74.00	76.00	77.35	77.45	77.50	77.65	77.70	
<b>RENSTRA</b> Program Penunjang Urusan Pemerintahan Daerah Kabupaten / Kota	1) Nilai Hasil Evaluasi Akuntabilitas Kinerja Instansi Pemerintah (AKIP) Perangkat Daerah 2) Indeks Kepuasan Masyarakat (IKM)	50.45	74.00	76.00	77.35	77.45	77.50	77.65	77.70	

Catatan terhadap kesesuaian Program RPJMD dengan Program RENSTRA :

**KESELARASAN PROGRAM KEPALA DAERAH DENGAN PROGRAM PRIORITAS DAERAH**

Program Unggulan Kepala Daerah	Nomenklatur Program RENSTRA
Melanjutkan dan menuntaskan PROBEBAYA sebagai program pemberdayaan warga Kota Samainda berbasis lingkungan RT	Program Pemberdayaan Masyarakat Desa dan Kelurahan
Melanjutkan Pembangunan Sekolah Terpadu bertaraf Internasional	
Melanjutkan dan menuntaskan Program Penanggulangan Masalah Sosial melalui Perindungan Sosial	
Melanjutkan dan menuntaskan Badan Usaha Milik Rukun Telangga (RT)	Program Pemberdayaan Masyarakat Desa dan Kelurahan
Melanjutkan Pembangunan Penataan Tepian Sungai serta ruang publik berbasis kewilayahan	
Melanjutkan dan meningkatkan program pengendalian banjir	

Catatan terhadap keselarasan program unggulan Kepala Daerah dengan Program RENSTRA PD :

---

**LAMPIRAN V**  
**BERITA ACARA HASIL VERIFIKASI RANCANGAN AKHIR RENCANA STRATEGIS (RENSTRA)**  
**BADAN/DINAS/KECAMATAN SUNGAI PINANG TAHUN 2025-2029**

Kode Program / Kegiatan / Sub Kegiatan	Program / Kegiatan / Sub Kegiatan	Sasaran Program / Kegiatan / Sub Kegiatan	Indikator Program / Kegiatan / Sub Kegiatan	Formula	SATUAN	Kondisi Awal (Periode Renstra 2021-2026)													Unit Kerja Perangkat Daerah / Penanggung Jawab	Lokasi Kegiatan				
						Target Kinerja Program dan Kerangka Pendanaan																		
						2023	2024	2025	2026	2027	2028	2029	2030	Kondisi Akhir 2030										
7.C1.01	Program Penunjang Urusan Pemerintah Daerah Kabupaten / Kota	Meningkatnya Kelembagaan Pelaksanaan Tugas dan Fungsi Perangkat Daerah	Nilai Evaluasi A/RIP Perangkat Daerah	Hasil Penilaian Aspek Perencanaan, Pengukuran, Pelaksanaan, dan Evaluasi Kinerja	Nilai			76,00	181.894,00	77,35	200.000,000	77,45	200.000,000	77,50	279.257,753	77,65	282.052,492	77,70	284.870,832	77,75	92,00	127.756,429.630	Camat Sungai Pinang	Kecamatan Sungai Pinang
			Indeks Kepuasan Masyarakat (IKM)	Hasil Survei Kepuasan Masyarakat	Indeks			81,55	17.036,263.899	90,00	21.993.149,717	90,25	21.861,385.300	90,50	22.123,635.047	91,00	22.458,897.508	91,50	22.873,098.168	92,00				

LAMPIRAN VI

BERITA ACARA HASIL VERIFIKASI RANCANGAN AKHIR RENCANA STRATEGIS (RENSTRA) BADAN/DINAS/KECAMATAN SUNGAI PINANG TAHUN 2025-2029

Indikator Kinerja Utama

No	Indikator	Formulasi	Baseline		Satuan	Target Tahun						Keterangan
			2023	2024		2025	2026	2027	2028	2029	2030	
1	2	3	4	5	6	7	8	9	10	11	12	13
<b>7.01 URUSAN PEMERINTAHAN BIDANG KEWILAYAHAN</b>												
1	Indeks Pelayanan Publik (IPP) Perangkat Daerah	Hasil Penilaian dari Bagian Organisasi Setda Kota Samarinda			Indeks	3.50	3.65	3,75	3,85	4.00	4.25	Pengukuran Meliputi 6 Aspek, di antaranya 1) Kebijakan Pelayanan Publik, 2) Profesionalitas SDM, 3) Sarana dan Prasarana, 4) Sistem Informasi Pelayanan Publik, 5) Konsultasi dan Pengaduan, 6) Inovasi Pelayanan Publik – Permenpan RB No. 29 Tahun 2022 Sebagaimana Diubah Terakhir Melalui Permenpan RB No. 4 Tahun 2023, serta Perwali Samarinda No. 38 Tahun 2023

Indikator Kinerja Kunci



**KESIMPULAN PENGENDALIAN DAN EVALUASI  
TERHADAP KEBIJAKAN RENSTRA PERANGKAT DAERAH  
BADAN/DINAS/KECAMATAN SUNGAI PINANG  
TAHUN 2025-2029**

No	Aspek	Penjelasan Hasil Pengendalian dan Evaluasi
(1)	(2)	(3)
1.	Perumusan Tujuan dan Sasaran Perangkat Daerah selaras dengan Tujuan dan Sasaran pembangunan jangka menengah daerah	Sesuai dengan apa yang menjadi tujuan dan sasaran pembangunan jangka menengah daerah
2.	Perumusan strategi dan kebijakan Perangkat Daerah berpedoman pada strategi dan arah kebijakan pembangunan jangka menengah daerah	Strategi dan kebijakan PD telah selaras dengan arah kebijakan dan prioritas pembangunan daerah yang ditetapkan dalam RPJMD
3.	Perumusan rencana program, kegiatan, subkegiatan Perangkat Daerah berpedoman pada kebijakan umum dan program pembangunan jangka menengah daerah	Sasaran PD mendukung pencapaian sasaran RPJMD, terutama yang ditetapkan sebagai sasaran utama pembangunan daerah.
4.	Perumusan indikator kinerja, kelompok sasaran dan pendanaan indikatif Perangkat Daerah kabupaten/kota berpedoman pada indikasi rencana program prioritas dan kebutuhan pendanaan pembangunan jangka menengah daerah	sebagian besar Perangkat Daerah telah merumuskan indikator kinerja, kelompok sasaran, dan pendanaan indikatif secara selaras dengan indikasi program prioritas dan kebutuhan pendanaan dalam RPJMD.
5.	Perumusan indikator kinerja Perangkat Daerah berpedoman pada Tujuan dan Sasaran pembangunan jangka menengah daerah	Perangkat Daerah sebagian besar telah berpedoman pada tujuan dan sasaran RPJMD
6.	Pentahapan pelaksanaan program Perangkat Daerah sesuai dengan pentahapan pelaksanaan program pembangunan jangka menengah daerah	Hasil pengendalian dan evaluasi menunjukkan bahwa secara umum, pentahapan pelaksanaan program Perangkat Daerah telah sesuai dengan tahapan program dalam RPJMD

Samarinda, 11 September 2025

**Mengetahui,**

**•Kepala  
BAPPERIDA Kota Samarinda**

**Kepala Bidang PPM  
BAPPERIDA Kota Samarinda**

**H. Ananta Fathurrozi, S.Sos., M.Si**

Pembina Utama Muda IV/c  
NIP. 19681209 198803 1 004

**Imam Gunadi, S.STP**

NIP. 19810921 200012 1 002

**Pengendalian dan Evaluasi terhadap Kebijakan Renstra Tahun 2025-2029**  
**Perangkat Daerah : KECAMATAN SUNGAI PINANG**  
**Kota Samarinda**

No	Jenis Kegiatan	Hasil Pengendalian dan Evaluasi				Keterangan
		Kesesuaian		Faktor Penyebab Ketidak Sesuaian	Tindak Lanjut Penyempurnaan Apabila Tidak	
		Ada	Tidak Ada			
(1)	(2)	(3)	(4)	(5)	(6)	
1.	Pembentukan tim penyusun Renstra Perangkat Daerah dan Penyusunan Agenda Kerja.	✓				
2.	Penyiapan data dan informasi.	✓				
3.	Analisis gambaran pelayanan Perangkat Daerah	✓				
4.	Review Renstra K/L dan Renstra Perangkat Daerah Provinsi	✓				
5.	Penelaahan Rencana Tata Ruang Wilayah Kota	✓				
6.	Analisis terhadap Dokumen Hasil Kajian Lingkungan Hidup Strategis (KLHS) sesuai dengan pelayanan Perangkat Daerah kota	✓				
7.	Perumusan isu-isu strategis	✓				
8.	Perumusan visi dan misi Perangkat Daerah Kota	✓				
9.	Perumusan visi dan misi Perangkat Daerah kota berpedoman pada visi dan misi pembangunan jangka menengah daerah	✓				

No	Jenis Kegiatan	Hasil Pengendalian dan Evaluasi				Keterangan
		Kesesuaian		Faktor Penyebab Ketidak Sesuaian	Tindak Lanjut Penyempurnaan Apabila Tidak	
		Ada	Tidak Ada			
(1)	(2)	(3)	(4)	(5)	(6)	
10.	Perumusan tujuan pelayanan jangka menengah Perangkat Daerah Kota	✓				
11.	Perumusan sasaran pelayanan jangka menengah Perangkat Daerah Kota	✓				
12.	Mempelajari Surat Edaran Wali kota perihal Penyusunan Rancangan Renstra Perangkat Daerah kota beserta lampirannya yaitu rancangan awal RPJMD kota yang memuat indikator keluaran program dan pagu per-Perangkat Daerah	✓				
13.	Perumusan strategi dan kebijakan jangka menengah Perangkat Daerah kota guna mencapai target kinerja program prioritas RPJMD kota yang menjadi tugas dan fungsi Perangkat Daerah kota	✓				
14.	Perumusan rencana program, kegiatan, indikator kinerja, kelompok sasaran dan pendanaan indikatif selama 5 (lima) tahun, termasuk lokasi kegiatan	✓				
15.	Perumusan indikator kinerja Perangkat Daerah kota yang mengacu pada tujuan dan sasaran RPJMD kota	✓				

No	Jenis Kegiatan	Hasil Pengendalian dan Evaluasi				Keterangan
		Kesesuaian		Faktor Penyebab Ketidak Sesuaian	Tindak Lanjut Pengempun aan Apabila Tidak	
		Adm	Tindak Adm			
(1)	(2)	(3)	(4)	(5)	(6)	
16	Pelaksanaan Drum Perangkat Daerah kota	✓				
17	Perumusan indikator kinerja kelompok sasaran dan pendataan indikator Perangkat Daerah kota berdasarkan peta indikasi rencana program prioritas dan kebutuhan pendataan pembangunan jangka menengah	✓				
18	Perumusan rancangan akhir Renstra Perangkat Daerah kota	✓				
19	Pertahapan pelaksanaan program Perangkat Daerah kota sesuai dengan pertahapan pelaksanaan program pembangunan jangka menengah daerah kota	✓				
20	Dokumen Renstra Perangkat Daerah kota yang telah disahkan	✓				

11 September 2025  
 Camat  
  
 Drs. Abdullah, M.Pd  
 NIP. 19680114 198512 1 002

## Petunjuk Pengisian Formulir

- Kolom (1) diisi dengan nomor urut kegiatan;
- Kolom (2) diisi dengan jenis kegiatan yang akan dievaluasi;
- Kolom (3) diisi dengan tanda cek (√) ya jika hasil pengendalian dan evaluasi ada kesesuaian pada pelaksanaan jenis kegiatan tersebut;
- Kolom (4) diisi dengan tanda cek (√) jika hasil pengendalian dan evaluasi tidak ada kesesuaian pada pelaksanaan jenis kegiatan tersebut;
- Kolom (5) diisi dengan keterangan dan penjelasan faktor penyebab ketidaksesuaian berdasarkan hasil pengendalian dan evaluasi; dan
- Kolom (6) diisi dengan keterangan dan penjelasan tindak lanjut penyempurnaan apabila berdasarkan hasil pengendalian dan evaluasi tidak sesuai dengan pelaksanaan kegiatan.

### **Checklist Pengendalian dan Evaluasi terhadap Penyusunan Renstra Perangkat Daerah : KECAMATAN SUNGAI PINANG Kota Samarinda Tahun 2025-2029**

RPJMD Kota	Renstra Perangkat Daerah	Kesesuaian/ Relevansi		Evaluasi	Tindak Lanjut	Hasil Tindak Lanjut
		Ya	Tidak			
Visi dan Misi RPJMD	Visi dan Misi RPJMD	√				
Tujuan dan Sasaran	Tujuan dan Sasaran	√				
Strategi dan Kebijakan	Strategi dan Kebijakan	√				
Penetapan Indikator Kinerja Daerah	Indikator Kinerja dan Sasaran Perangkat Daerah	√				
Indikasi rencana program prioritas yang disertai kebutuhan pendanaan	Tujuan dan Sasaran Program, Kegiatan dan Sub Kegiatan disertai kebutuhan dana indikatif	√				